

# WAK SPRING E-BOOK

ENGLISH FRANÇAIS DEUTSCH ESPAÑOL ITALIANO POLSKI

**we are knitters**

# INDEX / TABLE DES MATIÈRES / INHALTSVERZEICHNIS / ÍNDICE / INDICE / SPIS TREŚCI / INDHOLD / INNHOLD

	ENG	FR	DE	ES	IT	PL
CLASSIC SWEATER	<a href="#">4</a>	<a href="#">40</a>	<a href="#">79</a>	<a href="#">118</a>	<a href="#">154</a>	<a href="#">190</a>
SAMBA TEE	<a href="#">10</a>	<a href="#">46</a>	<a href="#">85</a>	<a href="#">124</a>	<a href="#">160</a>	<a href="#">196</a>
EMEI CARDIGAN	<a href="#">16</a>	<a href="#">52</a>	<a href="#">91</a>	<a href="#">130</a>	<a href="#">166</a>	<a href="#">202</a>
DUSK FLIP JUMPER	<a href="#">23</a>	<a href="#">60</a>	<a href="#">99</a>	<a href="#">137</a>	<a href="#">173</a>	<a href="#">209</a>
MIDNIGHT CARDIGAN	<a href="#">31</a>	<a href="#">69</a>	<a href="#">108</a>	<a href="#">145</a>	<a href="#">181</a>	<a href="#">217</a>

# OUR VIDEOS / NOS VIDÉOS / UNSERE VIDEOS / NUESTROS VÍDEOS / I NOSTRI VIDEO / NASZE FILMIKI

In our website **www.weareknitters.com** you can find videos and tutorials of these and other techniques, as well as tricks and advise so you can learn how to crochet from the very beginning. Show us your progress in social networks by tagging your pictures with **#weareknitters**.

Sur notre site, **www.weareknitters.fr**, vous trouverez les vidéos et les tutoriels pour maîtriser toutes ces techniques, ainsi que des astuces et des conseils qui vous aideront depuis vos premiers pas en crochet. Montrez-nous vos progrès en les partageant sur les réseaux sociaux avec le hashtag **#weareknitters**.

Auf unserer Website **www.weareknitters.de** findest Du Videos und Tutorials, mit denen Du sowohl das Einmaleins als auch viele Profi-Techniken und Tricks des Häkelns erlernen kannst. Zeig uns Deine Fortschritte online und poste Deine Fotos unter **#weareknitters**.

En nuestra web **www.weareknitters.es** puedes encontrar vídeos y tutoriales de estas y otras técnicas, así como trucos y consejos para que aprendas a tejer desde el principio. Enséñanos tus progresos en las redes etiquetando tus fotos con **#weareknitters**.

Sul nostro sito **www.weareknitters.it** puoi trovare i video tutorial relativi a molti di questi punti e tecniche, oltre a tecniche e consigli per imparare al meglio a lavorare a maglia da zero. Condividi i tuoi progetti postando foto sui social con l'hashtag **#weareknitters**.

Na stronie internetowej **www.weareknitters.pl** znajdziesz filmiki i tutoriale pomocne przy opanowaniu wszystkich podstawowych technik i nie tylko podstawowych, jak również sztuczki i porady, które przydadzą Ci się już od pierwszych chwil z szydełkiem. Pokaż nam, jakie postępy robisz, udostępniając zdjęcia w mediach społecznościowych i oznaczając je hasztagiem **#weareknitters**.

**we are knitters**

# Classic Sweater

*Sweater: "svitar" / A knitted garment worn on the upper body, typically with long sleeves, put on over the head.*

*“Woolen sweaters, cardigans, mittens, and socks were knitted with elaborate patterns”.*

*First Known Use of sweater: 15th century*

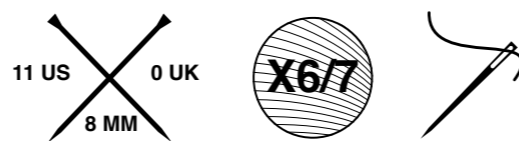

**we are knitters**



# YOU WILL NEED

- 6 [6, 7, 7] skeins of The Petite Wool from We Are Knitters (100g)
- One pair of 8 mm / 11 US / 0 UK needles
- One sewing needle to finish and connect your pieces

These are the stitches and techniques you'll need to complete this project:

- |                   |                      |
|-------------------|----------------------|
| 1. Cast on        | 5. Cast off stitches |
| 2. 1x1 Rib stitch | 6. Pick up stitches  |
| 3. Garter stitch  | 7. Join              |
| 4. Increase*      | 8. Weave ends in     |

\* This technique is explained in the introduction

Tutorials for many of these stitches and techniques can be found on our website, make sure to watch them and practice.

BACK AND FRONT

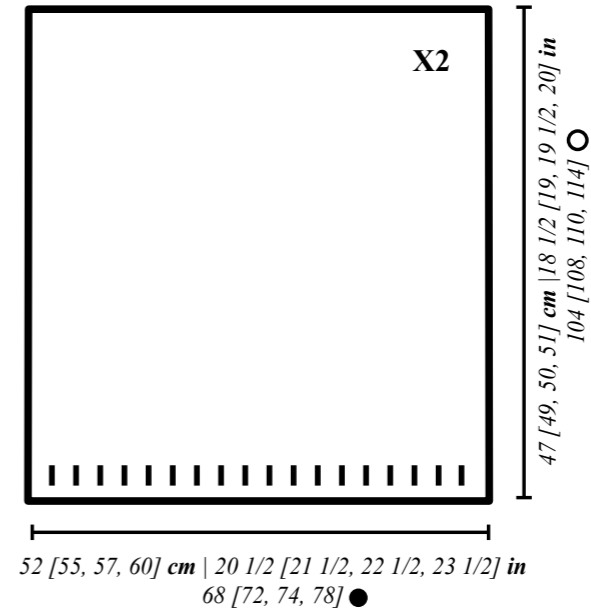

SLEEVES

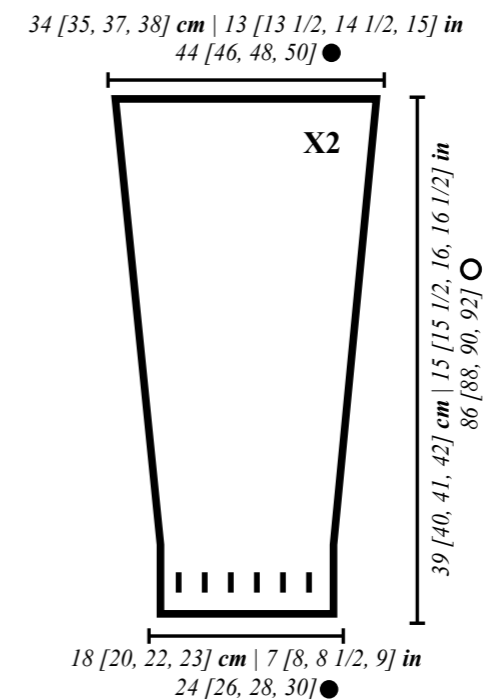

# GAUGE

Take time to save time! Spend 10 minutes making your sample ahead of time, to prevent having to adjust your pattern after you've already begun, which can take hours or days to change, especially if you have to start over completely.

The tension sample is the tension recommended for your project. It is very important to make a tension sample in a 10x10 cm (4"x4") area, where you can count the number of rows and stitches that fit in order to ensure that your tension is correct for the project. With this method, your measurements will correspond with the specifications in the schematic.

If your sample is smaller than recommended, try to knit more loosely. If your sample is larger than recommended, try to knit more tightly.

Ultimately, knitting is an art, not a science and you aren't a machine; so it's normal to have a small variation of 1-3 cm in the end.

You can find more information about creating a tension sample in our blog post "HOW TO MEASURE A TENSION SAMPLE" that you will find on our web site [weareknitters.com](http://weareknitters.com)

## KNIT THE GAUGE IN:

GARTER STITCH

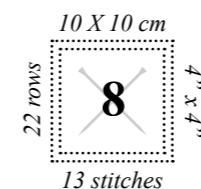

# INTRODUCTION

This project is knitted in several pieces which are then seamed together: back, front and sleeves.

This pattern is written for four sizes S [M, L, XL]. Follow the instructions for the size you are making, keeping in mind that the first number refers to size S, the second to size M, the third to size L, and the fourth to size XL. When only one number is given it is the same for all sizes.

We recommend circling, or highlighting, the numbers in the pattern that correspond to the size you are making before beginning to make it easier to follow the pattern instructions.

Before beginning it is important that you know how to do the following technique:

**Increase stitches:** When you have to increase 1, pick up the strand between two stitches and twisting it place it on the left hand needle, then work as indicated in the pattern.

# START KNITTING

## BACK AND FRONT

Follow these instructions twice to make the back and the front.

1. Cast on 68 [72, 74, 78] stitches onto one of the wooden needles.
2. Work rows 1 to 6 in 1x1 rib stitch, this means: knit 1, purl 1\*. Repeat until the end of the row and until you reach row 6.

\*ATTENTION! When, in the same row, you work a knit stitch followed by a purl stitch (or vice versa), you have to change the position of your working yarn. Place the working yarn in front of your work to make a purl stitch and place the working yarn in back of your work to make a knit stitch.

3. Work rows 7 to 104 [108, 110, 114] in garter stitch, which means knit all stitches and all rows.
4. Cast off all stitches.

## SLEEVES

Follow these instructions twice to make two sleeves.

1. Cast on 24 [26, 28, 30] stitches onto one of the wooden needles.
2. Work rows 1 to 8 in 1x1 rib stitch.
3. Work rows 9 to 86 [88, 90, 92] in garter stitch, keeping in mind the increases in the specified rows. On unspecified rows knit all stitches:

Rows 9, 17, 25, 33, 41, 49, 57, 65, 73 and 81: knit 1, increase 1, knit the rest of the stitches until there is 1 stitch left. Increase 1, knit the last stitch. At the end of row 81 you will have a total of 44 [46, 48, 50] stitches.

4. Cast off all stitches.

# JOIN AND FINISH

Once you have finished knitting you will have four pieces: the back, the front, and two sleeves.

1. Thread the tapestry needle with the same yarn that you used for your project and sew one of the shoulders. To do this, place the front and back right side up lining up the shoulder seams. Sew 21 [23, 23, 25] stitches from one of the shoulders, make a knot and put down the tapestry needle for now.

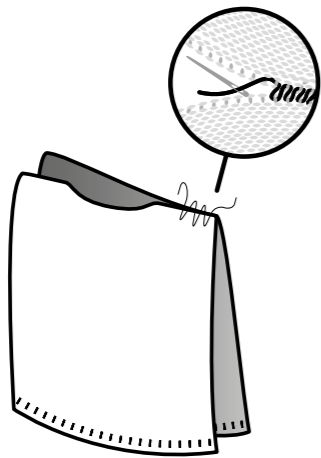

2. Using the wooden needles pick up 54 [54, 58, 58] stitches around the neck (27 [27, 29, 29] from the front and 27 [27, 29, 29] from the back). With these stitches work 4 rows in 1x1 rib stitch. Cast off all picked up stitches.

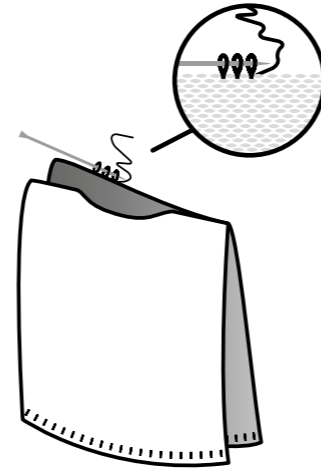

3. With the tapestry needle sew ends of neck seam and second shoulder seam like the first.

4. Sew the sleeve to the body of sweater, lining up center of sleeve with shoulder seam. Repeat for the second sleeve.

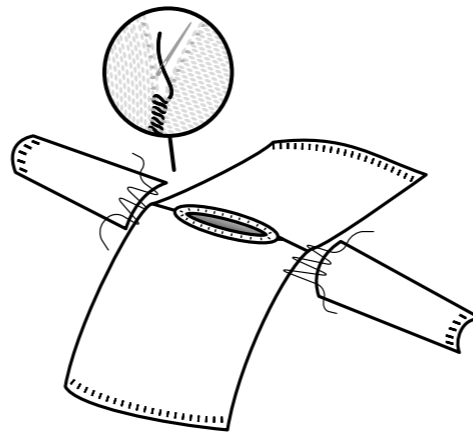

5. Next, sew side seams and sleeve seams with the tapestry needle.

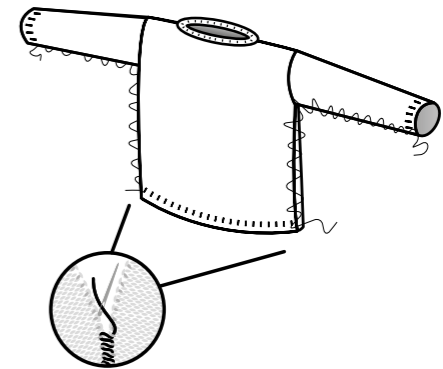

6. To finish, make a knot and weave in the tail end of yarn about 3 inches, cut off even with the fabric. Weave in any loose ends in the same way.

You can find more details on how to do this on our blog at [www.weareknitters.com](http://www.weareknitters.com) under the post "HOW TO MAKE AN INVISIBLE SEAM".

# Samba Tee

*Tee: /ti:/ T-shirt - casual wear for all ages.  
A short-sleeved top, generally made of  
cotton, having the shape of a T when  
spread out flat.  
First Known Use of t-shirt 1920.*

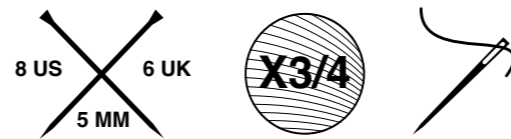

**we are knitters**

# YOU WILL NEED

- 3 [4] skeins of The Pima Cotton from We Are Knitters (100g)
- One pair of 5 mm / 8 US / 6 UK needles
- One sewing needle to finish and connect your pieces

These are the stitches and techniques you'll need to complete this project:

- |                              |                             |
|------------------------------|-----------------------------|
| 1. Cast on                   | 6. Cast off                 |
| 2. Garter stitch             | 7. Seam and join pieces     |
| 3. Stockinette stitch        | 8. Pick up stitches         |
| 4. Yarn over*                | 9. Weave ends in and finish |
| 5. Work 2 stitches together* |                             |

\* These techniques are explained in the introduction

Tutorials for many of these stitches and techniques can be found on our website, make sure to watch them and practice.

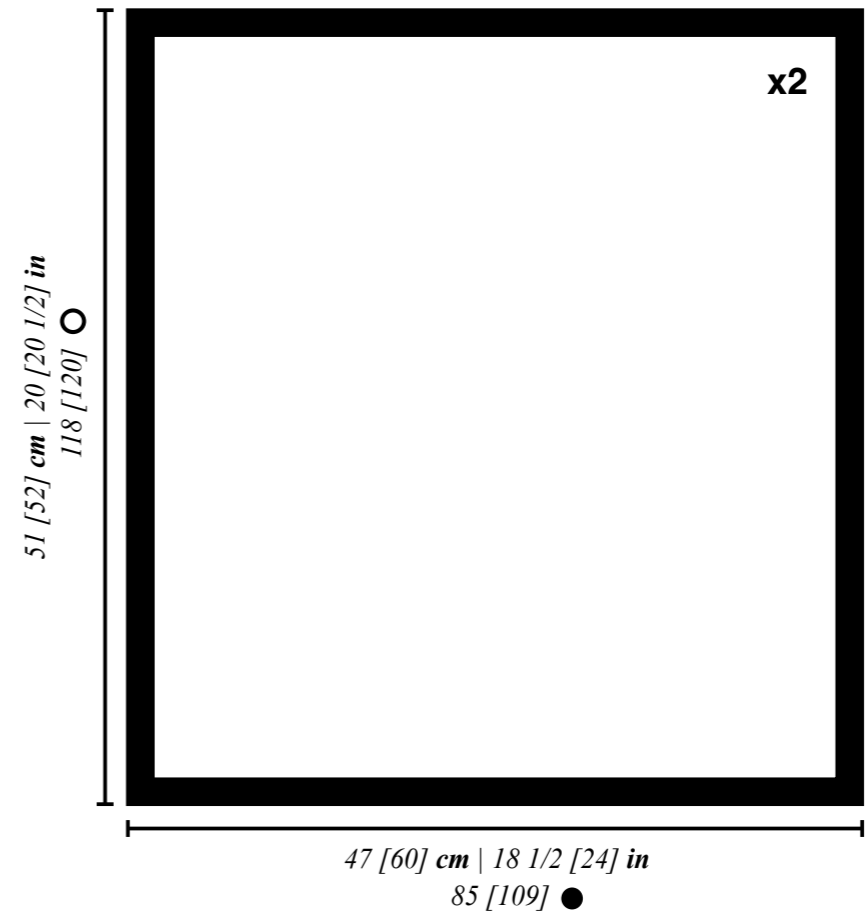

# GAUGE

Take time to save time! Spend 10 minutes making your sample ahead of time, to prevent having to adjust your pattern after you've already begun, which can take hours or days to change, especially if you have to start over completely.

The tension sample is the tension recommended for your project. It is very important to make a tension sample in a 10x10 cm (4"x4") area, where you can count the number of rows and stitches that fit in order to ensure that your tension is correct for the project. With this method, your measurements will correspond with the specifications in the schematic.

If your sample is smaller than recommended, try to knit more loosely. If your sample is larger than recommended, try to knit more tightly.

Ultimately, knitting is an art, not a science and you aren't a machine; so it's normal to have a small variation of 1-3 cm in the end.

You can find more information about creating a tension sample in our blog post "How to measure a tension sample" that you will find on our web site [weareknitters.com](http://weareknitters.com)

## KNIT THE GAUGE IN:

*STOCKINETTE STITCH*

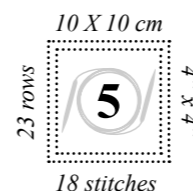



# INTRODUCTION

This project is knitted in two pieces which are then seamed together: back and front

This pattern is written for two sizes S/M and L/XL. Follow the instructions for the size you are making, keeping in mind that the first number refers to size S/M and the second to size L/XL. When only one number is given it is the same for all sizes.

We recommend circling, or highlighting, the numbers in the pattern that correspond to the size you are making before beginning to make it easier to follow the pattern instructions.

Before beginning it is important that you know how to do the following techniques:

**Yarn over:** When you have to yarn over wrap your yarn around the right-hand needle from the back to the front over the needle.

**Work 2 stitches together:** Work 2 stitches together as if they were 1 stitch.

# START KNITTING

## BACK

1. Cast on 85 [109] stitches onto one of the wooden needles.

2. Work rows 1 to 6 in garter stitch, this means, knit all stitches and all rows.

3. Work rows 7 to 112 [114] in stockinette stitch with lace as follows:

Rows 7, 9, and 11: knit all stitches.

Row 8 and all even rows: purl all stitches.

Row 13: \*\*knit 3. \*Yarn over, knit 2 together\*. Repeat from \* to \* 3 more times. Knit 1\*\*. Repeat from \*\* to \*\* until there is 1 stitch left, knit 1.

Rows 15, 17, and 19: knit all stitches.

Row 21: knit 7. \*\*Knit 2. \*Yarn over, knit 2 together\*. Repeat from \* to \* 3 more times. Knit 2\*\*. Repeat from \*\* to \*\* until there are 6 stitches left, knit 6.

Repeat rows 7 to 22 until you reach row 112 [114].

4. Work rows 113 [115] to 118 [120] in stockinette stitch with a border in garter stitch on the neck as follows:

Row 113 [115] and all odd rows: knit all stitches.

Row 114 [116] and all even rows: purl 16 [24], knit 53 [61], purl 16 [24].

5. Cast off all stitches.

## FRONT

1. Repeat steps 1 and 2 the same as for the back.

2. Work rows 7 to 112 [114] in stockinette stitch with lace as follows:

Rows 7, 9, and 11: knit all stitches.

Row 8 and all even rows: purl all stitches.

Row 13: knit 7. \*\*Knit 2. \*Yarn over, knit 2 together\*. Repeat from \* to \* 3 more times. Knit 2\*\*. Repeat from \*\* to \*\* until there are 6 stitches left, knit 6.

Rows 15, 17, and 19: knit all stitches.

Row 21: \*\*knit 3. \*Yarn over, knit 2 together\*. Repeat from \* to \* 3 more times. Knit 1\*\*. Repeat from \*\* to \*\* until there is 1 stitch left, knit 1.

Repeat rows 7 to 22 until you reach row 112 [114].

3. Repeat steps 4 and 5 the same as for the back.

# JOIN AND FINISH

1. Thread the tapestry needle with the same yarn that you used for your project and sew one of the shoulders. To do this, place the front and back right side down, lining up the shoulders, and sew the stitches by picking up one stitch from the back and one from the front until you have sewn 18 [26] stitches from each shoulder.

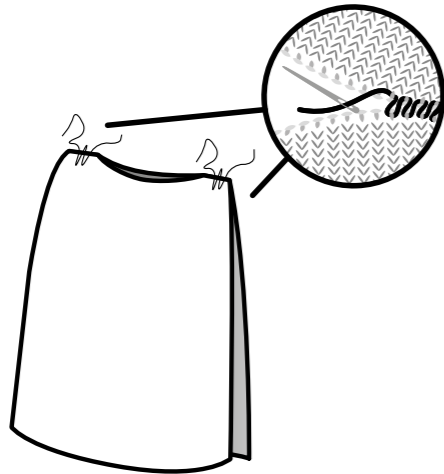

2. Next, pick up approximately 84 [88] stitches to form a small sleeve. Pick up 42 [44] stitches from the front, passing over the shoulder seam, and pick up the other 42 [44] stitches from the back.

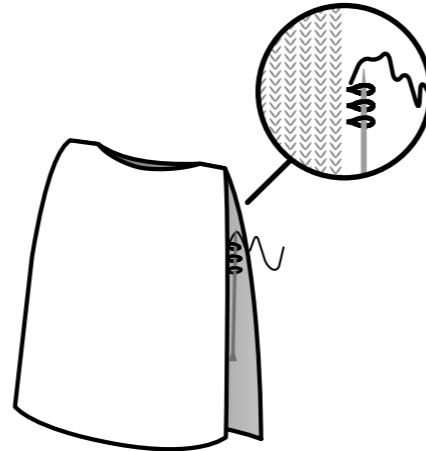

3. Work 6 rows in garter stitch. On row 7 cast off all stitches. Repeat the same to form the other sleeve.

You can find more details on how to do this on our blog at [www.weareknitters.com](http://www.weareknitters.com) under the post "HOW TO PICK UP STITCHES".

4. Next, sew side seams and sleeve seams with a zigzag stitch.

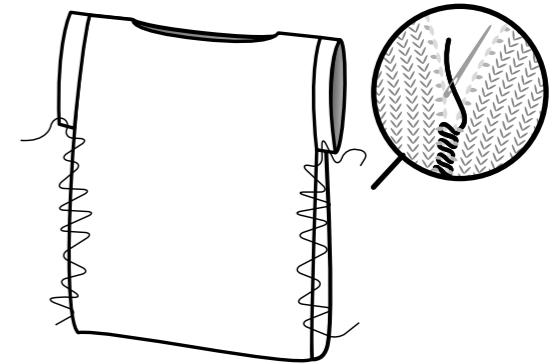

5. To finish, make a knot and weave in the tail end of yarn about 3 inches, cut off even with the fabric. Weave in any loose ends in the same way.

You can find more details on how to do this on our blog at [www.weareknitters.com](http://www.weareknitters.com) under the post "HOW TO MAKE AN INVISIBLE SEAM".

# Emei

*Cardigan: \ 'kär-di-gən\ A usually collarless knitted sweater or jacket that opens down the front.*

# Cardigan

*Origin: This name comes from the 7th Earl of Cardigan (1797–1868), leader of the Charge of the Light Brigade, whose troops are thought to have first worn this type of garment during the Crimean War.*

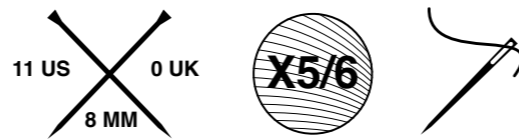

**we are knitters**

# YOU WILL NEED

- 5 [5, 5, 5, 6, 6] skeins of Petite Wool from We Are Knitters (100g)
- One pair of 8 mm / 11 US / 0 UK needles
- One sewing needle to finish and connect your pieces

These are the stitches and techniques you'll need to complete this project:

- |                                   |                                    |
|-----------------------------------|------------------------------------|
| <b>1. Cast on</b>                 | <b>5. Cast off stitches</b>        |
| <b>2. 1 x 1 Rib stitch (even)</b> | <b>6. Pick up stitches</b>         |
| <b>3. Knit</b>                    | <b>7. Seam and join</b>            |
| <b>4. Purl</b>                    | <b>8. Weave ends in and finish</b> |

Tutorials for many of these stitches and techniques can be found on our website, make sure to watch them and practice.

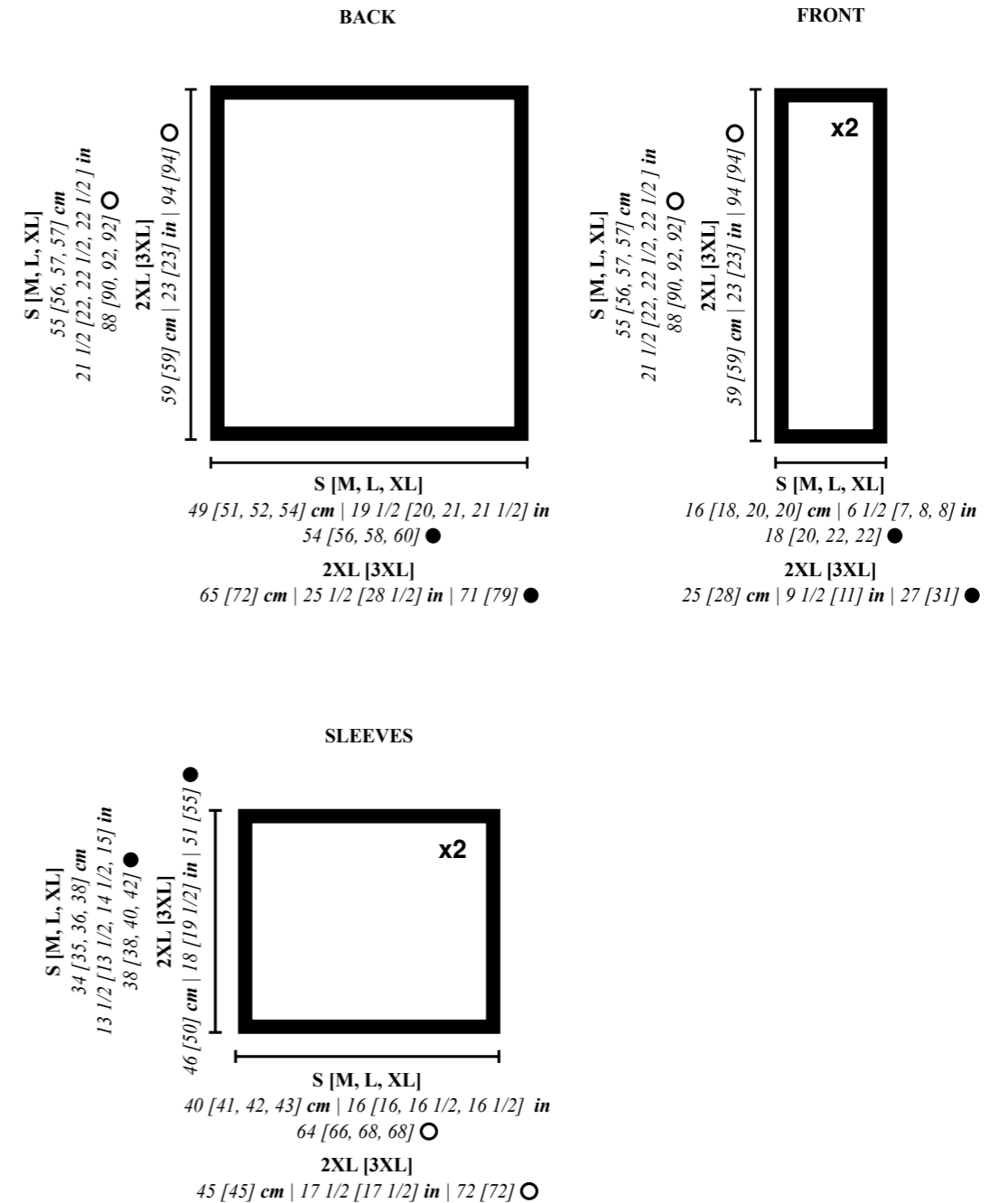

# GAUGE

Take time to save time! Spend 10 minutes making your sample ahead of time, to prevent having to adjust your pattern after you've already begun, which can take hours or days to change, especially if you have to start over completely.

The tension sample is the tension recommended for your project. It is very important to make a tension sample in a 10x10 cm (4"x4") area, where you can count the number of rows and stitches that fit in order to ensure that your tension is correct for the project. With this method, your measurements will correspond with the specifications in the schematic.

If your sample is smaller than recommended, try to knit more loosely. If your sample is larger than recommended, try to knit more tightly.

Ultimately, knitting is an art, not a science and you aren't a machine; so it's normal to have a small variation of 1-3 cm in the end.

You can find more information about creating a tension sample in our blog post "HOW TO MEASURE A TENSION SAMPLE" that you will find on our web site [weareknitters.com](http://weareknitters.com)

## KNIT THE GAUGE IN:

*REVERSE STOCKINETTE WITH WHEAT  
STITCH DETAIL*

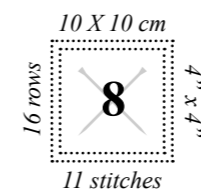

# INTRODUCTION

This project is knitted in several pieces which are then seamed together: back, left front, right front, and sleeves.

All of the pieces are knitted from the bottom up. Once the pieces are seamed and joined a border is added along the edge of the cardigan.

This pattern is written for four sizes S [M, L, XL]. Follow the instructions for the size you are making, keeping in mind that the first number refers to size S, the second to size M, the third to size L, and the fourth to size XL. When only one number is given it is the same for all sizes.

We recommend circling, or highlighting, the numbers in the pattern that correspond to the size you are making before beginning to make it easier to follow the pattern instructions.

# START KNITTING

## BACK

1. Cast on 54 [56, 58, 60] stitches onto one of the wooden needles.

2. Work rows 1 to 4 in 1 x 1 rib stitch, this means: knit 1, purl 1\*. Repeat until the end of the row and until you reach row 4.

\*ATTENTION! When, in the same row, you work a knit stitch followed by a purl stitch (or vice versa), you have to change the position of your working yarn. Place the working yarn in front of your work to make a purl stitch and place the working yarn in back of your work to make a knit stitch.

3. Work rows 5 to 88 [90, 92, 92] in reverse stockinette stitch with wheat detail, this means:

Row 5: purl all stitches.

Row 6: knit all stitches.

Row 7: purl 2. \*Knit 1, purl 3\*. Repeat from \* to \* until there are 0 [2, 0, 2] stitches left, knit 0 [1, 0, 1], purl 0 [1, 0, 1].

Row 8: knit 3 [1, 3, 1]. \*Purl 1, knit 3\*. Repeat from \* to \* until there are 3 stitches left. Purl 1, knit 2.

Row 9: repeat row 7.

Row 10: repeat row 8.

Row 11: repeat row 5.

Row 12: repeat row 6.

Row 13: purl 4. \*Knit 1, purl 3\*. Repeat from \* to \* until there are 2 [0, 2, 0] stitches left, knit 1 [0, 1, 0], purl 1 [0, 1, 0].

Row 14: knit 1 [3, 1, 3]. \*Purl 1, knit 3\*. Repeat from \* to \* until there is 1 stitch left, knit 1.

Row 15: repeat row 13.

Row 16: repeat row 14.

Repeat rows 5 to 16 until you reach row 88 [90, 92, 92].

4. Cast off all stitches.

## FRONTS

Follow these instructions twice to make the two fronts.

1. Cast on 18 [20, 22, 22] stitches onto one of the wooden needles.

2. Work rows 1 to 4 in 1x1 rib stitch.

3. Work rows 5 to 88 [90, 92, 92] in reverse stockinette stitch with wheat detail, this means:

Row 5: purl all stitches.



Row 6: knit all stitches.

Row 7: purl 2. \*Knit 1, purl 3\*. Repeat from \* to \* until there are 0 [2, 0, 0] stitches left, knit 0 [1, 0, 0], purl 0 [1, 0, 0].

Row 8: knit 3 [1, 3, 3]. \*Purl 1, knit 3\*. Repeat from \* to \* until there are 3 stitches left. Purl 1, knit 2.

Row 9: repeat row 7.

Row 10: repeat row 8.

Row 11: repeat row 5.

Row 12: repeat row 6.

Row 13: purl 4. \*Knit 1, purl 3\*. Repeat from \* to \* until there are 2 [0, 2, 2] stitches left, knit 1 [0, 1, 1], purl 1 [0, 1, 1].

Row 14: knit 1 [0, 1, 1], purl 1 [0, 1, 1]. \*Knit 3, purl 1\*. Repeat from \* to \* until there are 4 stitches left, knit 4.

Row 15: repeat row 13.

Row 16: repeat row 14.

Repeat rows 5 to 16 until you reach row 88 [90, 92, 92].

4. Cast off all stitches.

## **SLEEVES**

Follow these instructions twice to make two sleeves.

1. Cast on 38 [38, 40, 42] stitches onto one of the wooden needles.

2. Work rows 1 to 4 in 1x1 rib stitch.

3. Work rows 5 to 64 [66, 68, 68] in reverse stockinette stitch with wheat detail, this means:

Row 5: purl all stitches.

Row 6: knit all stitches.

Row 7: purl 2. \*Knit 1, purl 3\*. Repeat from \* to \* until there are 0 [0, 2, 0] stitches left, knit 0 [0, 1, 0], purl 0 [0, 1, 0].

Row 8: knit 3 [3, 1, 3]. \*Purl 1, knit 3\*. Repeat from \* to \* until there are 3 stitches left. Purl 1, knit 2.

Row 9: repeat row 7.

Row 10: repeat row 8.

Row 11: repeat row 5.

Row 12: repeat row 6.

Row 13: purl 4. \*Knit 1, purl 3\*. Repeat from \* to \* until there are 2 [2, 0, 2] stitches left, knit 1 [1, 0, 1], purl 1 [1, 0, 1].

Row 14: knit 1 [1, 3, 1]. \*Purl 1, knit 3\*. Repeat from \* to \* until there is 1 stitch left, knit 1.

Row 15: repeat row 13.

Row 16: repeat row 14.

Repeat rows 5 to 16 until you reach row 64 [66, 68, 68].

4. Cast off all stitches.

# JOIN AND FINISH

Once you have finished knitting the cardigan you will have five pieces: the back, two fronts, and two sleeves.

Now we are going to shape the placket and neck of the cardigan, to do so:

1. Thread the tapestry needle with the same yarn that you used for your project and sew both of the shoulders. To do this, place the front and back right side down lining up the shoulder seams. Sew 18 [20, 22, 22] stitches from each of the shoulders, make a knot and put down the tapestry needle for now.

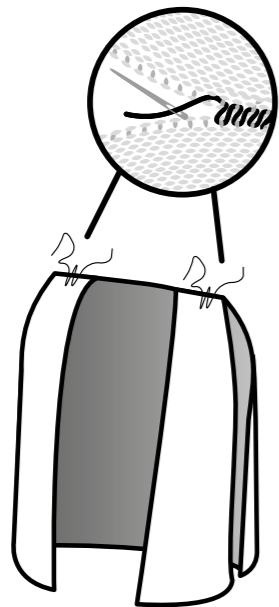

2. Using the wooden needles pick up stitches around the edges of the front pieces and neck to make a border. Start with the right front and

continue to the center back of the neck. Pick up 80 [80, 82, 82] (71 [72, 75, 74] stitches from the right front and 9 [8, 7, 8] stitches from the back).

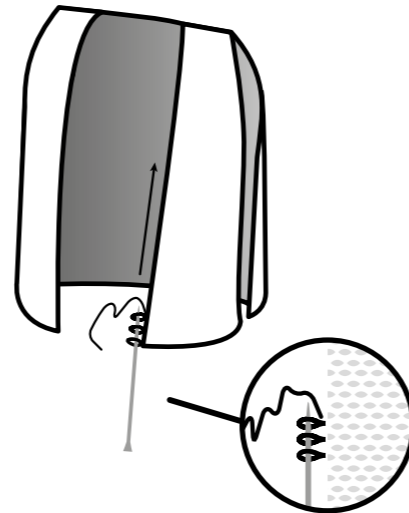

3. To pick up stitches along the right front and to the center of the back: \*pick up 4 stitches, skip 1\*. Repeat from \* to \* until there are 12 [8, 14, 10] stitches left, pick up as usual. Work 5 rows in 1x1 rib stitch with the picked up stitches. Cast off all picked up stitches.

4. Repeat steps 2 and 3 to knit the border of the left front and center of the back. Once knitted sew the two halves of the center back edge together.

5. Sew the sleeve to the body of cardigan, lining up center of sleeve with shoulder seam. Repeat for the second sleeve.

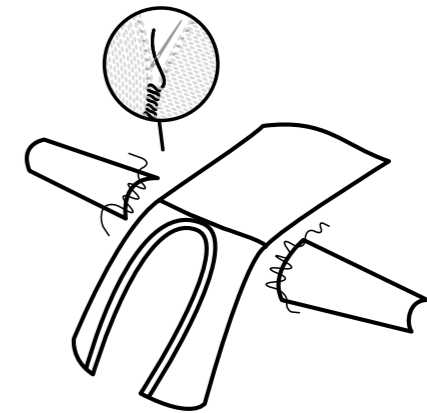

6. Next, sew side seams and sleeve seams with the tapestry needle

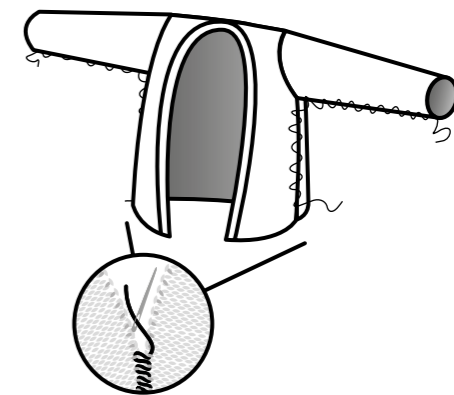

7. To finish, make a knot and weave in the tail end of yarn about 3 inches, cut off even with the fabric. Weave in any loose ends in the same way.

# Dusk Flip Jumper

*Jumper: / 'dʒʌmpə(r)/ a piece of clothing with long sleeves that is usually made from wool, is worn on the upper part of the body and does not open at the front.*



**we are knitters**

# YOU WILL NEED

- 4 [5] skeins of The Pima Cotton from We Are Knitters (100g)
- One pair of 5 mm / 8 US / 6 UK needles
- One sewing needle to finish and connect your pieces

These are the stitches and techniques you'll need to complete this project:

- |                                  |                      |
|----------------------------------|----------------------|
| 1. Cast on                       | 6. Work 2 together*  |
| 2. 1x2 Rib stitch                | 7. Cast off stitches |
| 3. Stockinette stitch            | 8. Pick up stitches  |
| 4. SKPO (Slip, knit, pass over)* | 9. Join              |
| 5. 4-stitch cross*               | 10. Weave in ends    |

\*These techniques are explained in the introduction.

Tutorials for many of these stitches and techniques can be found on our website, make sure to watch them and practice.

BACK AND FRONT

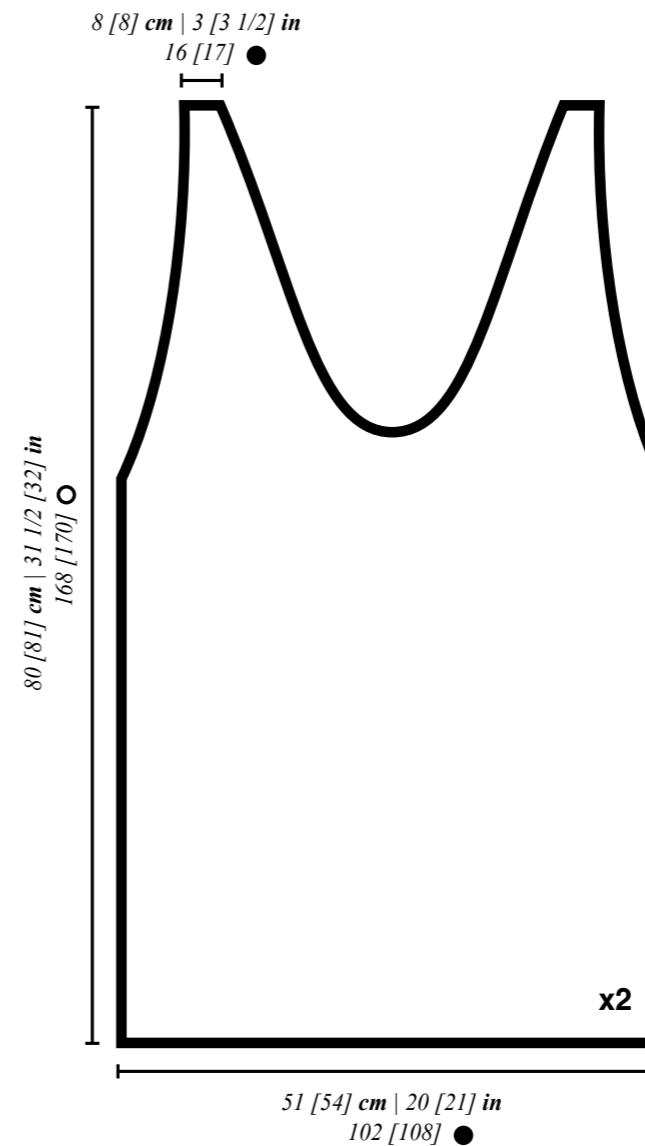

POCKETS

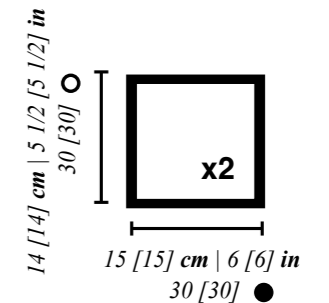

# GAUGE

Take time to save time! Spend 10 minutes making your sample ahead of time, to prevent having to adjust your pattern after you've already begun, which can take hours or days to change, especially if you have to start over completely.

The tension sample is the tension recommended for your project. It is very important to make a tension sample in a 10x10 cm (4"x4") area, where you can count the number of rows and stitches that fit in order to ensure that your tension is correct for the project. With this method, your measurements will correspond with the specifications in the schematic.

If your sample is smaller than recommended, try to knit more loosely. If your sample is larger than recommended, try to knit more tightly.

Ultimately, knitting is an art, not a science and you aren't a machine; so it's normal to have a small variation of 1-3 cm in the end.

You can find more information about creating a tension sample in our blog post "HOW TO MEASURE A TENSION SAMPLE" that you will find on our web site [weareknitters.com](http://weareknitters.com)

## KNIT THE GAUGE IN:

*1X2 RIB STITCH*

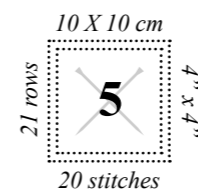

# INTRODUCTION

This project is knitted in two pieces, which are then seamed together: back and front. The pockets are added later by picking up stitches.

This pattern is written for two sizes S/M, [L/XL]. Follow the instructions for the size you are making, keeping in mind that the first number refers to size S/M, the second to size L/XL. When only one number is given it is the same for all sizes.

We recommend circling or highlighting, the numbers in the pattern that correspond to the size you are making before beginning to make it easier to follow the pattern instructions.

Before beginning it is important that you know how to do the following techniques:

**SKPO (Slip, knit, pass over):** To make a SKPO, slip 1 stitch as if you were going to knit it. Knit the next stitch. Using your left-hand needle pass the slipped stitch over the knit stitch.

**4-stitch cross:** Slip the next 2 stitches to a cable needle and place them in front of or behind your work (as indicated in the pattern). Knit the next 2 stitches. Return the 2 stitches you had on hold and knit them.

**Work 2 together:** Work 2 stitches together as if they were 1 stitch.

# START KNITTING

## BACK AND FRONT

Follow these instructions twice to make the back and the front.

1. Cast on 102 [108] stitches onto one of the wooden needles.

2. Work rows 1 to 110 in 1x2 rib stitch, this means:

Odd rows: knit 1, purl 2\* until the end of the row.

Even rows: knit 2, purl 1\* until the end of the row.

\*ATTENTION! When, in the same row, you work a knit stitch followed by a purl stitch (or vice versa), you have to change the position of your working yarn. Place the working yarn in front of your work to make a purl stitch and place the working yarn in back of your work to make a knit stitch.

3. Now we are going to shape the armholes and the neck. To do this, work rows 111 to 168 [170] in 1x2 rib stitch with a stockinette stitch edge, keeping in mind the following decreases:

Row 111: knit 2, SKPO. \*Purl 2, knit 1\*. Repeat from \* to \* 14 [15] more times. Slip these 48 stitches onto a stitch holder, or safety pin, and place them on hold. Slip the next 2 stitches onto a cable needle and place them in front of your work. Knit the next 2 stitches and slip them onto the first stitch holder, or safety pin, with the other 48 stitches. Return the 2 stitches that you had on hold to the left-hand

needle and knit them. Knit 2. Repeat from \* to \* until there are 5 stitches left. Purl 1, knit 2 together, purl 2.

Now your work is divided in two sides. Leave 50 [53] stitches on hold that you will work later.

Row 112 and all even rows: work all stitches as they appear. This means, knit the knit stitches, and purl the purl stitches.

Row 113: knit 2, SKPO twice. \*Knit 1, purl 2\*. Repeat from \* to \* until there are 5 stitches left. Knit 1, purl 1, knit 3. You will have a total of 48 [51] stitches.

Row 115: knit 2, SKPO. \*Knit 1, purl 2\*. Repeat from \* to \* until there are 5 stitches left. Knit 1, purl 1, knit 3. You will have a total of 47 [50] stitches.

Row 117: knit 2, SKPO. \*Purl 2, knit 1\*. Repeat from \* to \* until there are 4 stitches left. Knit 2 together, knit 2. You will have a total of 45 [48] stitches.

Row 119: knit 2, SKPO, purl 1. \*Knit 1, purl 2\*. Repeat from \* to \* until there are 4 stitches left, knit 4. You will have a total of 44 [47] stitches.

Row 121: knit 2, SKPO. \*Knit 1, purl 2\*. Repeat from \* to \* until there are 4 stitches left and knit them. You will have a total of 43 [46] stitches.

Row 123: knit 2, SKPO. \*Purl 2, knit 1\*. Repeat from \* to \* until there are 6 stitches left. Purl 2, knit 2 together, knit 2.

You will have a total of 41 [44] stitches.

Row 125: knit 2, SKPO, purl 1. \*Knit 1, purl 2\*. Repeat from \* to \* until there are 3 stitches left, knit 3. You will have a total of 40 [43] stitches.

Row 127: knit 2, SKPO. \*Knit 1, purl 2\*. Repeat from \* to \* until there are 3 stitches left, knit 3. You will have a total of 39 [42] stitches.

Row 129: knit 2, SKPO. \*Purl 2, knit 1\*. Repeat from \* to \* until there are 5 stitches left. Purl 1, knit 2 together, knit 2. You will have a total of 37 [40] stitches.

Row 131: knit 2, SKPO, purl 1. \*Knit 1, purl 2\*. Repeat from \* to \* until there are 5 stitches left. Knit 1, purl 1, knit 3. You will have a total of 36 [39] stitches.

Repeat rows 115 to 132 until you reach row 160 [164]. At the end of row 159 [163] you will have a total of 17 [18] stitches.

### **Size S/M**

Row 161 and 163: knit 3. \*Purl 2, knit 1\*. Repeat from \* to \* until there are 2 stitches left, knit 2.

### **Sizes S/M and L/XL**

Row 165: knit 3 [4]. \*Purl 2, knit 1\*. Repeat from \* to \* until there are 5 stitches left. Purl 1, knit 2 together, knit 2. You will have a total of 16 [17] stitches.

Row 167 [167] and 0 [169]: knit 3 [4]. \*Purl 2, knit 1\*. Repeat from \* to \* until there are 4 stitches left. Purl 1, knit 3.

4. Cast off 16 [17] stitches. Return to the 50 [53] stitches

that you have on hold and work rows 112 to 168 [170] as follows:

Row 112 and all even rows: work all stitches as they appear. This means, knit the knit stitches, and purl the purl stitches.

Row 113: knit 3. \*Purl 2, knit 1\*. Repeat from \* to \* until there are 8 stitches left. Purl 2, knit 2 together twice, knit 2. You will have a total of 48 [51] stitches.

Row 115: knit 3. \*Purl 2, knit 1\*. Repeat from \* to \* until there are 6 stitches left. Purl 2, knit 2 together, knit 2. You will have a total of 47 [50] stitches.

Row 117: knit 2, SKPO, purl 1. \*Knit 1, purl 2\*. Repeat from \* to \* until there are 6 stitches left. Knit 1, purl 1, knit 2 together, knit 2. You will have a total of 45 [48] stitches.

Row 119: knit 3, purl 1. \*Knit 1, purl 2\*. Repeat from \* to \* until there are 5 stitches left. Knit 1, knit 2 together, knit 2. You will have a total of 44 [47] stitches.

Row 121: knit 3, purl 1. \*Knit 1, purl 2\*. Repeat from \* to \* until there are 4 stitches left. Knit 2 together, knit 2. You will have a total of 43 [46] stitches.

Row 123: knit 2, SKPO. \*Knit 1, purl 2\*. Repeat from \* to \* until there are 6 stitches left. Knit 1, purl 1, knit 2 together, knit 2. You will have a total of 41 [44] stitches.

Row 125: knit 3. \*Knit 1, purl 2\*. Repeat from \* to \* until there are 5 stitches left. Knit 1, knit 2 together, knit 2. You will have a total of 40 [43] stitches.

Row 127: knit 3. \*Knit 1, purl 2\*. Repeat from \* to \* until there are 4 stitches left. Knit 2 together, knit 2. You will



have a total of 39 [42] stitches.

Row 129: knit 2, SKPO. \*Purl 2, knit 1\*. Repeat from \* to \* until there are 5 stitches left. Purl 1, knit 2 together, knit 2. You will have a total of 37 [40] stitches.

Row 131: knit 2. \*Knit 1, purl 2\*. Repeat from \* to \* until there are 5 stitches left. Knit 1, knit 2 together, knit 2. You will have a total of 36 [39] stitches.

Repeat rows 115 to 132 until you reach row 160 [164]. At the end of row 159 [163] you will have a total of 17 [18] stitches.

### Size S/M

Rows 161 and 163: knit 4. \*Purl 2, knit 1\*. Repeat from \* to \* until there are 4 stitches left. Purl 1, knit 3.

### Sizes S/M and L/XL

Row 165: knit 2, SKPO. \*Purl 2, knit 1\*. Repeat from \* to \* until there are 4 [2] stitches left. Purl 1 [0], knit 3 [2]. You will have a total of 16 [17] stitches.

Rows 167 [167] and 0 [169]: knit 3. \*Purl 2, knit 1\*. Repeat from \* to \* until there are 4 [2] stitches left. Purl 1 [0], knit 3 [2].

5. Cast off all stitches.

### POCKETS

1. On the Front, starting at the cast on edge, count up 25 [27] rows. On that row skip the first 9 [12] stitches and starting with the 10th [11th] stitch, pick up 30 stitches.

2. Work 30 rows in 1x2 rib stitch.

3. Cast off all stitches.

4. Again on row 25 [27], skip the first 63 [66] stitches and starting with the 64th [67th] stitch pick up 30 stitches.

5. Repeat steps 2 and 3 as for the left pocket.

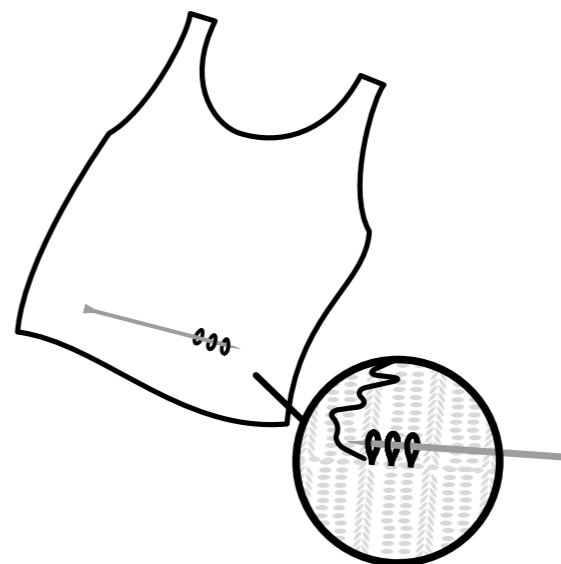

# JOIN AND FINISH

Once you have finished knitting you will have 2 pieces: the back and the front.

1. Thread the tapestry needle with the same yarn that you used for your project and sew the shoulders. To do this, place the front and back right side down lining up the shoulder seams. Sew 16 [17] stitches for each of the shoulders.

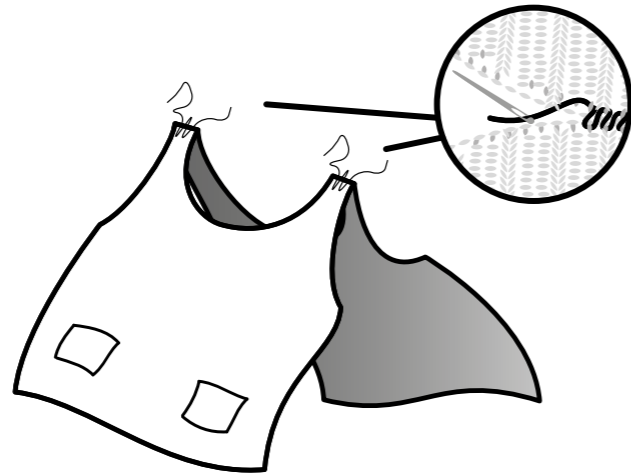

2. Next, sew side seams and pocket seams with the tapestry needle.

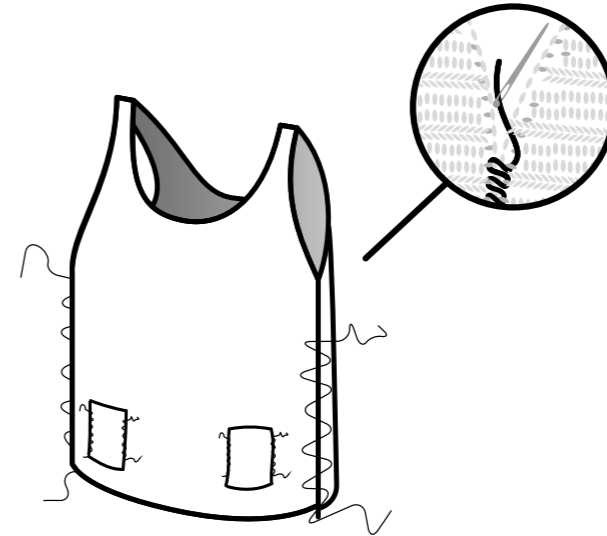

3. To finish, make a knot and weave in the tail end of yarn about 3 inches, cut off even with the fabric. Weave in any loose ends in the same way.

You can find more details on how to do this on our blog at [www.weareknitters.com](http://www.weareknitters.com) under the post "HOW TO MAKE AN INVISIBLE SEAM".

# Midnight Cardigan

*Cardigan: \ 'kär-dig-an \ A usually collarless knitted sweater or jacket that opens down the front.*

*Origin: This name comes from the 7th Earl of Cardigan (1797–1868), leader of the Charge of the Light Brigade, whose troops are thought to have first worn this type of garment during the Crimean War.*

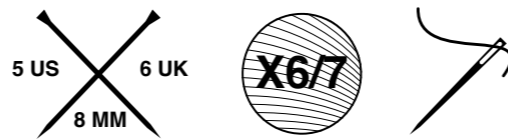

**we are knitters**

# YOU WILL NEED

- 6 [6, 7, 7] skeins of The Bling Bling from We Are Knitters (50g)
- 5 mm / 8 US / 6 UK circular knitting needles
- One sewing needle to finish and connect your pieces

These are the stitches and techniques you'll need to complete this project:

- |                                  |                      |
|----------------------------------|----------------------|
| 1. Cast on                       | 7. 1x1 Rib stitch    |
| 2. Garter stitch                 | 8. Increase*         |
| 3. Stockinette stitch            | 9. Join              |
| 4. Cast off stitches             | 10. Pick up stitches |
| 5. SKPO (slip, knit, pass over)* | 11. Weave in ends    |
| 6. Work 2 together*              |                      |

\*These techniques are explained in the introduction.

Tutorials for many of these stitches and techniques can be found on our website, make sure to watch them and practice.

BACK

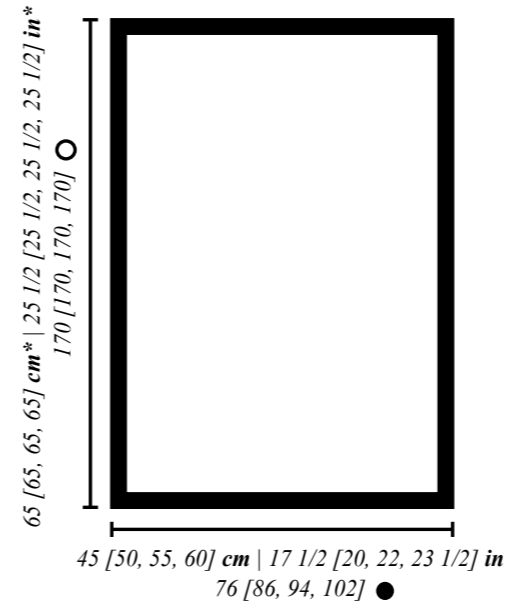

FRONT

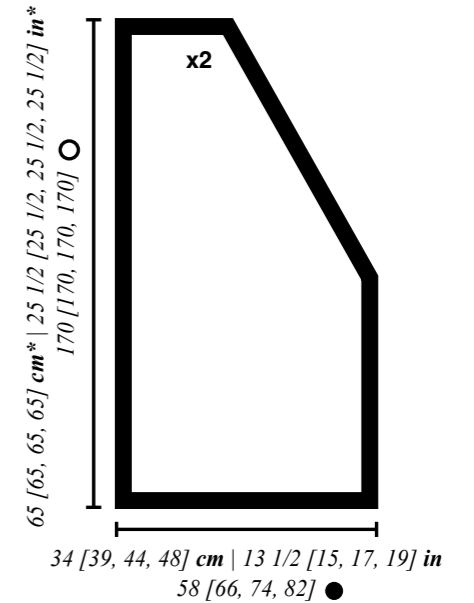

SLEEVES

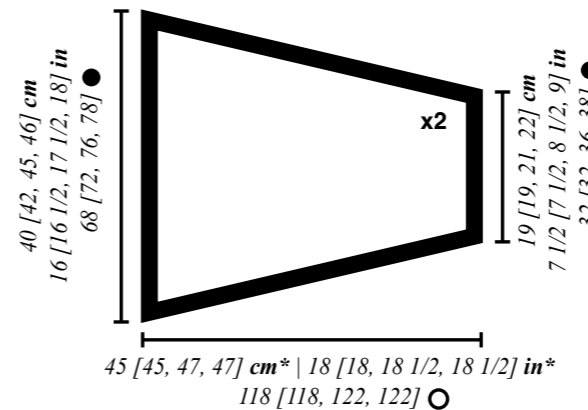

\*The weight of the yarn may lengthen the final measurements of the garment.

# GAUGE

Take time to save time! Spend 10 minutes making your sample ahead of time, to prevent having to adjust your pattern after you've already begun, which can take hours or days to change, especially if you have to start over completely.

The tension sample is the tension recommended for your project. It is very important to make a tension sample in a 10x10 cm (4"x4") area, where you can count the number of rows and stitches that fit in order to ensure that your tension is correct for the project. With this method, your measurements will correspond with the specifications in the schematic.

If your sample is smaller than recommended, try to knit more loosely. If your sample is larger than recommended, try to knit more tightly.

Ultimately, knitting is an art, not a science and you aren't a machine; so it's normal to have a small variation of 1-3 cm in the end.

You can find more information about creating a tension sample in our blog post "HOW TO MEASURE A TENSION SAMPLE" that you will find on our web site [weareknitters.com](http://weareknitters.com)

## KNIT THE GAUGE IN:

*STOCKINETTE STITCH*

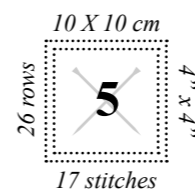

# INTRODUCTION

This project is knitted in several pieces which are then seamed together: back, left front, right front, and sleeves.

This pattern is written for four sizes S [M, L, XL]. Follow the instructions for the size you are making, keeping in mind that the first number refers to size S, the second to size M, the third to size L, and the fourth to size XL. When only one number is given it is the same for all sizes.

We recommend circling, or highlighting, the numbers in the pattern that correspond to the size you are making before beginning to make it easier to follow the pattern instructions.

Before beginning it is important that you know how to do the following techniques:

**SKPO:** To make a SKPO, slip 1 stitch as if you were going to knit it. Knit the next stitch. Using your left-hand needle pass the slipped stitch over the knit stitch.

**Work 2 together:** Work 2 stitches together as if they were 1 stitch.

**Increase 1 stitch:** When you have to increase 1, pick up the strand between two stitches and twisting it place it on the left hand needle, then work as indicated in the pattern.

# START KNITTING

## BACK

1. Cast on 76 [86, 94, 102] stitches onto one of the wooden needles.

2. Work rows 1 to 6 in garter stitch, which means knit all stitches and all rows.

3. Work rows 7 to 170 in stockinette stitch, which means:

Odd rows: knit all stitches.

Even rows: purl all stitches.

4. Cast off all stitches.

## LEFT FRONT

1. Cast on 58 [66, 74, 82] stitches onto one of the wooden needles.

2. Work rows 1 to 6 in garter stitch.

3. Work rows 7 to 78 in stockinette stitch.

4. Now we are going to shape the neckline. To do so, work rows 79 to 122 [140, 156, 170] in stockinette stitch keeping in mind the following decreases:

Odd rows: knit 1, SKPO, knit the remaining stitches. At the end of row 121 [139, 155, 169] you will have a total of 36 [35, 35, 36] stitches.

Even rows: purl all stitches.

## Sizes S, M, and L

5. Work rows 123 [141, 157] to 170 in stockinette stitch keeping in mind the following decreases:

Row 123 [141, 157]: knit all stitches.

Row 124 [142, 158] and 126 [144, 160]: purl all stitches.

Row 125 [143, 159]: knit 1, SKPO, knit the remaining stitches. You will have a total of 35 [34, 34] stitches.

Repeat rows 123 [141, 157] to 126 [144, 160] until you reach row 170. At the end of row 170 you will have a total of 24 [28, 32] stitches.

## All sizes

6. Cast off all stitches.

## RIGHT FRONT

1. Repeat steps 1, 2, and 3 the same as for the left front.

2. Now we are going to shape the neckline. To do so, work rows 79 to 122 [140, 156, 170] in stockinette stitch keeping in mind the following decreases:

Odd rows: knit all stitches until there are 3 stitches left, knit

2 together, knit 1. At the end of row 121 [139, 155, 169] you will have a total of 36 [35, 35, 36] stitches.

Even rows: purl all stitches.

### **Sizes S, M, and L**

3. Work rows 123 [141, 157] to 170 in stockinette stitch keeping in mind the following decreases:

Row 123 [141, 157]: knit all stitches.

Rows 124 [142, 158] and 126 [144, 160]: purl all stitches.

Row 125 [143, 159]: knit all stitches until there are 3 stitches left, knit 2 together, knit 1. You will have a total of 35 [34, 34] stitches.

Repeat rows 123 [141, 157] to 126 [144, 160] until you reach row 170. At the end of row 170 you will have a total of 24 [28, 32] stitches.

4. Cast off all stitches.

### **SLEEVES**

Follow these instructions twice to make two sleeves.

1. Cast on 32 [32, 36, 38] stitches onto one of the wooden needles.

2. Work rows 1 to 12 in 1x1 rib stitch, this means: knit 1, purl 1\*. Repeat until the end of the row and until you reach row 12.

\*ATTENTION! When, in the same row, you work a knit stitch followed by a purl stitch (or vice versa), you have to change the position of your working yarn. Place the working yarn in front of your work to make a purl stitch and place the working yarn behind your work to make a knit stitch.

3. Work rows 13 to 22 in stockinette stitch keeping in mind the following increases:

Row 13: knit 2 [2, 2, 1], increase 1 [1, 0, 1]. \*Knit 4 [4, 4, 5], increase 1\*. Repeat from \* to \* until there are 2 stitches left, knit 2. You will have a total of 40 [40, 44, 46] stitches.

Row 14 and the remaining even rows: purl all stitches.

Row 15: knit 3 [3, 2, 2], increase 1 [1, 0, 1]. \*Knit 5 [5, 5, 6], increase 1\*. Repeat from \* to \* until there are 2 stitches left, knit 2. You will have a total of 48 [48, 52, 54] stitches.

Row 17: knit 4 [4, 2, 3], increase 1 [1, 0, 1]. \*Knit 6 [6, 6, 7], increase 1\*. Repeat from \* to \* until there are 2 stitches left, knit 2. You will have a total of 56 [56, 60, 62] stitches.

Row 19: knit 5 [5, 2, 4], increase 1 [1, 0, 1]. \*Knit 7 [7, 7, 8], increase 1\*. Repeat from \* to \* until there are 2 stitches left, knit 2. You will have a total of 64 [64, 68, 70] stitches.

Row 21: knit 8 [6, 2, 5], increase 1 [1, 0, 1]. \*Knit 16 [8, 8, 9] increase 1\*. Repeat from \* to \* until there are 8 [2, 2, 2] left, knit them. You will have a total of 68 [72, 76, 78] stitches.

4. Work rows 23 to 118 [118, 122, 122] in stockinette stitch.

5. Cast off all stitches.



# JOIN AND FINISH

Now we are going to shape the placket and neck of the cardigan, to do so:

1. Thread the tapestry needle with the same yarn that you used for your project and sew both shoulders. To do this, place the front and back right side up lining up the shoulder seams. Sew 24 [28, 32, 36] stitches, make a knot and put down the tapestry needle for now.

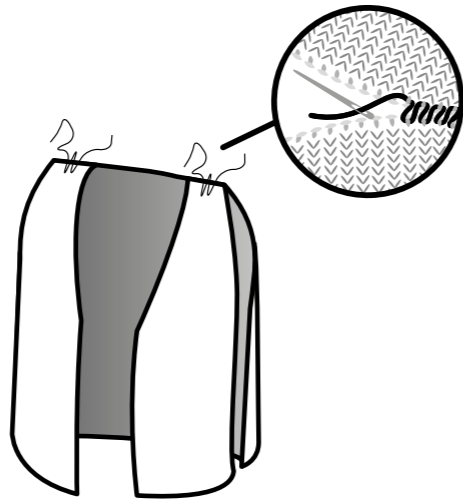

2. Using the wooden needles, with the right side facing you, pick up the stitches around the neck. Start with the right front on row 79 (where the decreases begin) and continue to the back of the neck and end on the left front on row 79. Pick up 152 [154, 154, 154] (62 stitches from the right front, 28 [30, 30, 30] stitches from the back, and 62 from the left front). To pick up the stitches, \*pick up 2 stitches from 2 rows, skip 1 row\*. Repeat from \* to\* until there are 2 rows

left to pick up on the right front and pick up both stitches. Pick up the 28 [30, 30, 30] stitches from the back. Continue with the left front, repeat from \* to \* until there are 2 rows left to reach row 79, and pick up both of them.

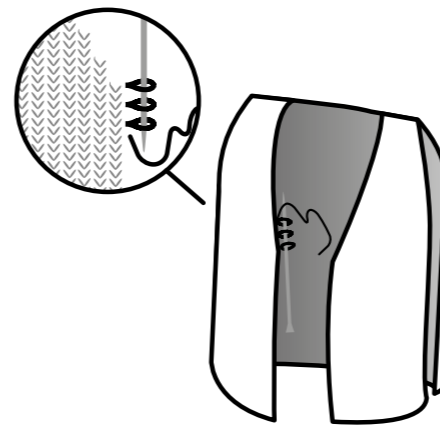

3. Work 8 rows in garter stitch with the picked up stitches. Cast off all picked up stitches.

4. Now we are going to pick up the remaining stitches from the right and left fronts, to make the ribbons. To do so, place the right front with the right side facing you and pick up 56 stitches beginning at row 1 of the cardigan as follows: \*pick up 2 stitches from 2 rows, skip 1 row\*. Repeat from \* to\* until there are 8 rows of garter stitch left, \*\*pick up 1 row, skip 1 row\*\*. Repeat from \*\* to \*\* twice more and pick up the last row. You will have a total of 56 picked up stitches.

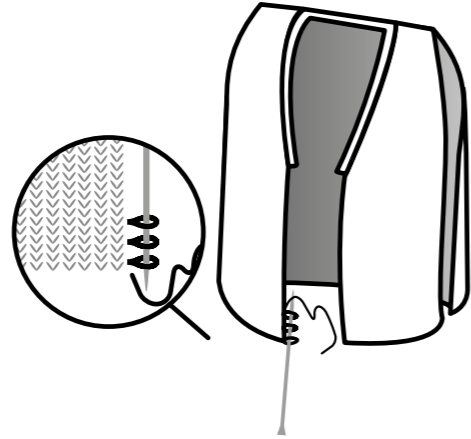

5. Work 7 rows in garter stitch with the picked up stitches.

6. On row 8, cast off the first 48 stitches and knit the remaining stitches. You will have a total of 8 stitches.

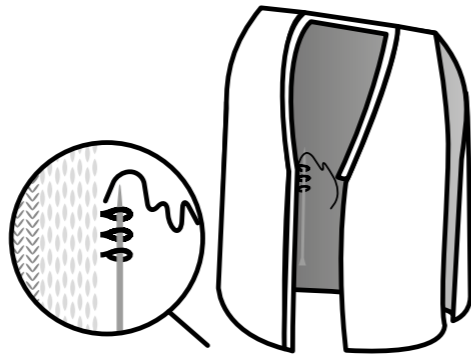

7. Work rows 9 to 100 in garter stitch. Cast off all stitches. You will have made your first ribbon.

8. On the left front repeat step 4 the same as for the right front.

9. Work 6 rows in garter stitch with the picked up stitches.

10. On row 7, cast off 53 stitches and knit the remaining stitches. You will have a total of 3 stitches.

11. Work rows 8 to 60 in stockinette stitch.

12. Cast off all stitches.

You can find more details on how to do this on our blog at [www.weareknitters.com](http://www.weareknitters.com) under the post "HOW TO PICK UP STITCHES AROUND THE NECK FOR CARDIGANS".

13. Sew the sleeve to the body of cardigan, lining up center of sleeve with shoulder seam. Repeat for the second sleeve.

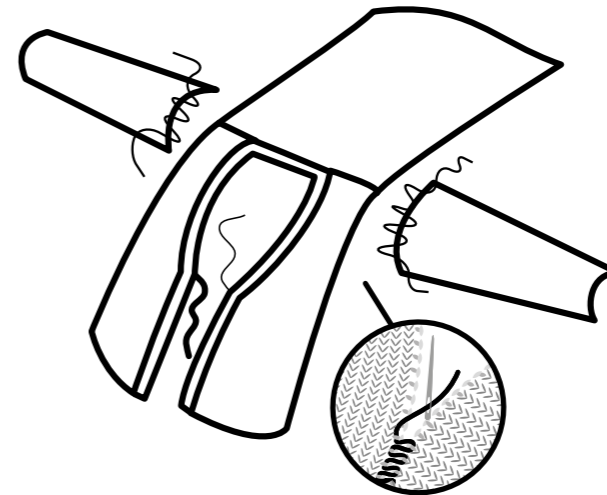

14. Next, sew side seams and sleeve seams with the tap-  
estry needle.

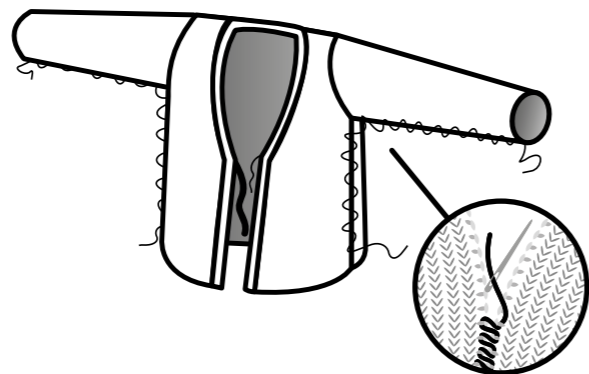

15. Using the wooden needles, with the right side facing  
you, pick up 8 stitches from the left side seam beginning at  
row 70 and ending at row 78.

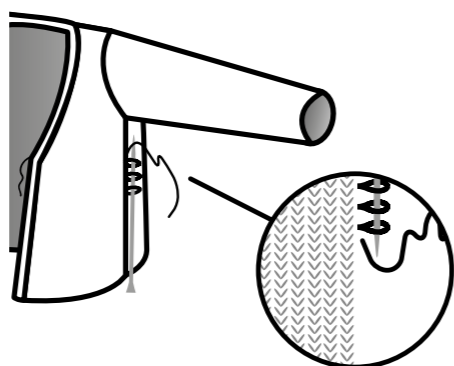

16. Work rows 1 to 100 in garter stitch.

17. On the right side seam, on the wrong side, pick up 3  
stitches on rows 76, 77 and 78.

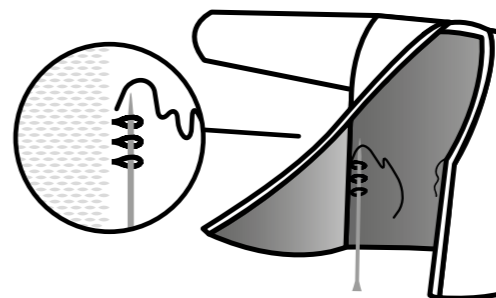

18. Work rows 1 to 60 in stockinette stitch with the picked  
up stitches.

19. To finish, make a knot and weave in the tail end of yarn  
about 3 inches, cut off even with the fabric. Weave in any  
loose ends in the same way.

You can find more details on how to do this on our blog at  
[www.weareknitters.com](http://www.weareknitters.com) under the post "HOW TO MAKE  
AN INVISIBLE SEAM".

# Classic Sweater

*Sweater: "svitar" / A knitted garment worn on the upper body, typically with long sleeves, put on over the head.*

*“Woolen sweaters, cardigans, mittens, and socks were knitted with elaborate patterns”.*

*First Known Use of sweater: 15th century*

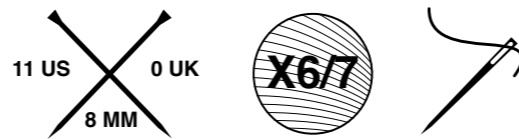

**we are knitters**

# VOUS AUREZ BESOIN DE

- 6 [6, 7, 7] pelotes de 100 grammes de Laine Fine de We Are Knitters
- Une paire d'aiguilles de 8 mm / 11 US / 0 UK
- Une aiguille à coudre pour assembler et coudre la pièce

Voici les points et techniques utilisés pour réaliser ce projet :

- |                            |                         |
|----------------------------|-------------------------|
| 1. Monter des mailles      | 5. Rabattre des mailles |
| 2. Point élastique 1x1     | 6. Relever des mailles  |
| 3. Point mousse            | 7. Coudre et assembler  |
| 4. Augmenter des mailles * |                         |

\* Cette technique est expliquée dans l'introduction.

La plupart des tutoriels vidéos de ces points et techniques sont disponibles sur notre site web . N'hésitez pas à les consulter et pratiquer.

## DOS ET DEVANT

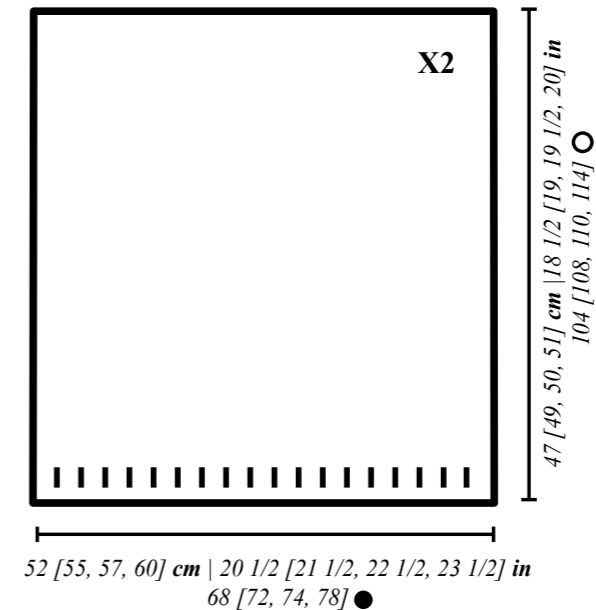

## MANCHES

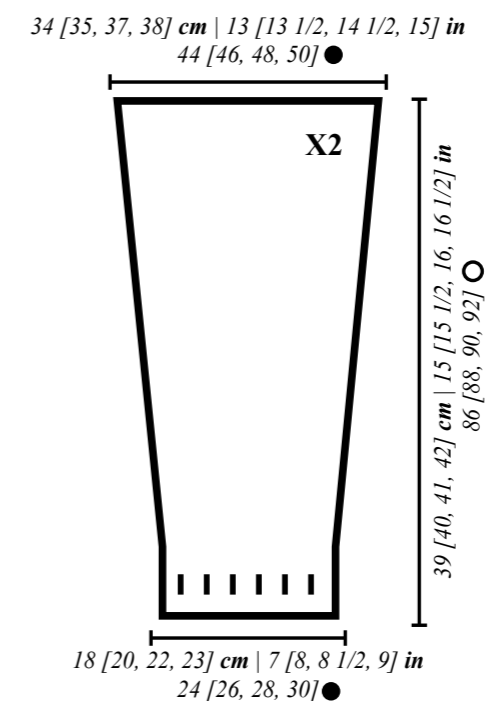

# ÉCHANTILLON DE TENSION

Prenez votre temps pour en gagner par la suite ! Cela vous prend seulement 10 minutes de réaliser votre échantillon alors qu'ajuster votre pièce peut vous prendre des heures ou plusieurs jours, notamment si vous devez tout recommencer de zéro.

L'échantillon de tension vous donne des indications sur la tension recommandée pour mener à bien votre projet. Il est particulièrement important de faire un échantillon de 10x10 cm, où vous pouvez compter le nombre de rangs et de mailles pour s'assurer que la tension est la bonne. Avec cette méthode, vos mesures correspondront à celles indiquées dans le patron.

Si l'échantillon est plus petit que recommandé, essayez de tricoter un peu moins tendu. Si votre échantillon est plus large, tricotez plus tendu.

Pour finir, le tricot c'est un art à part entière, pas une science exacte, il est donc normal qu'il ait une différence de 1 à 3 cm à la fin.

Vous trouverez plus d'informations sur la création d'un échantillon pour l'échelle des points sur notre blog : "COMMENT MESURER UN ÉCHANTILLON DE TENSION EN TRICOT" sur notre site [www.weareknitters.com](http://www.weareknitters.com)

## TRICOTEZ L'ÉCHANTILLON DE TENSION :

*POINT MOUSSE*

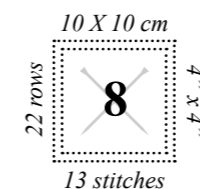

# INTRODUCTION

Ce projet se tricote en plusieurs parties séparées : le dos, le devant et les deux manches, qui une fois tricotées seront assemblées.

Sur ce patron, quatre tailles S [M, L, XL] sont indiquées. Suivez les instructions correspondantes à la taille que vous souhaitez tricoter, sans oublier que le premier chiffre correspond à la taille S, le deuxième à la taille M, le troisième à la taille L et le quatrième à la taille XL. Si vous n'avez qu'un seul chiffre, cela voudra dire qu'il vaut pour toutes les tailles.

Avant de commencer, nous vous conseillons de souligner les chiffres qui correspondent à votre taille pour faciliter la lecture du patron pendant votre travail.

Il convient également de connaître les techniques suivantes :

**Augmenter des mailles** : lorsque vous devrez faire 1 augmentation, prenez le fil qui se trouve entre 2 mailles, placez-le sur l'aiguille en le retournant et tricotez-le comme indiqué.

# COMMENCEZ À TRICOTER

## DOS ET DEVANT

Suivez ces instructions deux fois pour tricoter le dos et le devant.

1. Montez 68 [72, 74, 78] mailles sur une des aiguilles en bois.

2. Rangs 1 à 6 : tricotez en point élastique 1x1, c'est-à-dire : tricotez en alternant 1 maille endroit suivie de 1 maille envers jusqu'à la fin du rang\* et jusqu'au rang 6.

\*Attention ! Lorsque vous tricotez sur un même rang 1 maille endroit suivie de 1 maille envers (ou le contraire), vous devez faire attention à bien passer le fil du bon côté : à l'avant de votre ouvrage pour 1 maille envers et à l'arrière de votre ouvrage pour 1 maille endroit.

3. Rangs 7 à 104 [108, 110, 114] : tricotez en point mousse, c'est-à-dire, toutes les mailles et tous les rangs seront tricotés à l'endroit.

4. Rabattez toutes les mailles.

## MANCHES

Suivez ces instructions deux fois pour tricoter les deux manches :

1. Montez 24 [26, 28, 30] mailles sur une des aiguilles en bois.

2. Rangs 1 à 8 : tricotez en point élastique 1x1.

3. Rangs 9 à 86 [88, 90, 92] : tricotez en point mousse, en tenant compte des augmentations sur les rangs indiqués. Les rangs où rien n'est indiqué seront tricotés normalement à l'endroit :

Rangs 9, 17, 25, 33, 41, 49, 57, 65, 73 et 81 : tricotez 1 maille endroit, faites 1 augmentation et tricotez le reste des mailles à l'endroit jusqu'à ce qu'il n'en reste que 1 maille. Faites 1 augmentation et tricotez la dernière maille à l'endroit. À la fin du rang 81, vous aurez un total de 44 [46, 48, 50] mailles.

4. Rabattez toutes les mailles.



# COMMENT FINIR ET UNIR SON PROJET

Une fois le pull tricoté, vous aurez quatre pièces : le dos, le devant et les deux manches.

1. Enfilez l'aiguille à coudre avec un fil de la même laine et cousez l'une des deux épaules. Pour cela, contre posez le devant et le dos en veillant à bien garder le verso à l'intérieur et le recto vers l'extérieur. Cousez 21 [23, 23, 25] mailles sur l'une des épaules, faites un nœud et laissez l'aiguille à coudre en attente.

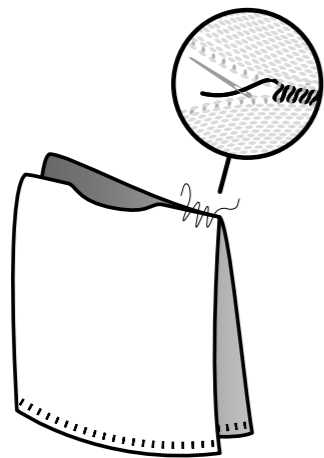

2. Reprenez les aiguilles à tricoter et relevez autour du col 54 [54, 58, 58] mailles (27 [27, 29, 29] du devant et 27 [27, 29, 29] du dos). Avec les mailles relevées, tricotez 4 rangs en point élastique 1x1. Rabattez toutes les mailles relevées.

3. A l'aide de l'aiguille à coudre, cousez le col qui dépasse et l'autre épaule comme vous avez fait pour la première.

4. Nous allons maintenant assembler la manche au pull en faisant coïncider le centre de la manche avec la couture de l'épaule. Faites la même chose avec l'autre manche.

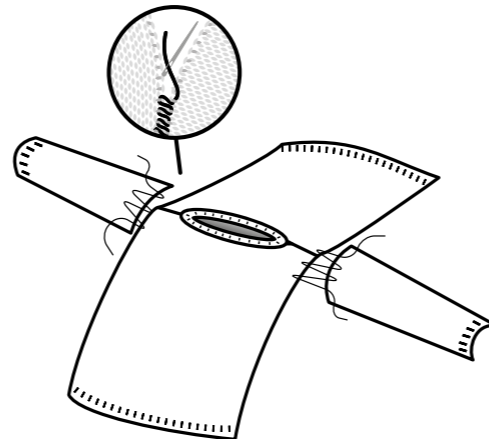

5. Cousez ensuite les côtés latéraux du corps et les manches.

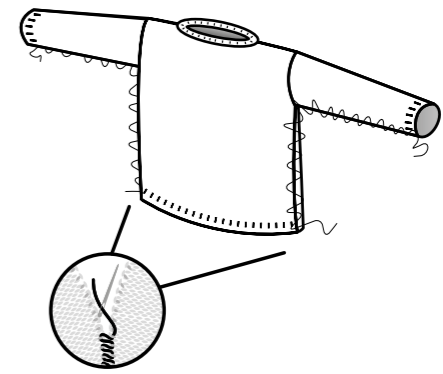

6. Pour terminer faites un nœud et, à l'aide de l'aiguille à coudre, camouflez les fils restants entre les mailles tricotées. Lorsque vous aurez camouflé plusieurs centimètres, coupez les fils à ras du tricot.

N'hésitez pas à compléter ces instructions avec le tutoriel "COMMENT FAIRE UNE COUTURE INVISIBLE" que vous trouverez sur le blog de notre web [www.weareknitters.fr](http://www.weareknitters.fr).

# Samba Tee

*Tee: /ti:/ T-shirt - casual wear for all ages.  
A short-sleeved top, generally made of  
cotton, having the shape of a T when  
spread out flat.  
First Known Use of t-shirt 1920.*



**we are knitters**

# VOUS AUREZ BESOIN DE

- 3 [4] pelotes de 100 grammes de Coton Pima de We Are Knitters
- Une paire d'aiguilles de 5 mm / 8 US / 6 UK
- Une aiguille à coudre pour assembler et coudre la pièce

Voici les points et techniques utilisés pour réaliser ce projet :

- |                                 |                                   |
|---------------------------------|-----------------------------------|
| 1. Monter des mailles           | 6. Rabattre des mailles           |
| 2. Point mousse                 | 7. Coudre et assembler des pièces |
| 3. Point jersey                 | 8. Relever des mailles            |
| 4. Faire un jeté*               | 9. Terminer le projet             |
| 5. Tricoter 2 mailles ensemble* |                                   |

*\*Ces techniques sont expliquées dans l'introduction.*

La plupart des tutoriels vidéos de ces points et techniques sont disponibles sur notre site web . N'hésitez pas à les consulter et pratiquer.

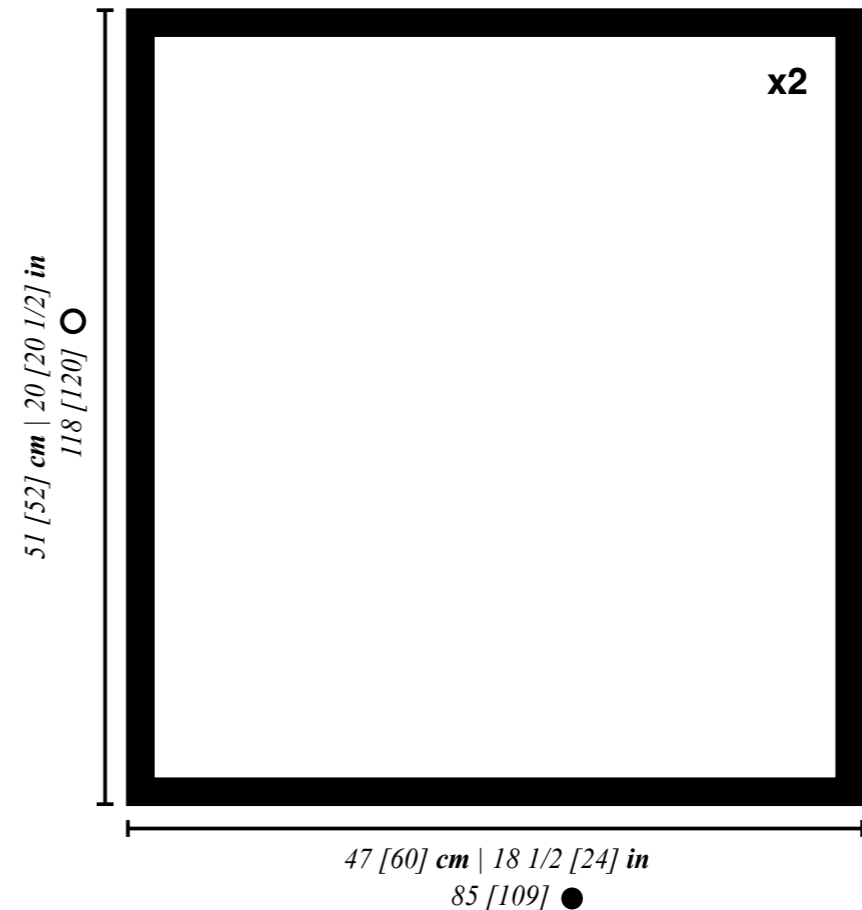

# ÉCHANTILLON DE TENSION

Prenez votre temps pour en gagner par la suite ! Cela vous prend seulement 10 minutes de réaliser votre échantillon alors qu'ajuster votre pièce peut vous prendre des heures ou plusieurs jours, notamment si vous devez tout recommencer de zéro.

L'échantillon de tension vous donne des indications sur la tension recommandée pour mener à bien votre projet. Il est particulièrement important de faire un échantillon de 10x10 cm, où vous pouvez compter le nombre de rangs et de mailles pour s'assurer que la tension est la bonne. Avec cette méthode, vos mesures correspondront à celles indiquées dans le patron.

Si l'échantillon est plus petit que recommandé, essayez de tricoter un peu moins tendu. Si votre échantillon est plus large, tricotez plus tendu.

Pour finir, le tricot c'est un art à part entière, pas une science exacte, il est donc normal qu'il ait une différence de 1 à 3 cm à la fin.

Vous trouverez plus d'informations sur la création d'un échantillon pour l'échelle des points sur notre blog : "COMMENT MESURER UN ÉCHANTILLON DE TENSION EN TRICOT" sur notre site [www.weareknitters.com](http://www.weareknitters.com)

## TRICOTEZ L'ÉCHANTILLON DE TENSION :

*POINT JERSEY*

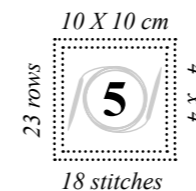

# INTRODUCTION

Ce projet se tricote en deux parties séparées qui seront assemblées une fois finies : le dos et le devant.

Sur ce patron, deux tailles S/M [L/XL] sont indiquées. Suivez les instructions correspondantes à la taille que vous souhaitez tricoter sans oublier que le premier chiffre correspond à la taille S/M et le deuxième à la taille L/XL. Si vous n'avez qu'un seul chiffre, cela voudra dire qu'il vaut pour les deux tailles.

Avant de commencer, nous vous conseillons de souligner les chiffres qui correspondent à votre taille pour faciliter la lecture du patron durant votre travail.

Il convient également de connaître les techniques suivantes :

**Faire un jeté** : pour faire un jeté, entourez le fil autour de l'aiguille droite en le passant de l'arrière à l'avant du projet et par-dessus l'aiguille.

**Tricoter 2 mailles ensemble** : tricotez 2 mailles ensemble comme s'il s'agissait d'une seule et même maille.

# COMMENCEZ À TRICOTER

## DOS

1. Montez 85 [109] mailles sur une des aiguilles en bois.
2. Rangs 1 à 6 : tricotez en point mousse, c'est-à-dire, toutes les mailles et tous les rangs à l'endroit.
3. Rangs 7 à 112 [114] : tricotez en point jersey avec des mailles ajourées en suivant les indications ci-dessous :

Rangs 7, 9 et 11 : tricotez toutes les mailles à l'endroit.

Rang 8 et tous les rangs pairs : tricotez les mailles à l'envers.

Rang 13 : \*\*tricotez 3 mailles endroit. \*Faites 1 jeté et tricotez 2 mailles ensemble à l'endroit\*. Répétez de \* à \* encore 3 fois. Tricotez 1 maille endroit\*\*. Répétez de \*\* à \*\* jusqu'à ce qu'il ne reste que 1 maille et tricotez-la à l'endroit.

Rangs 15, 17 et 19 : tricotez toutes les mailles à l'endroit.

Rang 21 : tricotez 7 mailles endroit. \*\*Tricotez 2 mailles endroit. \*Faites 1 jeté et tricotez 2 mailles ensemble à l'endroit\*. Répétez de \* à \* encore 3 fois. Tricotez 2 mailles endroit\*\*. Répétez de \*\* à \*\* jusqu'à ce qu'il ne reste que 6 mailles et tricotez-les à l'endroit.

Répétez du rang 7 au rang 22 jusqu'à atteindre le rang 112 [114].

4. Rangs 113 [115] à 118 [120] : tricotez en point jersey avec un bord en point mousse sur le col, en suivant les indications ci-dessous :

Rang 113 [115] et tous les rangs impairs : tricotez toutes les mailles à l'endroit.

Rang 114 [116] et tous les rangs pairs : tricotez 16 [24] mailles envers, 53 [61] mailles endroit et 16 [24] mailles envers.

5. Rabattez toutes les mailles.

## DEVANT

1. Répétez les étapes 1 et 2 du dos.

2. Rangs 7 à 112 [114] : tricotez en point jersey avec des mailles ajourées en suivant les indications ci-dessous :

Rangs 7, 9 et 11 : tricotez toutes les mailles à l'endroit.

Rang 8 et tous les rangs pairs : tricotez toutes les mailles à l'envers.

Rang 13 : tricotez 7 mailles endroit. \*\*Tricotez 2 mailles endroit. \*Faites 1 jeté et tricotez 2 mailles ensemble à l'endroit\*. Répétez de \* à \* encore 3 fois. Tricotez 2 mailles endroit\*\*. Répétez de \*\* à \*\* jusqu'à ce qu'il ne reste que 6 mailles et tricotez-les à l'endroit.

Rangs 15, 17 et 19 : tricotez toutes les mailles à l'endroit.

Rang 21 : \*\*tricotez 3 mailles endroit. \*Faites 1 jeté et tricotez 2 mailles ensemble à l'endroit\*. Répétez de \* à \* encore 3 fois. Tricotez 1 maille endroit\*\*. Répétez de \*\* à \*\* jusqu'à ce qu'il ne reste que 1 maille et tricotez-la à l'endroit.

Répétez du rang 7 au rang 22 jusqu'à atteindre au rang 112 [114].

3. Répétez les points 4 et 5 du dos.

# COMMENT FINIR ET UNIR SON PROJET

Une fois votre tee-shirt tricoté, vous aurez deux pièces : le dos et le devant.

1. Enfilez l'aiguille à coudre avec un fil de la même laine et cousez les deux épaules. Pour cela, contre posez le devant et le dos en veillant à bien placer le recto vers l'extérieur et le verso vers l'intérieur. Prenez une maille du dos et une autre du devant jusqu'à avoir cousu 18 [26] mailles sur chaque épaule.

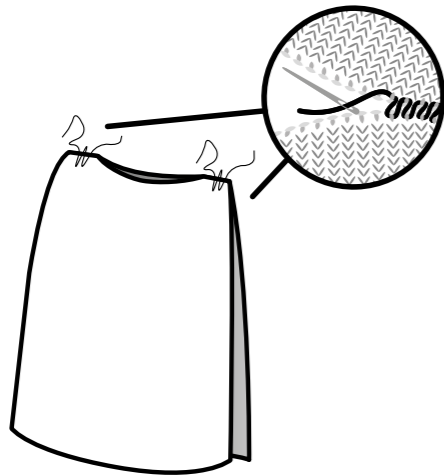

2. Nous allons ensuite relever environ 84 [88] mailles pour créer une petite manche. Relevez 42 [44] mailles du devant, en passant par la couture de l'épaule et 42 [44] du dos.

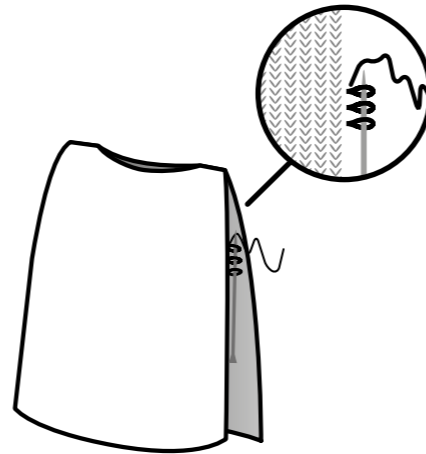

3. Tricotez 6 rangs en point mousse. Sur le rang 7 rabattez toutes les mailles. Répétez les mêmes étapes pour créer l'autre manche.

N'hésitez pas à compléter ces instructions avec le tutoriel « COMMENT RELEVER DES MAILLES SUR UN PROJET » que vous trouverez sur le blog de notre site web [www.weareknitters.fr](http://www.weareknitters.fr).

4. Cousez les coutures latérales du corps avec une couture en zigzag.

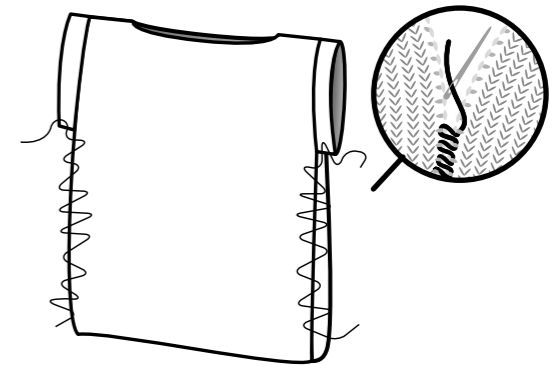

5. Pour terminer, faites un nœud et à l'aide de l'aiguille à coudre camouflez les fils restants entre les mailles tricotées. Lorsque vous aurez camouflé plusieurs centimètres, coupez les fils à ras du tricot.

N'hésitez pas à compléter ces instructions avec le tutoriel « COMMENT FAIRE UNE COUTURE INVISIBLE » que vous trouverez sur le blog de notre site web [www.weareknitters.com](http://www.weareknitters.com).

# Emei

*Cardigan: \ 'kär-di-gən\ A usually collarless knitted sweater or jacket that opens down the front.*

# Cardigan

*Origin: This name comes from the 7th Earl of Cardigan (1797–1868), leader of the Charge of the Light Brigade, whose troops are thought to have first worn this type of garment during the Crimean War.*

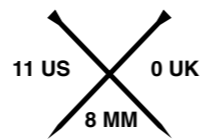

**we are knitters**



# VOUS AUREZ BESOIN DE

- 5 [5, 5, 5, 6, 6] pelotes de 100 grammes de Laine Fine de We Are Knitters
- Une paire d'aiguilles de 8 mm / 11 US / 0 UK
- Une aiguille à coudre pour assembler et coudre la pièce

Voici les points et techniques utilisés pour réaliser ce projet :

- |  |                                |
|--|--------------------------------|
| <b>1. Monter des mailles</b>           | <b>5. Rabattre des mailles</b> |
| <b>2. Point élastique 1 x 1 (pair)</b> | <b>6. Relever des mailles</b>  |
| <b>3. Tricoter à l'endroit</b>         | <b>7. Assembler</b>            |
| <b>4. Tricoter à l'envers</b>          | <b>8. Terminer le projet</b>   |

La plupart des tutoriels vidéos de ces points et techniques sont disponibles sur notre site web . N'hésitez pas à les consulter et pratiquer.

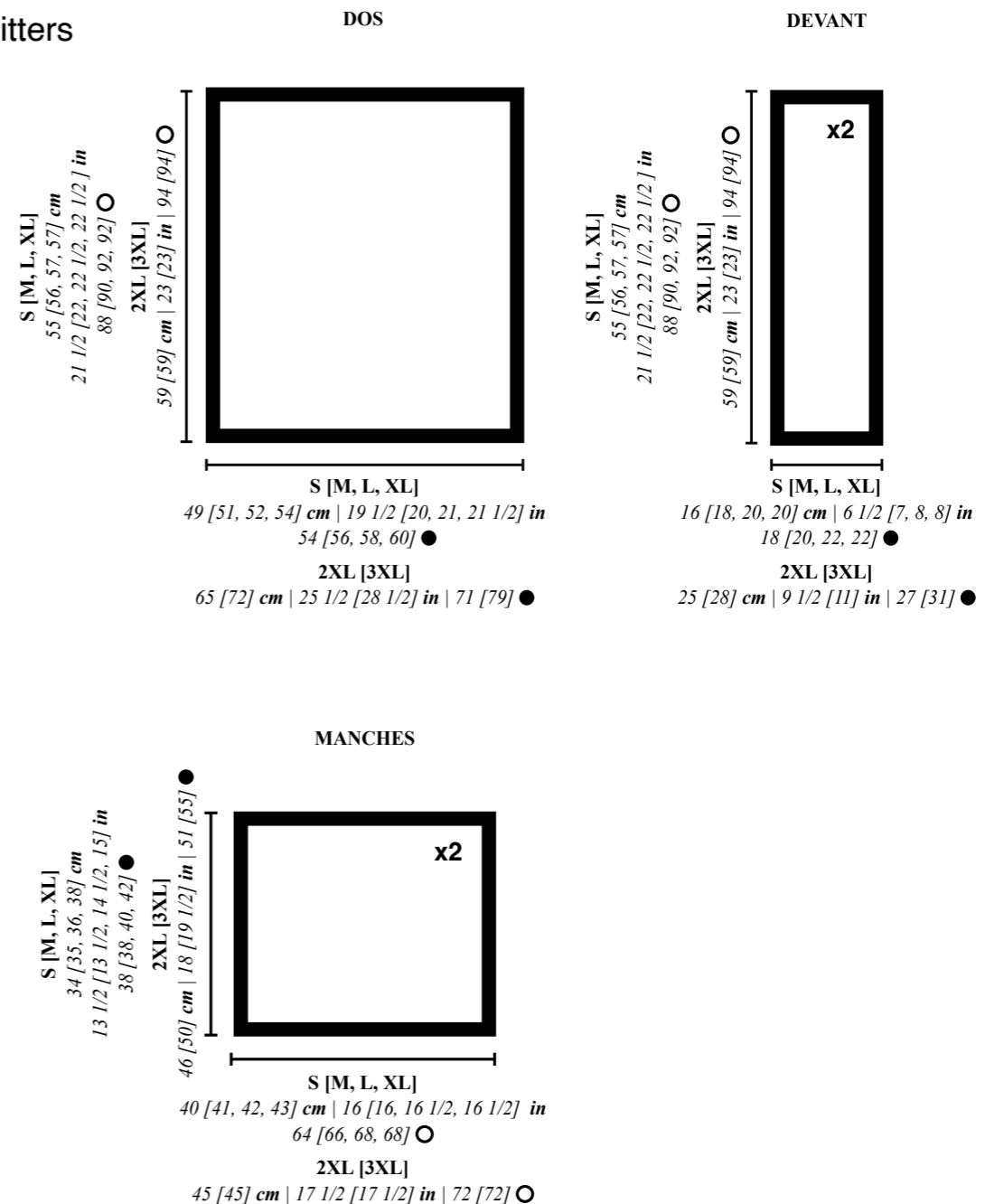

# ÉCHANTILLON DE TENSION

Prenez votre temps pour en gagner par la suite ! Cela vous prend seulement 10 minutes de réaliser votre échantillon alors qu'ajuster votre pièce peut vous prendre des heures ou plusieurs jours, notamment si vous devez tout recommencer de zéro.

L'échantillon de tension vous donne des indications sur la tension recommandée pour mener à bien votre projet. Il est particulièrement important de faire un échantillon de 10x10 cm, où vous pouvez compter le nombre de rangs et de mailles pour s'assurer que la tension est la bonne. Avec cette méthode, vos mesures correspondront à celles indiquées dans le patron.

Si l'échantillon est plus petit que recommandé, essayez de tricotez un peu moins tendu. Si votre échantillon est plus large, tricotez plus tendu.

Pour finir, le tricot c'est un art à part entière, pas une science exacte, il est donc normal qu'il ait une différence de 1 à 3 cm à la fin.

Vous trouverez plus d'informations sur la création d'un échantillon pour l'échelle des points sur notre blog : "Comment mesurer un échantillon de tension en tricot" sur notre site [www.weareknitters.com](http://www.weareknitters.com)

## TRICOTEZ L'ÉCHANTILLON DE TENSION :

*POINT JERSEY ENVERS AVEC ÉPIS*

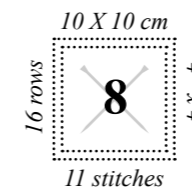

# INTRODUCTION

Ce projet se tricote en plusieurs parties séparées, le dos, les devants (droit et gauche) et les deux manches.

Toutes les pièces sont tricotées de bas en haut. Une fois les pièces finies et assemblées, on ajoute un liseré tout au long de la veste.

Sur ce patron, quatre tailles S [M, L, XL] sont indiquées. Suivez les instructions correspondantes à la taille que vous souhaitez tricoter sans oublier que le premier chiffre correspond à la taille S, le deuxième à la taille M, le troisième à la taille L et le quatrième à la taille XL. Si vous n'avez qu'un seul chiffre, cela voudra dire qu'il vaut pour toutes les tailles.

Avant de commencer, nous vous conseillons de souligner les chiffres qui correspondent à votre taille pour faciliter la lecture du patron durant votre travail.

# COMMENCEZ À TRICOTER

## DOS

1. Montez 54 [56, 58, 60] mailles sur une des aiguilles en bois.

2. Rangs 1 à 4 : tricotez en point élastique 1x1, c'est-à-dire : tricotez en alternant 1 maille endroit suivie de 1 maille envers jusqu'à la fin du rang\* et jusqu'à atteindre le rang 4.

\*Attention ! Lorsque vous tricotez sur un même rang une maille endroit suivie d'une maille envers (ou le contraire), vous devez faire attention à bien passer le fil du bon côté : à l'avant de votre projet pour une maille envers et à l'arrière de votre projet pour une maille endroit.

3. Rangs 5 à 88 [90, 92, 92] : tricotez en point jersey envers avec épis, c'est-à-dire :

Rang 5 : tricotez toutes les mailles à l'envers.

Rang 6 : tricotez toutes les mailles à l'endroit.

Rang 7 : tricotez 2 mailles envers. \*Tricotez 1 maille endroit et 3 mailles envers\*. Répétez de \* à \* jusqu'à ce qu'il ne reste que 0 [2, 0, 2] maille(s) et tricotez 0 [1, 0, 1] maille endroit et 0 [1, 0, 1] maille envers.

Rang 8 : tricotez 3 [1, 3, 1] mailles endroit. \*Tricotez 1 maille envers et 3 mailles endroit\*. Répétez de \* à \* jusqu'à ce qu'il ne reste que 3 mailles. Tricotez 1 maille envers et 2 mailles endroit.

Rang 9 : répétez le rang 7.

Rang 10 : répétez le rang 8.

Rang 11 : répétez le rang 5.

Rang 12 : répétez le rang 6.

Rang 13 : tricotez 4 mailles envers. \*Tricotez 1 maille endroit et 3 mailles envers\*. Répétez de \* à \* jusqu'à ce qu'il ne reste que 2 [0, 2, 0] mailles et tricotez 1 [0, 1, 0] maille endroit et 1 [0, 1, 0] maille envers.

Rang 14 : tricotez 1 [3, 1, 3] maille(s) endroit. \*Tricotez 1 maille envers et 3 mailles endroit\*. Répétez de \* à \* jusqu'à ce qu'il ne reste que 1 maille et tricotez-la à l'endroit.

Rang 15 : répétez le rang 13.

Rang 16 : répétez le rang 14.

Répétez du rang 5 au rang 16 jusqu'à atteindre le rang 88 [90, 92, 92].

4. Rabattez toutes les mailles.

## DEVANTS

Suivez deux fois les instructions ci-dessous pour tricoter les deux devants.

1. Montez 18 [20, 22, 22] mailles sur une des aiguilles en bois.

2. Rangs 1 à 4 : tricotez en point élastique 1x1.

3. Rangs 5 à 88 [90, 92, 92] : tricotez en point jersey envers avec épis, c'est-à-dire :

Rang 5 : tricotez toutes les mailles à l'envers.

Rang 6 : tricotez toutes les mailles à l'endroit.

Rang 7 : tricotez 2 mailles envers. \*Tricotez 1 maille endroit et 3 mailles envers\*. Répétez de \* à \* jusqu'à ce qu'il ne reste que 0 [2, 0, 0] maille(s) et tricotez 0 [1, 0, 0] maille endroit et 0 [1, 0, 0] maille envers.

Rang 8 : tricotez 3 [1, 3, 3] mailles endroit. \*Tricotez 1 maille envers et 3 mailles endroit\*. Répétez de \* à \* jusqu'à ce qu'il ne reste que 3 mailles. Tricotez 1 maille envers et 2 mailles endroit.

Rang 9 : répétez le rang 7.

Rang 10 : répétez le rang 8.

Rang 11 : répétez le rang 5.

Rang 12 : répétez le rang 6.

Rang 13 : tricotez 4 mailles envers. \*Tricotez 1 maille endroit et 3 mailles envers\*. Répétez de \* à \* jusqu'à ce qu'il ne reste que 2 [0, 2, 2] mailles et tricotez 1 [0, 1, 1] maille endroit et 1 [0, 1, 1] maille envers.

Rang 14 : tricotez 1 [0, 1, 1] maille endroit et 1 [0, 1, 1] maille envers. \*Tricotez 3 mailles endroit et 1 maille envers\*. Répétez de \* à \* jusqu'à ce qu'il ne reste que 4 mailles et tricotez-les à l'endroit.

Rang 15 : répétez le rang 13.

Rang 16 : répétez le rang 14.

Répétez du rang 5 au rang 16 jusqu'à atteindre le rang 88 [90, 92, 92].

4. Rabattez toutes les mailles.

## **MANCHES**

Suivez les instructions deux fois pour tricoter les deux manches.

1. Montez 38 [38, 40, 42] mailles sur une des aiguilles en bois.

2. Rangs 1 à 4 : tricotez en point élastique 1x1.

3. Rangs 5 à 64 [66, 68, 68] : tricotez en point jersey envers avec épis, c'est-à-dire :

Rang 5 : tricotez toutes les mailles à l'envers.

Rang 6 : tricotez toutes les mailles à l'endroit.

Rang 7 : tricotez 2 mailles envers. \*Tricotez 1 maille endroit et 3 mailles envers\*. Répétez de \* à \* jusqu'à ce qu'il ne reste que 0 [0, 2, 0] maille(s) et tricotez 0 [0, 1, 0] maille endroit et 0 [0, 1, 0] maille envers.

Rang 8 : tricotez 3 [3, 1, 3] mailles endroit. \*Tricotez 1 maille envers et 3 mailles endroit\*. Répétez de \* à \* jusqu'à ce qu'il ne reste que 3 mailles. Tricotez 1 maille envers et 2 mailles endroit.

Rang 9 : répétez le rang 7.

Rang 10 : répétez le rang 8.

Rang 11 : répétez le rang 5.

Rang 12 : répétez le rang 6.

Rang 13 : tricotez 4 mailles envers. \*Tricotez 1 maille endroit et 3 mailles envers\*. Répétez de \* à \* jusqu'à ce qu'il ne reste que 2 [2, 0, 2] mailles et tricotez 1 [1, 0, 1] maille endroit et 1 [1, 0, 1] maille envers.

Rang 14 : tricotez 1 [1, 3, 1] maille(s) endroit. \*Tricotez 1 maille envers et 3 mailles endroit\*. Répétez de \* à \* jusqu'à ce qu'il ne reste que 1 maille et tricotez-la à l'endroit.

Rang 15 : répétez le rang 13.

Rang 16 : répétez le rang 14.

Répétez du rang 5 au rang 16 jusqu'à atteindre le rang 64 [66, 68, 68].

4. Rabattez toutes les mailles.

# COMMENT FINIR ET UNIR SON PROJET

Une fois votre veste terminée, vous aurez cinq pièces : le dos, les deux devants et les deux manches.

1. Enfilez un fil de la même couleur sur une aiguille à coudre et cousez les deux épaules. Pour cela, contre posez les devants et le dos en veillant à bien garder le verso vers l'extérieur et le recto vers l'intérieur. Cousez 18 [20, 22, 22] mailles, faites un nœud et laissez de côté l'aiguille à coudre.

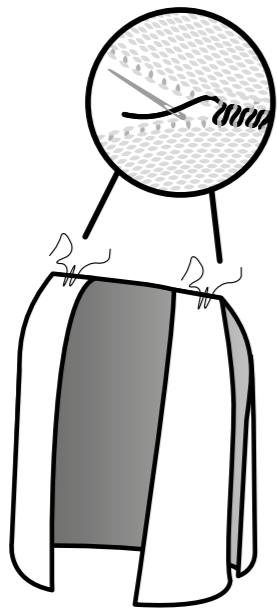

2. Reprenez les aiguilles à tricoter et relevez des mailles autour des bords des devants et du col pour former un liseré. Commencez par le bord du devant droit et continuez jusqu'au milieu du col du dos. Relevez 80 [80, 82, 82] mailles (71

[72, 75, 74] mailles du devant droit et 9 [8, 7, 8] mailles du dos).

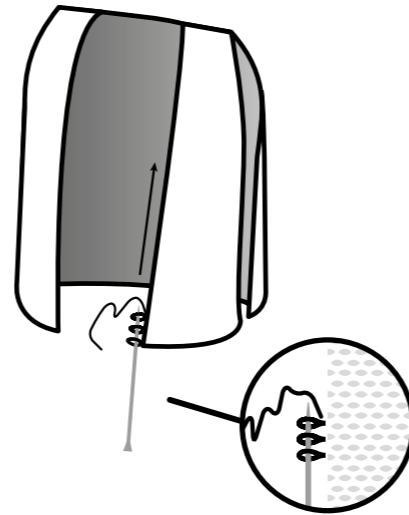

3. Pour relever les mailles du devant droit et la moitié du dos : \*relevez 4 mailles et laissez 1 maille sans relever\*. Répétez de \* à \* jusqu'à ce qu'il ne reste que 12 [8, 14, 10] mailles et relevez-les normalement. Avec les mailles relevées, tricotez 5 rangs en point élastique 1x1. Rabattez les mailles relevées.

4. Refaites la même chose sur le bord gauche. Une fois tricotées, cousez les deux moitiés du liseré.

5. Cousez la manche à la veste en faisant coïncider le centre de la manche avec la couture de l'épaule. Faites la même chose avec l'autre manche.

**we are knitters**

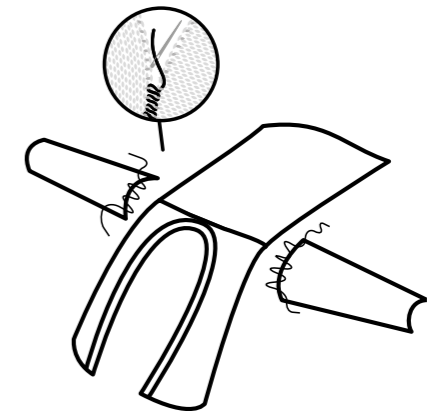

6. Cousez ensuite les côtés latéraux du corps et les manches.

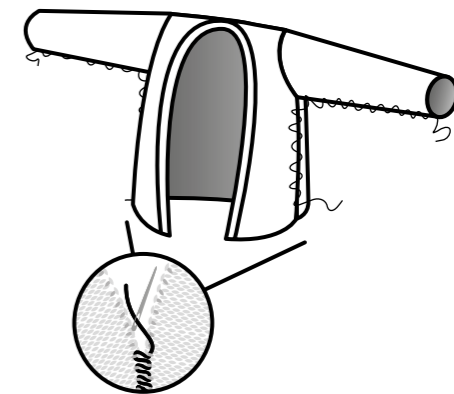

7. Pour finir, faites un nœud et à l'aide de l'aiguille à coudre, camouflez les fils restants entre les mailles tricotées. Lorsque vous aurez camouflé plusieurs centimètres, coupez les fils à ras du tricot.

# Dusk Flip Jumper

*Jumper: / 'dʒʌmpə(r)/ a piece of clothing with long sleeves that is usually made from wool, is worn on the upper part of the body and does not open at the front.*



**we are knitters**



# VOUS AUREZ BESOIN DE

- 4 [5] pelotes de 100 grammes de Coton Pima de We Are Knitters
- Une paire d'aiguilles de 5 mm / 8 US / 6 UK
- Une aiguille à coudre pour assembler et coudre la pièce

Voici les points et techniques utilisés pour réaliser ce projet :

- |                                     |                                 |
|-------------------------------------|---------------------------------|
| 1. Monter des mailles               | 6. Tricoter 2 mailles ensemble* |
| 2. Point élastique 1x2              | 7. Rabattre des mailles         |
| 3. Point jersey                     | 8. Relever des mailles          |
| 4. Surjet simple*                   | 9. Coudre                       |
| 5. Faire 1 croisement de 4 mailles* | 10. Terminer le projet          |

*\*Ces techniques sont expliquées dans l'introduction.*

La plupart des tutoriels vidéos de ces points et techniques sont disponibles sur notre site web . N'hésitez pas à les consulter et pratiquer.

DOS ET DEVANT

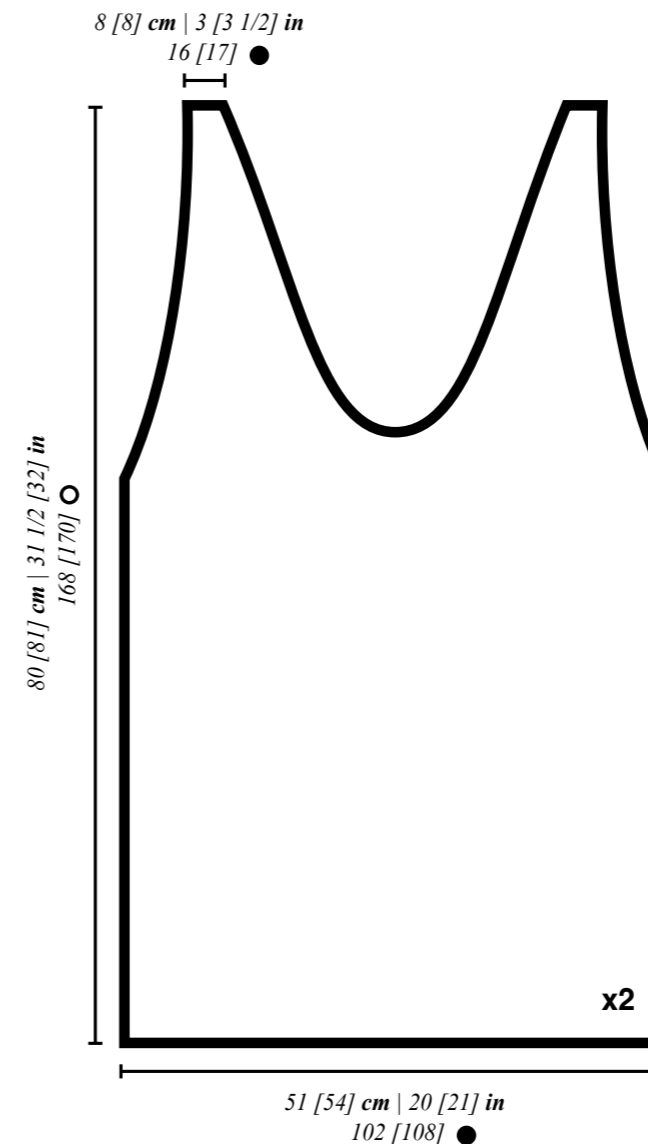

POCHES

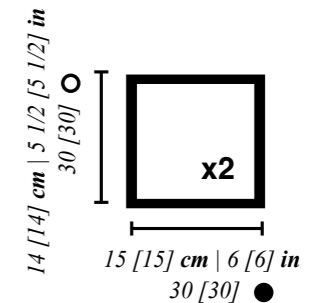

# ÉCHANTILLON DE TENSION

Prenez votre temps pour en gagner par la suite ! Cela vous prend seulement 10 minutes de réaliser votre échantillon alors qu'ajuster votre pièce peut vous prendre des heures ou plusieurs jours, notamment si vous devez tout recommencer de zéro.

L'échantillon de tension vous donne des indications sur la tension recommandée pour mener à bien votre projet. Il est particulièrement important de faire un échantillon de 10x10 cm, où vous pouvez compter le nombre de rangs et de mailles pour s'assurer que la tension est la bonne. Avec cette méthode, vos mesures correspondront à celles indiquées dans le patron.

Si l'échantillon est plus petit que recommandé, essayez de tricoter un peu moins tendu. Si votre échantillon est plus large, tricotez plus tendu.

Pour finir, le tricot c'est un art à part entière, pas une science exacte, il est donc normal qu'il ait une différence de 1 à 3 cm à la fin.

Vous trouverez plus d'informations sur la création d'un échantillon pour l'échelle des points sur notre blog : "Comment mesurer un échantillon de tension en tricot" sur notre site [www.weareknitters.com](http://www.weareknitters.com)

## TRICOTEZ L'ÉCHANTILLON DE TENSION :

*POINT ÉLASTIQUE 1X2*

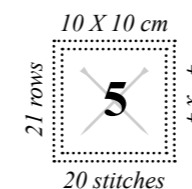

# INTRODUCTION

Ce projet se tricote en deux parties séparées : le dos et le devant, qui une fois tricotées seront assemblées. Une fois les deux pièces tricotées, on relèvera des mailles pour former les poches.

Sur ce patron, deux tailles S/M [L/XL] sont indiquées. Suivez les instructions correspondantes à la taille que vous souhaitez tricoter sans oublier que le premier chiffre correspond à la taille S/M et le deuxième à la taille L/XL. Si vous n'avez qu'un seul chiffre, cela voudra dire qu'il vaut pour toutes les tailles.

Avant de commencer, nous vous conseillons de souligner les chiffres qui correspondent à votre taille pour faciliter la lecture du patron durant votre travail.

Il convient également de connaître les techniques suivantes :

**Surjet simple** : pour réaliser 1 surjet simple, glissez 1 maille sans la tricoter sur l'aiguille droite comme si vous alliez la tricoter à l'endroit. Tricotez la maille suivante à l'endroit. À l'aide de l'aiguille gauche, passez la maille que vous aviez glissée sans la tricoter par-dessus celle que vous avez tricotée pour la rabattre.

**Faire 1 croisement de 4 mailles** : glissez 2 mailles sur une aiguille auxiliaire ou une épingle à nourrice et laissez-les en attente devant ou derrière l'ouvrage (en suivant les instructions du patron). Tricotez les 2 mailles suivantes à l'endroit. Récupérez les mailles que vous aviez laissées en attente et glissez-les à nouveau sur l'aiguille gauche pour les tricoter à l'endroit.

**Tricoter 2 mailles ensemble** : tricotez 2 mailles ensemble comme s'il s'agissait d'une seule et même maille.

# COMMENCEZ À TRICOTER

## DOS ET DEVANT

Suivez ces instructions deux fois pour tricoter le dos et le devant :

1. Montez 102 [108] mailles sur une des aiguilles en bois.
2. Tricotez du rang 1 au rang 110 en point élastique 1x2, c'est-à-dire :

Rangs impairs : tricotez en alternant 1 maille endroit suivie de 2 mailles envers\* jusqu'à la fin du rang.

Rangs pairs : tricotez en alternant 2 mailles endroit suivies de 1 maille envers\* jusqu'à la fin du rang.

\*Attention ! Lorsque vous tricotez sur un même rang une maille endroit suivie d'une maille envers (ou le contraire), vous devez faire attention à bien passer le fil du bon côté : à l'avant de votre ouvrage pour une maille envers et à l'arrière de votre ouvrage pour une maille endroit.

3. Nous allons maintenant former les emmanchures et le col. Pour cela, tricotez du rang 111 au rang 168 [170] en point élastique 1x2 avec un bord en point jersey, en tenant compte des diminutions ci-dessous :

Rang 111 : tricotez 2 mailles endroit, faites 1 surjet simple. \*Tricotez 2 mailles envers et 1 maille endroit\*. Répétez de \* à \* encore 14 [15] fois. Glissez ces 48 mailles sur une aiguille auxiliaire ou une épingle à nourrice et laissez-les en attente. Glissez les 2 mailles suivantes sur une aiguille auxiliaire ou une deuxième épingle à nourrice et laissez-les en attente devant le projet. Tricotez les 2 mailles suivantes à l'endroit et glissez-les

sur la première aiguille auxiliaire avec les autres 48 mailles. Récupérez ensuite les mailles que vous aviez laissées en attente et glissez-les à nouveau sur l'aiguille gauche pour les tricoter à l'endroit. Tricotez 2 mailles endroit. Répétez de \* à \* jusqu'à ce qu'il ne reste plus que 5 mailles. Tricotez 1 maille envers, 2 mailles ensemble à l'endroit et 2 mailles envers.

Le projet est maintenant divisé en deux. Laissez les 50 [53] mailles du rang que vous n'avez pas tricoté en attente pour les tricoter plus tard.

Rang 112 et tous les rangs pairs : tricotez toutes les mailles comme elles se présentent. C'est-à-dire, tricotez à l'endroit les mailles qui se présentent à l'endroit et à l'envers celles qui se présentent à l'envers.

Rang 113 : tricotez 2 mailles endroit, faites 1 surjet simple 2 fois. \*Tricotez 1 maille endroit et 2 mailles envers\*. Répétez de \* à \* jusqu'à ce qu'il ne reste plus que 5 mailles. Tricotez 1 maille endroit, 1 maille envers et 3 mailles endroit. Vous aurez un total de 48 [51] mailles.

Rang 115 : tricotez 2 mailles endroit, faites 1 surjet simple. \*Tricotez 1 maille endroit et 2 mailles envers\*. Répétez de \* à \* jusqu'à ce qu'il ne reste plus que 5 mailles. Tricotez 1 maille endroit, 1 maille envers et 3 mailles endroit. Vous aurez un total de 47 [50] mailles.

Rang 117 : tricotez 2 mailles endroit et faites 1 surjet simple. \*Tricotez 2 mailles envers et 1 maille endroit\*. Répétez de \* à \* jusqu'à ce qu'il ne reste plus que 4 mailles. Tricotez 2 mailles ensemble à l'endroit et 2 mailles endroit. Vous aurez un total de 45 [48] mailles.

Rang 119 : tricotez 2 mailles endroit, faites 1 surjet simple, tricotez 1 maille envers. \*Tricotez 1 maille endroit et 2 mailles envers\*. Répétez de \* à \* jusqu'à ce qu'il ne reste plus que 4 mailles et tricotez-les à l'endroit. Vous aurez un total de 44 [47] mailles.

Rang 121 : tricotez 2 mailles endroit, faites 1 surjet simple. \*Tricotez 1 maille endroit et 2 mailles envers\*. Répétez de \* à \* jusqu'à ce qu'il ne reste plus que 4 mailles et tricotez-les à l'endroit. Vous aurez un total de 43 [46] mailles.

Rang 123 : tricotez 2 mailles endroit, faites 1 surjet simple. \*Tricotez 2 mailles envers et 1 maille endroit\*. Répétez de \* à \* jusqu'à ce qu'il ne reste plus que 6 mailles. Tricotez 2 mailles envers, 2 mailles ensemble à l'endroit et 2 mailles endroit. Vous aurez un total de 41 [44] mailles.

Rang 125 : tricotez 2 mailles endroit, faites 1 surjet simple, tricotez 1 maille envers. \*Tricotez 1 maille endroit et 2 mailles envers\*. Répétez de \* à \* jusqu'à ce qu'il ne reste plus que 3 mailles et tricotez-les à l'endroit. Vous aurez un total de 40 [43] mailles.

Rang 127 : tricotez 2 mailles endroit, faites 1 surjet simple. \*Tricotez 1 maille endroit et 2 mailles envers\*. Répétez de \* à \* jusqu'à ce qu'il ne reste plus que 3 mailles et tricotez-les à l'endroit. Vous aurez un total de 39 [42] mailles.

Rang 129 : tricotez 2 mailles endroit, faites 1 surjet simple. \*Tricotez 2 mailles envers et 1 maille endroit\*. Répétez de \* à \* jusqu'à ce qu'il ne reste plus que 5 mailles. Tricotez 1 maille envers, 2 mailles ensemble à l'endroit et 2 mailles endroit. Vous aurez un total de 37 [40] mailles.

Rang 131 : tricotez 2 mailles endroit, faites 1 surjet simple, tricotez 1 maille envers. \*Tricotez 1 maille endroit et 2 mailles envers\*. Répétez de \* à \* jusqu'à ce qu'il ne reste plus que 5 mailles. Tricotez 1 maille endroit, 1 maille envers et 3 mailles endroit. Vous aurez un total de 36 [39] mailles.

Répétez du rang 115 au rang 132 jusqu'à atteindre le rang 160 [164]. À la fin du rang 159 [163] vous aurez un total de 17 [18] mailles.

### **Taille S/M**

Rangs 161 et 163 : tricotez 3 mailles endroit. \*Tricotez 2 mailles envers et 1 maille endroit\*. Répétez de \* à \* jusqu'à ce qu'il ne reste plus que 2 mailles et tricotez-les à l'endroit.

### **Tailles S/M et L/XL**

Rang 165 : tricotez 3 [4] mailles endroit. \*Tricotez 2 mailles envers et 1 maille endroit\*. Répétez de \* à \* jusqu'à ce qu'il ne reste plus que 5 mailles. Tricotez 1 maille envers, 2 mailles ensemble à l'endroit et 2 mailles endroit. Vous aurez un total de 16 [17] mailles.

Rangs 167 [167] et 0 [169] : tricotez 3 [4] mailles endroit. \*Tricotez 2 mailles envers et 1 maille endroit\*. Répétez de \* à \* jusqu'à ce qu'il ne reste plus que 4 mailles. Tricotez 1 maille envers et 3 mailles endroit.

4. Rabattez les 16 [17] mailles, récupérez les 50 [53] mailles que vous aviez laissées en attente et tricotez du rang 112 au rang 168 [170] comme suit :

Rang 112 et tous les rangs pairs : tricotez toutes les mailles comme elles se présentent. C'est-à-dire, tricotez à l'endroit les mailles qui se présentent à l'endroit et à l'envers celles qui se présentent à l'envers.

Rang 113 : tricotez 3 mailles endroit. \*Tricotez 2 mailles envers et 1 maille endroit\*. Répétez de \* à \* jusqu'à ce qu'il ne reste plus que 8 mailles. Tricotez 2 mailles envers, 2 mailles ensemble à l'endroit 2 fois et 2 mailles endroit. Vous aurez un total de 48 [51] mailles.

Rang 115 : tricotez 3 mailles endroit. \*Tricotez 2 mailles envers et 1 maille endroit\*. Répétez de \* à \* jusqu'à ce qu'il ne reste

plus que 6 mailles. Tricotez 2 mailles envers, 2 mailles ensemble à l'endroit et 2 mailles endroit. Vous aurez un total de 47 [50] mailles.

Rang 117 : tricotez 2 mailles endroit, faites 1 surjet simple, tricotez 1 maille envers. \*Tricotez 1 maille endroit et 2 mailles envers\*. Répétez de \* à \* jusqu'à ce qu'il ne reste plus que 6 mailles. Tricotez 1 maille endroit, 1 maille envers, 2 mailles ensemble à l'endroit et 2 mailles endroit. Vous aurez un total de 45 [48] mailles.

Rang 119 : tricotez 3 mailles endroit, 1 maille envers. \*Tricotez 1 maille endroit et 2 mailles envers\*. Répétez de \* à \* jusqu'à ce qu'il ne reste plus que 5 mailles. Tricotez 1 maille endroit, 2 mailles ensemble à l'endroit et 2 mailles endroit. Vous aurez un total de 44 [47] mailles.

Rang 121 : tricotez 3 mailles endroit, 1 maille envers. \*Tricotez 1 maille endroit et 2 mailles envers\*. Répétez de \* à \* jusqu'à ce qu'il ne reste plus que 4 mailles. Tricotez 2 mailles ensemble à l'endroit et 2 mailles endroit. Vous aurez un total de 43 [46] mailles.

Rang 123 : tricotez 2 mailles endroit et faites 1 surjet simple. \*Tricotez 1 maille endroit et 2 mailles envers\*. Répétez de \* à \* jusqu'à ce qu'il ne reste plus que 6 mailles. Tricotez 1 maille endroit, 1 maille envers, 2 mailles ensemble à l'endroit et 2 mailles endroit. Vous aurez un total de 41 [44] mailles.

Rang 125 : tricotez 3 mailles endroit. \*Tricotez 1 maille endroit et 2 mailles envers\*. Répétez de \* à \* jusqu'à ce qu'il ne reste plus que 5 mailles. Tricotez 1 maille endroit, 2 mailles ensemble à l'endroit et 2 mailles endroit. Vous aurez un total de 40 [43] mailles.

Rang 127 : tricotez 3 mailles endroit. \*Tricotez 1 maille endroit et 2 mailles envers\*. Répétez de \* à \* jusqu'à ce qu'il ne reste plus que 4 mailles. Tricotez 2 mailles ensemble à l'endroit et 2 mailles endroit. Vous aurez un total de 39 [42] mailles.

Rang 129 : tricotez 2 mailles endroit et faites 1 surjet simple. \*Tricotez 2 mailles envers et 1 maille endroit\*. Répétez de \* à \* jusqu'à ce qu'il ne reste plus que 5 mailles. Tricotez 1 maille envers, 2 mailles ensemble à l'endroit et 2 mailles endroit. Vous aurez un total de 37 [40] mailles.

Rang 131 : tricotez 2 mailles endroit. \*Tricotez 1 maille endroit et 2 mailles envers\*. Répétez de \* à \* jusqu'à ce qu'il ne reste plus que 5 mailles. Tricotez 1 maille endroit, 2 mailles ensemble à l'endroit et 2 mailles endroit. Vous aurez un total de 36 [39] mailles.

Répétez du rang 115 au rang 132 jusqu'à atteindre le rang 160 [164]. À la fin du rang 159 [163], vous aurez un total de 17 [18] mailles.

### **Taille S/M**

Rangs 161 et 163 : tricotez 4 mailles endroit. \*Tricotez 2 mailles envers et 1 maille endroit\*. Répétez de \* à \* jusqu'à ce qu'il ne reste plus que 4 mailles. Tricotez 1 maille envers et 3 mailles endroit.

### **Tailles S/M et L/XL**

Rang 165 : tricotez 2 mailles endroit, faites 1 surjet simple. \*Tricotez 2 mailles envers et 1 maille endroit\*. Répétez de \* à \* jusqu'à ce qu'il ne reste plus que 4 [2] mailles. Tricotez 1 [0] maille envers et 3 [2] mailles endroit. Vous aurez un total de 16 [17] mailles.

Rangs 167 [167] et 0 [169] : tricotez 3 mailles endroit. \*Tricotez 2 mailles envers et 1 maille endroit\*. Répétez de \* à \* jusqu'à ce qu'il ne reste plus que 4 [2] mailles. Tricotez 1 [0] maille envers et 3 [2] mailles endroit.

5. Rabattez toutes les mailles.

## POCHES

1. Récupérez le devant du projet et comptez 25 [27] rangs à partir du premier rang, sautez ensuite les 9 [12] premières mailles du rang et à partir de la dixième [onzième] maille, relevez 30 mailles.

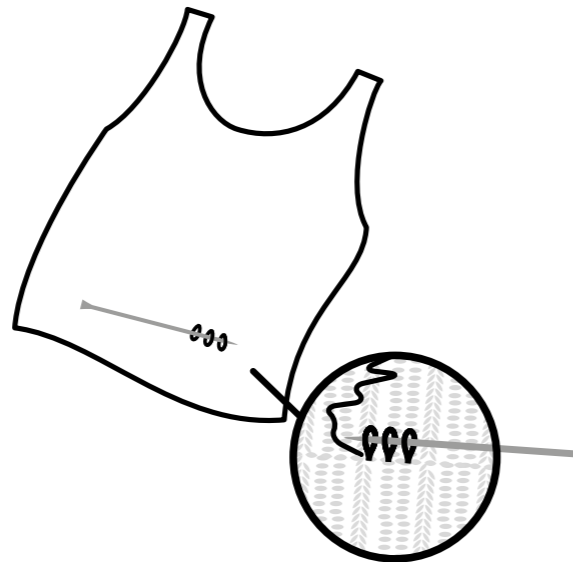

2. Tricotez 30 rangs en point élastique 1x2.

3. Rabattez toutes les mailles.

4. Retournez au rang 25 [27], sautez ensuite les 63 [66] premières mailles et, à partir de la maille 64 [67], relevez 30 mailles.

5. Répétez les étapes 2 et 3 de la poche gauche pour former la poche droite.

# COMMENT FINIR ET UNIR SON PROJET

Une fois votre salopette tricotée, vous aurez deux pièces : le dos et le devant.

1. Enfilez l'aiguille à coudre avec le même fil utilisé pour tricoter et cousez les deux épaules. Pour cela, contre posez le devant et le dos en veillant à bien placer le verso vers l'extérieur et le recto vers l'intérieur. Cousez 16 [17] mailles de chaque épaule en prenant 1 maille du dos et 1 autre du devant.

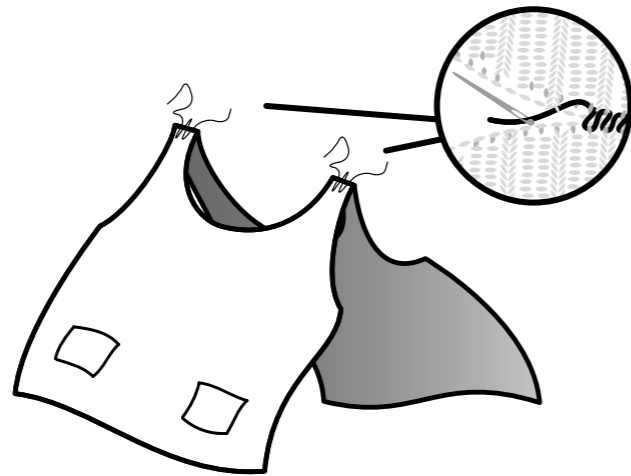

2. Cousez maintenant les côtés latéraux du corps et des poches avec une couture en zigzag.

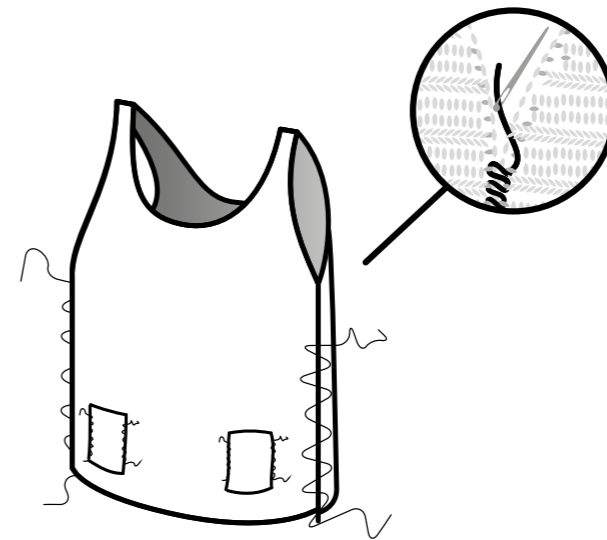

3. Pour terminer, faites un nœud et à l'aide de l'aiguille à coudre camouflez les fils restants entre les mailles tricotées. Lorsque vous aurez camouflé plusieurs centimètres, coupez les fils à ras du tricot.

N'hésitez pas à compléter ces instructions avec le tutoriel « COMMENT RÉALISER UNE COUTURE INVISIBLE » que vous trouverez sur le blog de notre site web [www.weareknitters.fr](http://www.weareknitters.fr).



# Midnight Cardigan

*Cardigan: \ 'kär-dig-an \ A usually collarless knitted sweater or jacket that opens down the front.*

*Origin: This name comes from the 7th Earl of Cardigan (1797–1868), leader of the Charge of the Light Brigade, whose troops are thought to have first worn this type of garment during the Crimean War.*

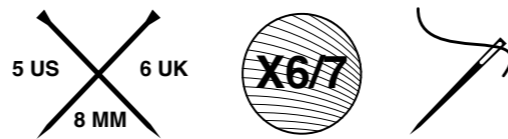

**we are knitters**

# VOUS AUREZ BESOIN DE

- 6 [6, 7, 7] pelotes de 50 grammes de The Bling Bling de We Are Knitters

- Aiguilles circulaires de tricot de 5 mm / 8 US / 6 UK

- Une aiguille à coudre pour assembler et coudre la pièce

Voici les points et techniques utilisés pour réaliser ce projet :

1. Monter des mailles

2. Point mousse

3. Point jersey

4. Rabattre des mailles

5. Surjet simple\*

6. Tricoter 2 mailles ensemble\*

7. Point élastique 1x1

8. Faire 1 augmentation\*

9. Coudre

10. Relever des mailles

11. Terminer le projet

*\*Ces techniques sont expliquées dans l'introduction.*

La plupart des tutoriels vidéos de ces points et techniques sont disponibles sur notre site web . N'hésitez pas à les consulter et pratiquer.

DOS

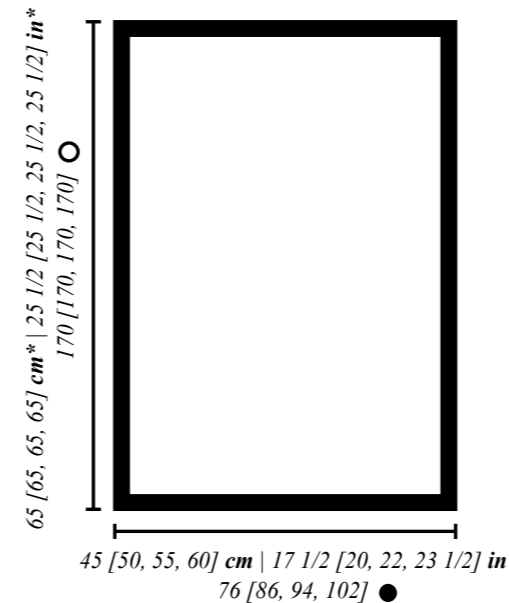

DEVANT

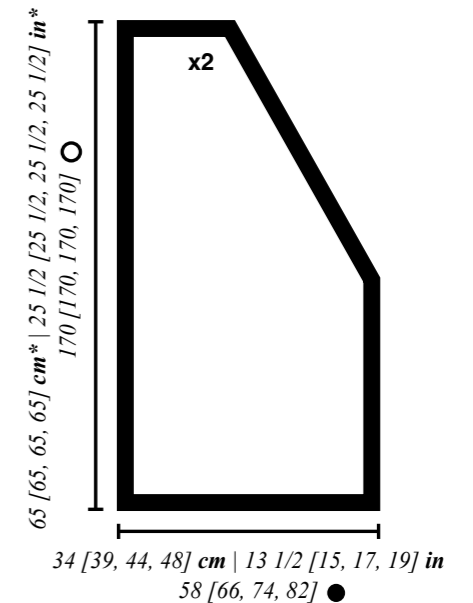

MANCHES

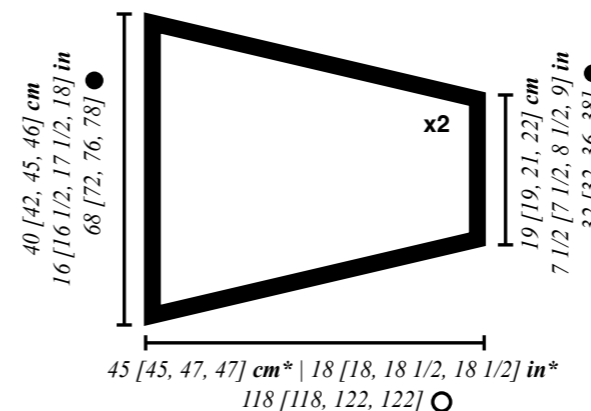

\*Le poids de la laine peut rallonger les dimensions finales du vêtement.

# ÉCHANTILLON DE TENSION

Prenez votre temps pour en gagner par la suite ! Cela vous prend seulement 10 minutes de réaliser votre échantillon alors qu'ajuster votre pièce peut vous prendre des heures ou plusieurs jours, notamment si vous devez tout recommencer de zéro.

L'échantillon de tension vous donne des indications sur la tension recommandée pour mener à bien votre projet. Il est particulièrement important de faire un échantillon de 10x10 cm, où vous pouvez compter le nombre de rangs et de mailles pour s'assurer que la tension est la bonne. Avec cette méthode, vos mesures correspondront à celles indiquées dans le patron.

Si l'échantillon est plus petit que recommandé, essayez de tricoter un peu moins tendu. Si votre échantillon est plus large, tricotez plus tendu.

Pour finir, le tricot c'est un art à part entière, pas une science exacte, il est donc normal qu'il ait une différence de 1 à 3 cm à la fin.

Vous trouverez plus d'informations sur la création d'un échantillon pour l'échelle des points sur notre blog : "Comment mesurer un échantillon de tension en tricot" sur notre site [www.weareknitters.com](http://www.weareknitters.com)

## TRICOTEZ L'ÉCHANTILLON DE TENSION :

*POINT JERSEY*

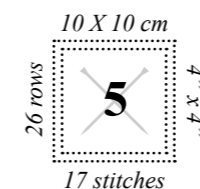

# INTRODUCTION

Ce projet se tricote en plusieurs parties séparées : le dos, les deux devants (droit et gauche) et les deux manches qui une fois tricotées, seront assemblées.

Sur ce patron, quatre tailles S [M, L, XL] sont indiquées. Suivez les instructions correspondantes à la taille que vous souhaitez tricoter sans oublier que le premier chiffre correspond à la taille S, le deuxième à la taille M, le troisième à la taille L et le quatrième à la taille XL. Si vous n'avez qu'un seul chiffre, cela voudra dire qu'il vaut pour toutes les tailles.

Avant de commencer, nous vous conseillons de souligner les chiffres qui correspondent à votre taille pour faciliter la lecture du patron durant votre travail.

Avant de commencer à tricoter, il convient de connaître les techniques suivantes :

**Surjet simple** : pour réaliser 1 surjet simple, glissez 1 maille sans la tricoter sur l'aiguille droite comme si vous alliez la tricoter à l'endroit. Tricotez la maille suivante à l'endroit. À l'aide de l'aiguille gauche, passez la maille que vous aviez glissée sans la tricoter par-dessus celle que vous avez tricotée pour la rabattre.

**Tricoter 2 mailles ensemble** : tricotez 2 mailles ensemble comme s'il s'agissait d'une seule et même maille.

**Faire 1 augmentation** : lorsque vous devrez faire 1 augmentation, prenez le fil qui se trouve entre 2 mailles, placez-le sur l'aiguille gauche en le retournant et tricotez-le comme indiqué.

# COMMENCEZ À TRICOTER

## DOS

1. Montez 76 [86, 94, 102] mailles sur une des aiguilles en bois.
2. Tricotez du rang 1 au rang 6 en point mousse, c'est-à-dire, tricotez toutes les mailles et tous les rangs à l'endroit.
3. Tricotez du rang 7 au rang 170 en point jersey, c'est-à-dire :

Rangs impairs : tricotez toutes les mailles à l'endroit.

Rangs pairs : tricotez toutes les mailles à l'envers.

4. Rabattez toutes les mailles.

## DEVANT GAUCHE

1. Montez 58 [66, 74, 82] mailles sur une des aiguilles en bois.
2. Tricotez du rang 1 au rang 6 en point mousse.
3. Tricotez du rang 7 au rang 78 en point jersey.
4. Nous allons maintenant former le décolleté, pour cela tricotez du rang 79 au rang 122 [140, 156, 170] en point jersey en tenant compte des diminutions suivantes :

Rangs impairs : tricotez 1 maille à l'endroit, faites 1 surjet simple et tricotez le reste du rang à l'endroit. À la fin du rang 121 [139, 155, 169] vous aurez un total de 36 [35, 35, 36] mailles.

Rangs pairs : tricotez toutes les mailles à l'envers.

## Tailles S, M et L

5. Tricotez du rang 123 [141, 157] au rang 170 en point jersey en tenant compte des diminutions suivantes :

Rang 123 [141, 157] : tricotez toutes les mailles à l'endroit.

Rangs 124 [142, 158] et 126 [144, 160] : tricotez toutes les mailles à l'envers.

Rang 125 [143, 159] : tricotez 1 maille à l'endroit, faites 1 surjet simple et tricotez le reste du rang à l'endroit. Vous aurez un total de 35 [34, 34] mailles.

Répétez du rang 123 [141, 157] au rang 126 [144, 160] jusqu'à atteindre le rang 170. À la fin du rang 170 vous aurez un total de 24 [28, 32] mailles.

## Toutes les tailles

6. Rabattez toutes les mailles.

## DEVANT DROIT

1. Répétez les étapes 1, 2 et 3 du devant gauche.

2. Nous allons maintenant former le décolleté, pour cela tricotez du rang 79 au rang 122 [140, 156, 170] en point jersey en tenant compte des diminutions suivantes :

Rangs impairs : tricotez toutes les mailles à l'endroit jusqu'à ce qu'il ne reste plus que 3 mailles, tricotez 2 mailles ensemble à l'endroit et 1 maille à l'endroit. À la fin du rang 121 [139, 155, 169] vous aurez un total de 36 [35, 35, 36] mailles.

Rangs pairs : tricotez toutes les mailles à l'envers.

### Tailles S, M et L

3. Tricotez du rang 123 [141, 157] au rang 170 en point jersey en tenant compte des diminutions suivantes :

Rang 123 [141, 157] : tricotez toutes les mailles à l'endroit.

Rangs 124 [142, 158] et 126 [144, 160] : tricotez toutes les mailles à l'envers.

Rang 125 [143, 159] : tricotez toutes les mailles à l'endroit jusqu'à ce qu'il ne reste plus que 3 mailles, tricotez 2 mailles ensemble à l'endroit et 1 maille à l'endroit. Vous aurez un total de 35 [34, 34] mailles.

Répétez du rang 123 [141, 157] au rang 126 [144, 160] jusqu'à atteindre le rang 170. À la fin du rang 170 vous aurez un total de 24 [28, 32] mailles.

4 Rabattez toutes les mailles.

## MANCHES

Suivez ces instructions deux fois pour tricoter les deux manches.

1. Montez 32 [32, 36, 38] mailles sur une des aiguilles en bois.

2. Tricotez du rang 1 au rang 12 en point élastique 1x1, c'est-à-dire : tricotez en alternant 1 maille à l'endroit suivie de 1 maille à l'envers jusqu'à la fin du rang\* et jusqu'à atteindre le rang 12.

\*Attention ! Lorsque vous tricotez sur un même rang une maille endroit suivie d'une maille envers (ou le contraire), vous devez faire attention à bien passer le fil du bon côté : à l'avant de votre ouvrage pour une maille envers et à l'arrière de votre ouvrage pour une maille endroit.

3. Tricotez du rang 13 au rang 22 en point jersey en tenant compte des augmentations suivantes :

Rang 13 : tricotez 2 [2, 2, 1] mailles à l'endroit et faites 1 [1, 0, 1] augmentation. \*Tricotez 4 [4, 4, 5] mailles à l'endroit et faites 1 augmentation\*. Répétez de \* à \* jusqu'à ce qu'il ne reste plus que 2 mailles et tricotez-les à l'endroit. Vous aurez un total de 40 [40, 44, 46] mailles.

Rang 14 et le reste des rangs pairs : tricotez toutes les mailles à l'envers.

Rang 15 : tricotez 3 [3, 2, 2] mailles à l'endroit et faites 1 [1, 0, 1] augmentation. \*Tricotez 5 [5, 5, 6] mailles à l'endroit et faites 1 augmentation\*. Répétez de \* à \* jusqu'à ce qu'il ne reste plus que 2 mailles et tricotez-les à l'endroit. Vous aurez un total de 48 [48, 52, 54] mailles.

Rang 17 : tricotez 4 [4, 2, 3] mailles à l'endroit et faites 1 [1, 0, 1] augmentation. \*Tricotez 6 [6, 6, 7] mailles à l'endroit et faites 1 augmentation\*. Répétez de \* à \* jusqu'à ce qu'il ne reste plus que 2 mailles et tricotez-les à l'endroit. Vous aurez un total de 56 [56, 60, 62] mailles.

Rang 19 : tricotez 5 [5, 2, 4] mailles à l'endroit et faites 1 [1, 0, 1] augmentation. \*Tricotez 7 [7, 7, 8] mailles à l'endroit et faites 1 augmentation\*. Répétez de \* à \* jusqu'à ce qu'il ne reste plus que 2 mailles et tricotez-les à l'endroit. Vous aurez un total de 64 [64, 68, 70] mailles.

Rang 21 : tricotez 8 [6, 2, 5] mailles à l'endroit et faites 1 [1, 0, 1] augmentation. \*Tricotez 16 [8, 8, 9] mailles à l'endroit et faites 1 augmentation\*. Répétez de \* à \* jusqu'à ce qu'il ne reste plus que 8 [2, 2, 2] mailles et tricotez-les à l'endroit. Vous aurez un total de 68 [72, 76, 78] mailles.

4. Tricotez du rang 23 au rang 118 [118, 122, 122] en point jersey.

5. Rabattez toutes les mailles.

# COMMENT FINIR ET UNIR SON PROJET

Nous allons maintenant créer le bord de la veste. Pour cela :

1. Enfilez l'aiguille à coudre avec le même fil utilisé pour tricoter et cousez les deux épaules. Pour cela, contre posez les devants et le dos en veillant à bien garder le verso vers l'intérieur et le recto vers l'extérieur. Cousez 24 [28, 32, 36] mailles, faites un nœud et laissez en attente l'aiguille à coudre.

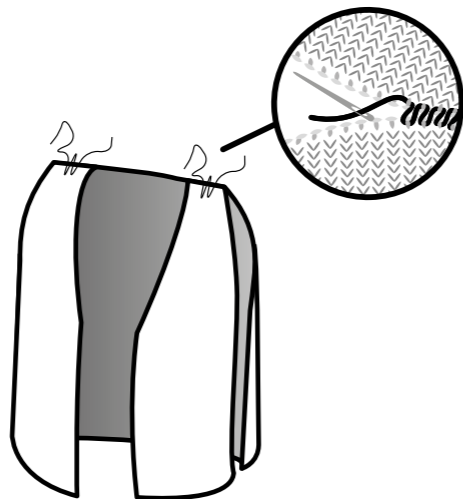

2. Reprenez les aiguilles à tricoter, avec l'endroit face à vous, relevez les mailles tout autour du col. Commencez par le bord du devant droit sur le rang 79 (là où commencent les diminutions), continuez sur le dos et terminez par le col du devant gauche sur le rang 79. Relevez 152 [154, 154, 154] mailles (62 du devant droit, 28 [30, 30, 30] du dos et 62 du devant gauche). Pour relever les mailles \*relevez 2 mailles sur 2 rangs et laissez 1 rang sans le relever\*.

Répétez de \* à \* jusqu'à ce qu'il ne reste plus que 2 rangs à relever sur le col du devant droit et relevez-les, relevez les 28 [30, 30, 30] mailles du col du dos. Continuez avec le col du devant gauche, répétez de \* à \* jusqu'à ce qu'il ne reste plus que 2 rangs pour atteindre le rang 79 et relevez-les.

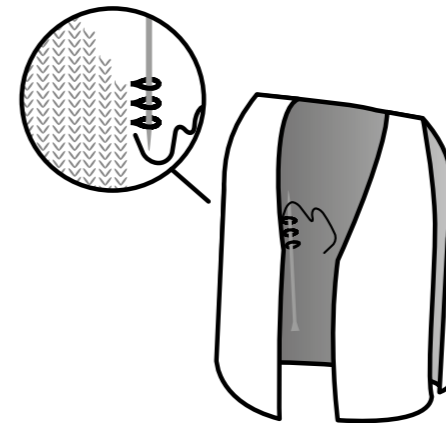

3. Avec les mailles relevées, tricotez 8 rangs en point mousse. Rabattez toutes les mailles.

4. Nous allons maintenant relever le reste des bords des devants et former les rubans. Pour cela, reprenez le devant droit avec l'endroit face à vous et relevez 56 mailles en commençant par le rang 1 du cardigan de la façon suivante : \*relevez 2 mailles et laissez 1 rang sans le relever\*. Répétez de \* à \* jusqu'à ce qu'il ne reste plus que les 8 rangs en point mousse, \*\*relevez 1 rang et laissez 1 rang



sans le relever\*\*. Répétez de \*\* à \*\* encore 2 fois et relevez le dernier rang. Vous aurez un total de 56 mailles relevées.

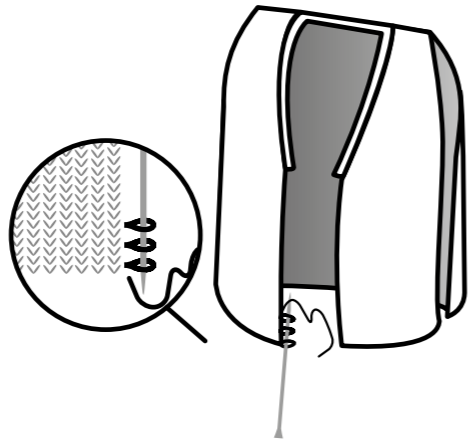

5. Avec les mailles relevées, tricotez 7 rangs en point mousse.

6. Au rang 8 rabattez les 48 premières mailles et tricotez le reste du rang à l'endroit. Vous aurez un total de 8 mailles.

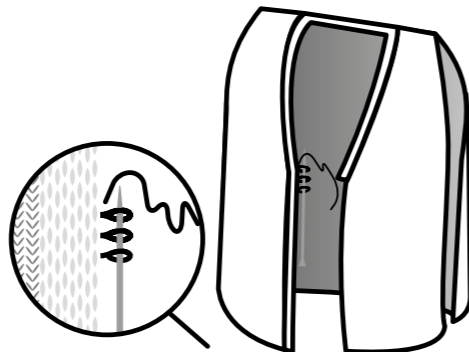

7. Tricotez du rang 9 au rang 100 à l'endroit et rabattez toutes les mailles. Vous aurez votre premier ruban formé.

8. Reprenez le côté gauche et répétez l'étape 4 du bord droit.

9. Avec les mailles relevées tricotez 6 rangs en point mousse.

10. Sur le rang 7 rabattez 53 mailles et tricotez le reste du rang à l'endroit. Vous aurez un total de 3 mailles.

11. Tricotez du rang 8 au rang 60 en point jersey.

12. Rabattez toutes les mailles.

N'hésitez pas à compléter ces instructions avec le tutoriel "COMMENT RELEVER DES MAILLES SUR LE COL DE VOS CARDIGANS" que vous trouverez sur le blog de notre web [www.weareknitters.fr](http://www.weareknitters.fr).

13. Nous allons maintenant assembler la manche à la veste en faisant coïncider le centre de la manche avec la couture de l'épaule. Faites la même chose avec l'autre manche.

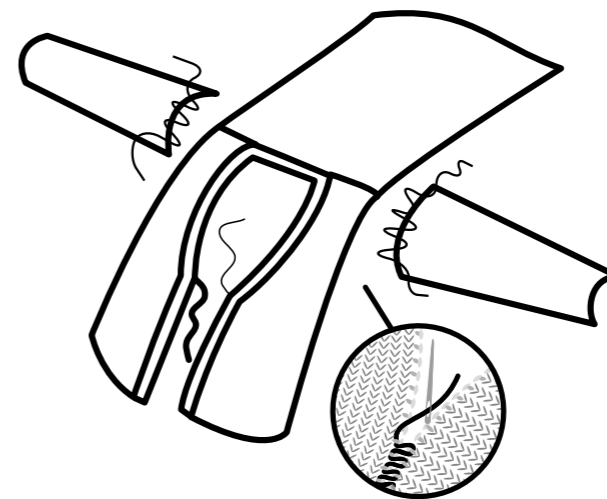

14. Cousez ensuite les côtés latéraux du corps et les manches.

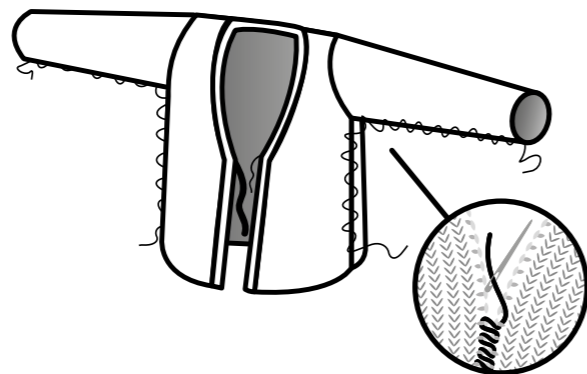

15. Reprenez les aiguilles à tricoter, avec l'endroit face à vous, relevez 8 mailles sur la couture du côté gauche, en commençant à relever sur le rang 70 et en relevant la dernière maille sur le rang 78.

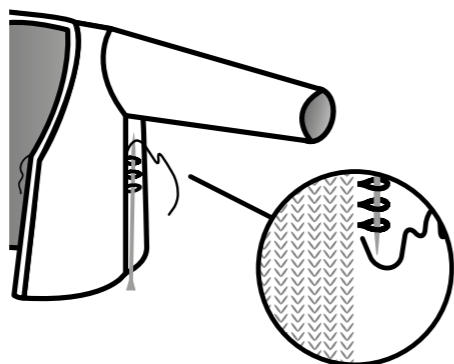

16. Tricotez du rang 1 au rang 100 en point mousse.

17. Sur la couture latérale droite, coté envers, relevez 3 mailles sur les rangs 76, 77 et 78.

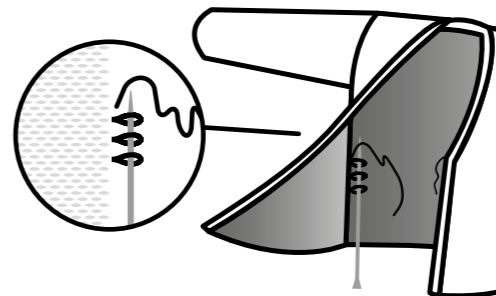

18. Avec les mailles relevées, tricotez du rang 1 au rang 60 en point jersey.

19. Pour terminer, faites un nœud et à l'aide de l'aiguille à coudre camouflez les fils restants entre les mailles tricotées. Lorsque vous aurez camouflé plusieurs centimètres, coupez les fils à ras du tricot.

N'hésitez pas à compléter ces instructions avec le tutoriel "COMMENT RÉALISER UNE COUTURE INVISIBLE" que vous trouverez sur le blog de notre site [www.weareknitters.fr](http://www.weareknitters.fr).

# Classic Sweater

*Sweater: "svitar" / A knitted garment worn on the upper body, typically with long sleeves, put on over the head.*

*“Woolen sweaters, cardigans, mittens, and socks were knitted with elaborate patterns”.*

*First Known Use of sweater: 15th century*

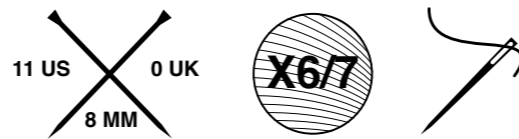

**we are knitters**

# DU BENÖTIGST

- 6 [6, 7, 7] x 100g Knäuel feine Schafwolle von We Are Knitters
- 2 x 8 mm / 11 US / 0 UK Stricknadeln
- Eine Stopfnadel für die Fertigstellung

Du wirst diese Muster und Techniken für dieses Projekt verwenden:

- |                       |                              |
|-----------------------|------------------------------|
| 1. Maschen anschlagen | 5. Maschen abketten          |
| 2. 1x1 Rippe          | 6. Maschen aufnehmen         |
| 3. Kraus rechts       | 7. Zusammennähen und beenden |
| 4. Maschen zunehmen*  |                              |

\* Diese Technik wird in der Einleitung erklärt.

Für viele dieser Muster und Techniken findest du Videos auf unserer Website. Schau einfach vorbei und übe ein wenig bevor du loslegst!

RÜCKTEIL UND VORDERTEIL

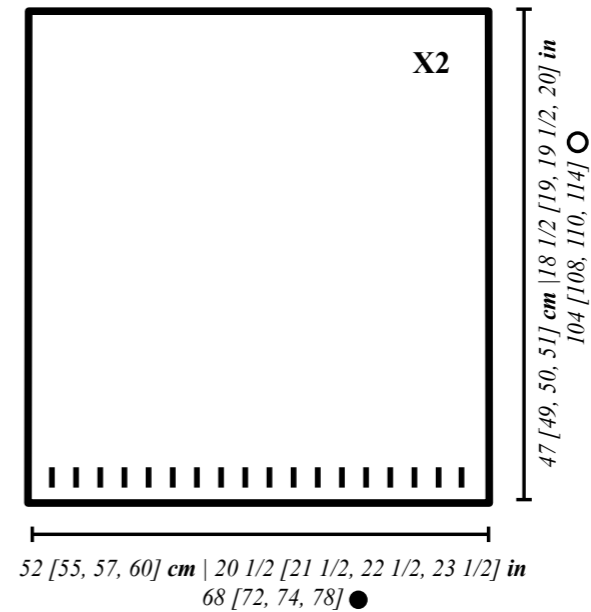

ÄRMEL

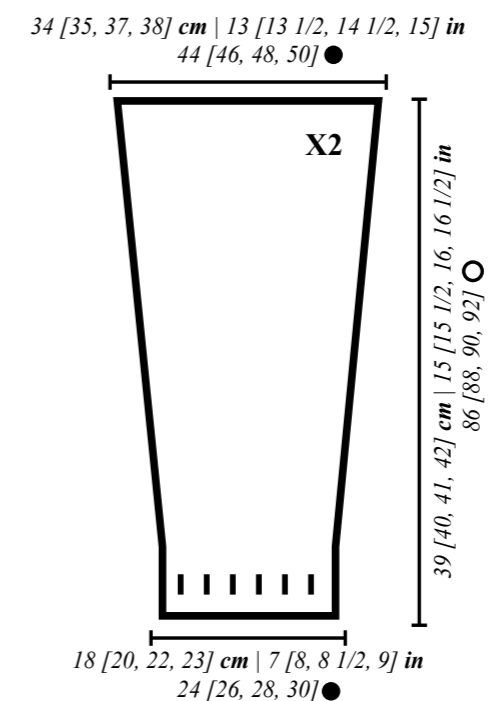

# MASCHENPROBE

Nimm dir Zeit um Zeit zu sparen!  
Du brauchst 10 Minuten um deine Maschenprobe zu fertigen, während es Stunden oder Tage dauern kann, wenn du die Anleitung später anpassen und eventuell von vorne anfangen musst.

Mit der Maschenprobe wirst du überprüfen, ob die Spannung beim Stricken die empfohlene für dieses Projekt ist. Es ist sehr wichtig eine Maschenprobe von 10x10 cm zu machen, bei der du die Reihen und Maschen, die in die Probe passen, zählen kannst, um so festzustellen, ob die Spannung richtig ist. Mit dieser Methode werden deine Endmaße mit denen in der Anleitung übereinstimmen.

Wenn deine Probe kleiner als empfohlen geworden ist, versuche lockerer zu stricken. Wenn sie größer ausgefallen ist, versuche fester zu stricken.

Stricken ist eine Kunst, keine Wissenschaft und du bist keine Maschine, es ist also normal wenn die Probe am Ende 1-3 cm abweicht.

Du wirst mehr Information hierzu im Blog Post „WIE MAN DIE SPANNUNG EINES MUSTERS MISST“ finden. Diesen findest du auf unserer Webseite [weareknitters.de](http://weareknitters.de)

## STRICKE DIE MASCHENPROBE IN:

*KRAUSMUSTER*

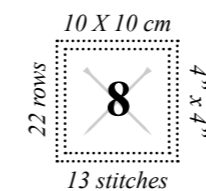

# EINLEITUNG

Dieses Projekt wird in mehreren Teilen gestrickt, welche am Ende zusammengenäht werden: Rückteil, Vorderteil und Ärmel.

Diese Anleitung ist in vier Größen verfasst: S [M, L, XL]. Folge den Anweisungen und Maschen-Angaben für die Größe, die Du gerne stricken möchtest. Beachte hierbei, dass die erste Angabe immer für Größe S ist, die zweite für Größe M, die dritte für Größe L und die vierte für Größe XL. Wenn es nur eine Angabe gibt, gilt sie für alle Größen.

Wir empfehlen Dir, alle Nummern zu markieren, die zu der Größe gehören, die Du stricken möchtest, bevor Du mit dem Stricken beginnst.

Bevor Du loslegst, ist es wichtig, dass Du die folgende Technik beherrschst:

**Maschen zunehmen:** Für eine Zunahme hebst Du den Querfaden zwischen zwei Maschen auf, verdrehst ihn und platzierst ihn auf der linken Nadel. Dann strickst Du die neue Masche wie in der Anleitung angegeben ab.

# LOS GEHT'S

## RÜCKTEIL UND VORDERTEIL

Befolge diese Anleitung zweimal, um Vorder- und Rückteil zu stricken.

1. Schlage 68 [72, 74, 78] Maschen auf einer Deiner Holzstricknadeln an.

2. Stricke Reihen 1 bis 6 in 1x1 Rippe. Das geht so: Stricke 1 Masche rechts, 1 Masche links im Wechsel bis zum Ende der Reihe\* und bis Du Reihe 6 erreicht hast.

\*Achtung! Wenn Du rechte und linke Maschen im Wechsel strickst achte immer darauf, dass der Faden hierbei auf der richtigen Seite der Arbeit liegt. Beim Stricken einer linken Masche liegt der Faden vor der Arbeit. Beim Stricken einer rechten Masche liegt der Faden hinter der Arbeit.

3. Stricke Reihen 7 bis 104 [108, 110, 114] in kraus rechts, das bedeutet, dass Du alle Maschen und alle Reihen rechts strickst.

4. Kette alle Maschen ab.

## ÄRMEL

Befolge diese Anleitung zweimal, um beide Ärmel zu stricken.

1. Schlage 24 [26, 28, 30] Maschen auf einer Deiner Holzstricknadeln an.

2. Stricke Reihen 1 bis 8 in 1x1 Rippe.

3. Stricke Reihen 9 bis 86 [88, 90, 92] in kraus rechts und beachte dabei die Zunahmen in den aufgeführten Reihen. Die nicht aufgeführten Reihen strickst Du rechts:

Reihen 9, 17, 25, 33, 41, 49, 57, 65, 73 und 81: Stricke 1 Masche rechts, mach 1 Zunahme und stricke die restlichen Maschen rechts, bis 1 Masche übrig bleibt. Mach 1 Zunahme und stricke die letzte Masche rechts. Am Ende der Reihe 81 hast Du insgesamt 44 [46, 48, 50] Maschen.

4. Kette alle Maschen ab.

# WIE MAN DAS PROJEKT FERTIGSTELLT

Sobald Du mit dem Stricken fertig bist hast Du vier Teile: Vorder- und Rückteil und zwei Ärmel.

1. Fädle Dein Garn in die Nähnadel ein und nähe eine der Schultern zusammen. Leg dafür die Vorder- und Rückseite aufeinander. Die linke Seite des Strickstücks zeigt dabei nach oben und die rechte Seite nach unten. Nähe 21 [23, 23, 25] Maschen einer Schulter zusammen und verknote den Faden. Lege nun die Nähnadel beiseite.

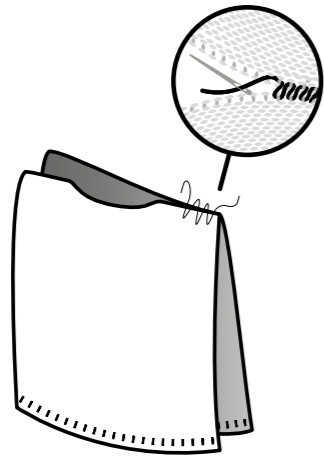

2. Mit Deiner Stricknadel nimmst Du nun 54 [54, 58, 58] Maschen entlang des Halsloches auf (27 [27, 29, 29] Maschen aus dem Vorderteil und 27 [27, 29, 29] Maschen aus dem Rückteil). Mit den aufgenommenen Maschen strickst Du 4 Reihen in 1x1 Rippe. Kette dann die aufgenommenen Maschen ab.

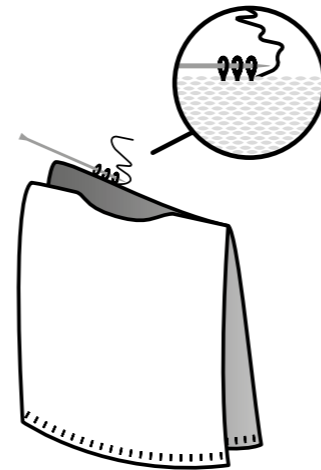

3. Mit der Nähnadel nähst Du nun die Seite des Kragens und die zweite Schulter zusammen, genauso wie die erste.

4. Danach nähst Du den Ärmel an den Pullover, wobei die Ärmelmitte auf die Schulternäht trifft. Dasselbe machst Du mit dem anderen Ärmel.

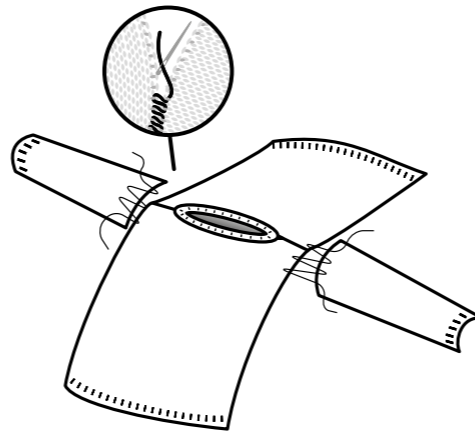

5. Danach nähst Du die Seitennähte und die unteren Ärmelnähte zusammen.

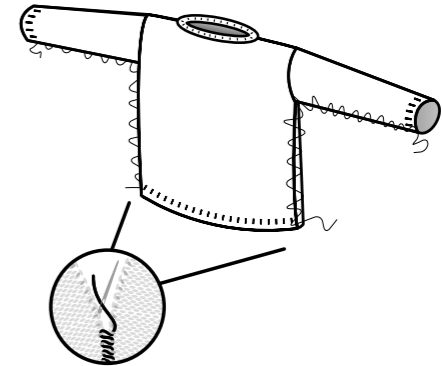

6. Zum Schluss verknotest Du die Fäden und verwebst sie mit Hilfe der Nähnadel mehrere Zentimeter im Gestrück. Schneide sie dann bündig ab.

Weitere Details findest Du auf unserem Blog auf [www.weareknitters.de](http://www.weareknitters.de), im Post welcher beschreibt, wie man unsichtbare Nähte macht.



# Samba Tee

*Tee: /ti:/ T-shirt - casual wear for all ages.  
A short-sleeved top, generally made of  
cotton, having the shape of a T when  
spread out flat.  
First Known Use of t-shirt 1920.*

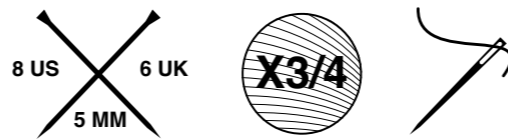

**we are knitters**

# DU BENÖTIGST

- 3 [4] x 100g Knäuel Pima Baumwolle von We Are Knitters
- 2 x 5 mm / 8 US / 6 UK Stricknadeln
- Eine Stopfnadel für die Fertigstellung

Du wirst diese Muster und Techniken für dieses Projekt verwenden:

- |                                       |                                 |
|---------------------------------------|---------------------------------|
| <b>1. Maschen anschlagen</b>          | <b>6. Maschen abketten</b>      |
| <b>2. Kraus rechts</b>                | <b>7. Teile zusammennähen</b>   |
| <b>3. Glatt rechts</b>                | <b>8. Maschen aufnehmen</b>     |
| <b>4. Umschlag machen*</b>            | <b>9. Projekt fertigstellen</b> |
| <b>5. 2 Maschen zusammenstricken*</b> |                                 |

*\*Diese Techniken werden in der Einleitung erklärt.*

Für viele dieser Muster und Techniken findest du Videos auf unserer Website. Schau einfach vorbei und übe ein wenig bevor du loslegst!

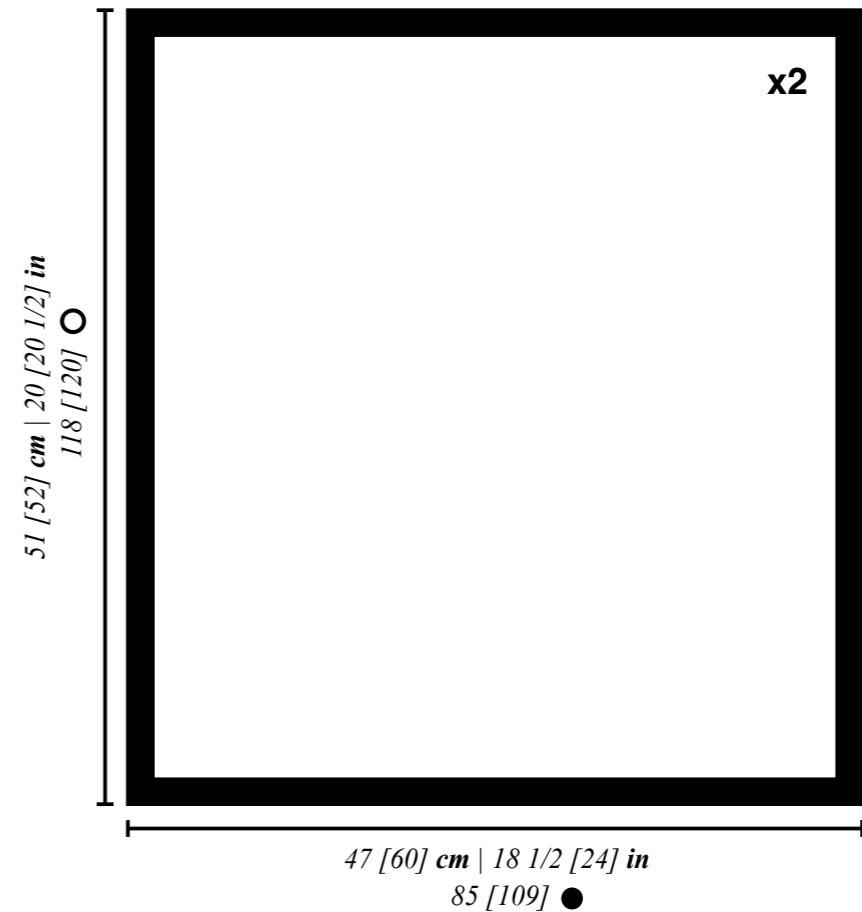

# MASCHENPROBE

Nimm dir Zeit um Zeit zu sparen!  
Du brauchst 10 Minuten um deine Maschenprobe zu fertigen, während es Stunden oder Tage dauern kann, wenn du die Anleitung später anpassen und eventuell von vorne anfangen musst.

Mit der Maschenprobe wirst du überprüfen, ob die Spannung beim Stricken die empfohlene für dieses Projekt ist. Es ist sehr wichtig eine Maschenprobe von 10x10 cm zu machen, bei der du die Reihen und Maschen, die in die Probe passen, zählen kannst, um so festzustellen, ob die Spannung richtig ist. Mit dieser Methode werden deine Endmaße mit denen in der Anleitung übereinstimmen.

Wenn deine Probe kleiner als empfohlen geworden ist, versuche lockerer zu stricken. Wenn sie größer ausgefallen ist, versuche fester zu stricken.

Stricken ist eine Kunst, keine Wissenschaft und du bist keine Maschine, es ist also normal wenn dein Strickstück am Ende 1-3 cm abweicht.

Du wirst mehr Information hierzu im Blog Post „Wie man die Spannung eines Musters misst“ finden. Diesen findest du auf unserer Webseite [weareknitters.de](http://weareknitters.de)

## STRICKE DIE MASCHENPROBE IN:

*GLATT RECHTS*

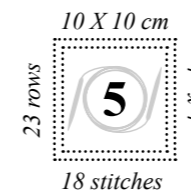

# EINLEITUNG

Dieses Projekt wird in zwei Teilen gestrickt, welche am Ende zusammengenäht werden: Rückteil und Vorderteil.

Diese Anleitung ist in zwei Größen verfasst S/M [L/XL]. Folge den Anweisungen für die Größe, die Du gerne stricken möchtest. Beachte hierbei, dass die erste Angabe immer für Größe S /M ist und die zweite für Größe L/XL. Wenn es nur eine Angabe gibt, gilt sie für alle Größen.

Wir empfehlen Dir alle Nummern einzukreisen oder zu markieren, die zu der Größe gehören, die Du stricken möchtest, bevor Du mit dem Stricken beginnst. Dadurch kannst Du der Anleitung leichter folgen.

Bevor Du loslegst, ist es wichtig, dass Du die folgenden Techniken beherrschst:

**Umschlag machen:** für einen Umschlag legst Du den Faden von hinten über Deine Nadel drüber nach vorne und strickst dann wie in der Anleitung angegeben weiter.

**2 Maschen zusammenstricken:** Stricke 2 Maschen zusammen, als wären sie eine.

# LOS GEHT'S

## RÜCKTEIL

1. Schlage 85 [109] Maschen auf einer Deiner Holzstricknadeln an.

2. Stricke Reihen 1 bis 6 in kraus rechts. Das bedeutet, dass Du alle Maschen in allen Reihen rechts strickst.

3. Stricke Reihen 7 bis 112 [114] in glatt rechts mit Netzmuster. Das geht so:

Reihen 7, 9 und 11: Stricke alle Maschen rechts.

Reihen 8 und alle geraden Reihen: Stricke alle Maschen links.

Reihe 13: \*\* Stricke 3 Maschen rechts. \*Mach einen Umschlag und stricke 2 Maschen rechts zusammen\*. Wiederhole von \* bis \* 3 weitere Male. Stricke 1 Masche rechts\*\*. Wiederhole von \*\* bis \*\*, bis 1 Masche übrig bleibt und stricke diese rechts.

Reihen 15, 17 und 19: Stricke alle Maschen rechts.

Reihe 21: Stricke 7 Maschen rechts. \*\*Stricke 2 Maschen rechts. \*Mach 1 Umschlag und stricke 2 Maschen rechts zusammen\*. Wiederhole von \* bis \* 3 weitere Male. Stricke 2 Maschen rechts\*\*. Wiederhole von \*\* bis \*\*, bis 6 Maschen übrig bleiben und stricke diese rechts.

Wiederhole Reihen 7 bis 22, bis Du Reihe 112 [114] erreichst.

4. Stricke Reihen 113 [115] bis 118 [120] in glatt rechts mit einer Leiste am Hals in kraus rechts wie folgt:

Reihe 113 [115] und alle ungeraden Reihen: Stricke alle Maschen rechts.

Reihe 114 [116] und alle geraden Reihen: Stricke 16 [24] Maschen links, 53 [61] Maschen rechts und 16 [24] Maschen links.

5. Kette alle Maschen ab.

## VORDERTEIL

1. Wiederhole die Schritte 1 und 2 des Rückteils.

2. Stricke Reihen 7 bis 112 [114] in glatt rechts mit Netzmuster wie folgt:

Reihen 7, 9 und 11: Stricke alle Maschen rechts.

Reihen 8 und alle geraden Reihen: Stricke alle Maschen links.

Reihe 13: Stricke 7 Maschen rechts. \*\*Stricke 2 Maschen rechts. \*Mach 1 Umschlag und stricke 2 Maschen rechts zusammen\*. Wiederhole von \* bis \* 3 weitere Male. Stricke 2 Maschen rechts\*\*. Wiederhole von \*\* bis \*\*, bis 6 Maschen übrig bleiben und stricke diese rechts.

Reihen 15, 17 und 19: Stricke alle Maschen rechts.

Reihe 21: \*\*Stricke 3 Maschen rechts. \*Mach 1 Umschlag und stricke 2 Maschen rechts zusammen\*. Wiederhole von \* bis \* 3 weitere Male. Stricke 1 Masche rechts\*\*. Wiederhole von \*\* bis \*\*, bis 1 Masche übrig bleibt und stricke diese rechts.

Wiederhole Reihen 7 bis 22, bis Du Reihe 112 [114] erreicht hast.

3. Wiederhole die Schritte 4 und 5 des Rückteils.

# WIE MAN DAS PROJEKT FERTIGSTELLT

Sobald Du mit dem Stricken fertig bist, hast Du zwei Teile: Vorder- und Rückteil.

1. Fädle Dein Garn in die Nähnadel ein und nähe eine der Schultern zusammen. Leg dafür die Vorder- und Rückseite aufeinander. Die linke Seite des Strickstücks zeigt dabei nach unten und die rechte Seite nach oben. Nimm dafür eine Masche aus dem Rückteil und eine aus dem Vorderteil, bis Du 18 [26] Maschen von jeder Schulter zusammengenäht hast.

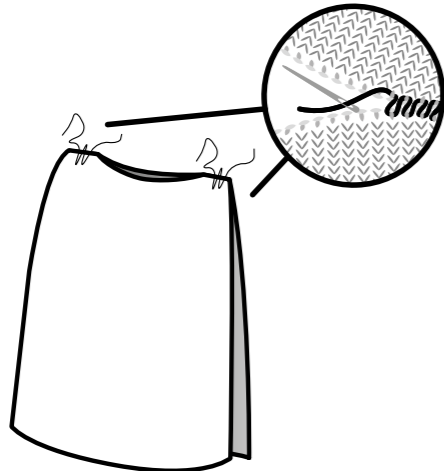

2. Danach nimmst Du ca. 84 [88] Maschen wieder auf, um einen kleinen Ärmel zu formen. Nimm 42 [44] Maschen aus dem Vorderteil auf, an der Schulternaht vorbei und weitere 42 [44] Maschen aus dem Rückteil.

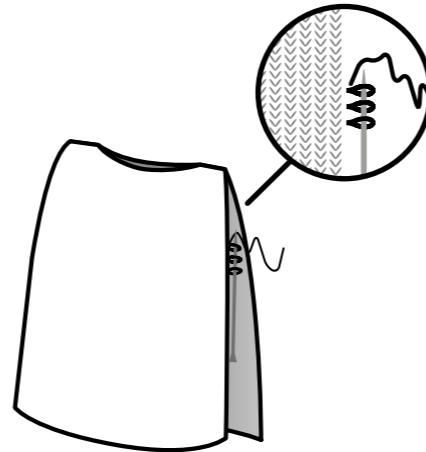

3. Stricke 6 Reihen in kraus rechts. Kette alle Maschen in Reihe 7 ab. Wiederhole dies auch für den anderen Ärmel.

Mehr Details hierzu findest Du auf unserem Blog bei [www.weareknitters.de](http://www.weareknitters.de) im Post „MASCHEN AUFNEHMEN“.

4. Danach nähst Du die Seitennähte im Zick-Zack-Stich zusammen.

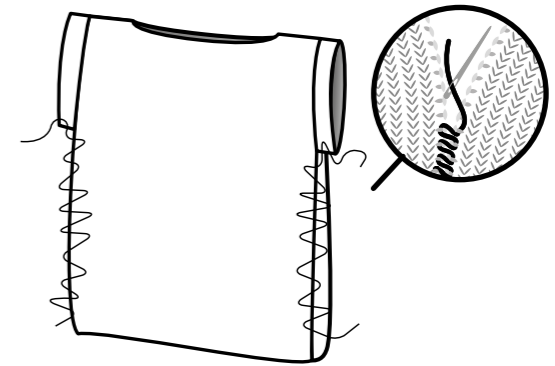

5. To finish, make a knot and weave in the tail end of yarn about 3 inches, cut off even with the fabric. Weave in any loose ends in the same way.

You can find more details on how to do this on our blog at [www.weareknitters.com](http://www.weareknitters.com) under the post “HOW TO MAKE AN INVISIBLE SEAM”.

# Emei

*Cardigan: \ 'kär-di-gən\ A usually collarless knitted sweater or jacket that opens down the front.*

# Cardigan

*Origin: This name comes from the 7th Earl of Cardigan (1797–1868), leader of the Charge of the Light Brigade, whose troops are thought to have first worn this type of garment during the Crimean War.*

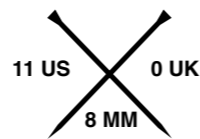

**we are knitters**

# DU BENÖTIGST

- 5 [5, 5, 5, 6, 6] x 100g Knäuel Feine Schafwolle von We Are Knitters
- 2 x 8 mm / 11 US / 0 UK Stricknadeln
- Eine Stopfnadel für die Fertigstellung

Du wirst diese Muster und Techniken für dieses Projekt verwenden:

- |                              |                                    |
|------------------------------|------------------------------------|
| <b>1. Maschen anschlagen</b> | <b>5. Maschen abketten</b>         |
| <b>2. 1x1 Rippe (gerade)</b> | <b>6. Maschen wieder aufnehmen</b> |
| <b>3. Rechte Maschen</b>     | <b>7. Teile zusammennähen</b>      |
| <b>4. Linke Maschen</b>      | <b>8. Projekt fertigstellen</b>    |

Für viele dieser Muster und Techniken findest du Videos auf unserer Website. Schau einfach vorbei und übe ein wenig bevor du loslegst!

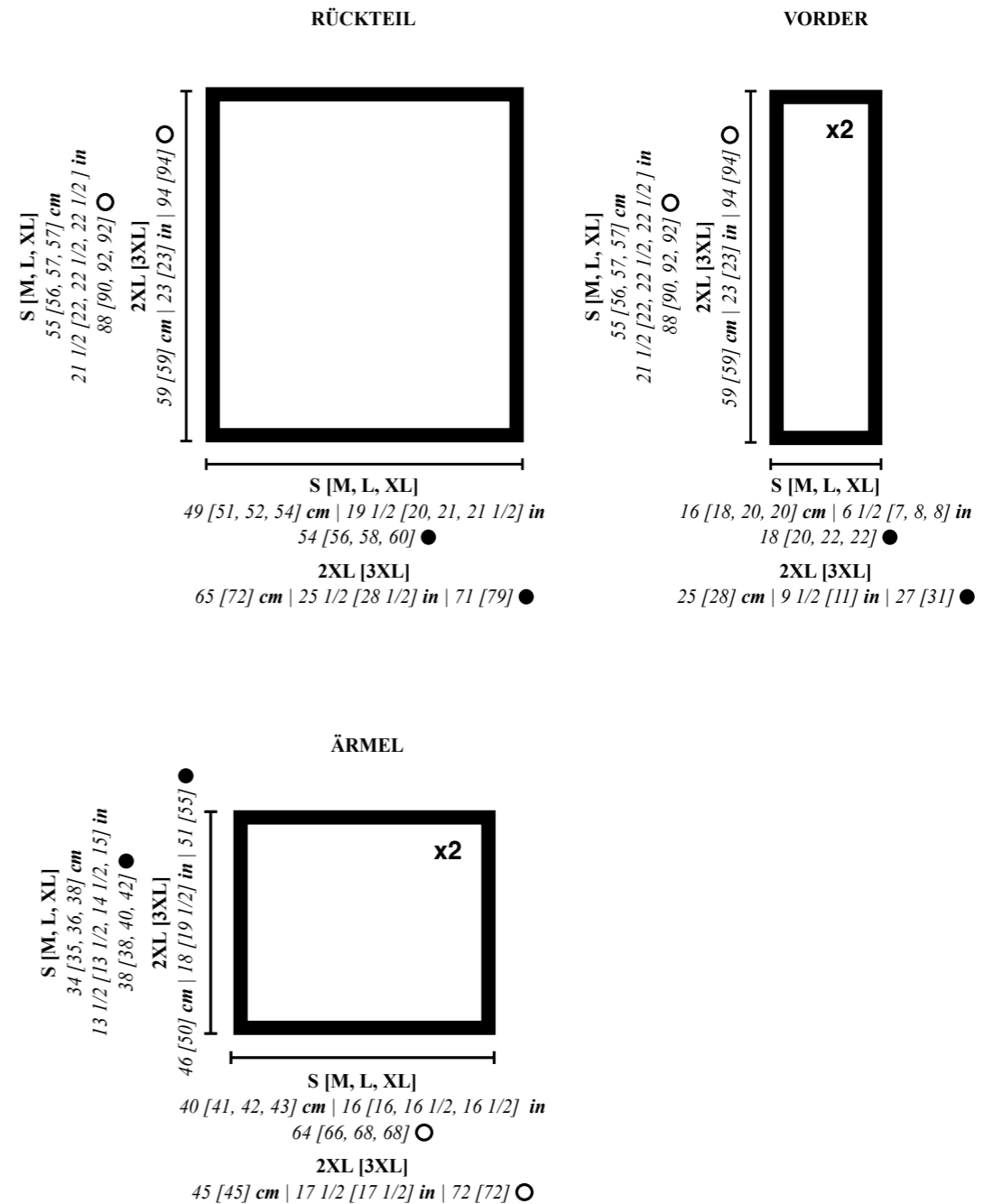



# MASCHENPROBE

Nimm dir Zeit um Zeit zu sparen!  
Du brauchst 10 Minuten um deine Maschenprobe zu fertigen, während es Stunden oder Tage dauern kann, wenn du die Anleitung später anpassen und eventuell von vorne anfangen musst.

Mit der Maschenprobe wirst du überprüfen, ob die Spannung beim Stricken die empfohlene für dieses Projekt ist. Es ist sehr wichtig eine Maschenprobe von 10x10 cm zu machen, bei der du die Reihen und Maschen, die in die Probe passen, zählen kannst, um so festzustellen, ob die Spannung richtig ist. Mit dieser Methode werden deine Endmaße mit denen in der Anleitung übereinstimmen.

Wenn deine Probe kleiner als empfohlen geworden ist, versuche lockerer zu stricken. Wenn sie größer ausgefallen ist, versuche fester zu stricken.

Stricken ist eine Kunst, keine Wissenschaft und du bist keine Maschine, es ist also normal wenn die Probe am Ende 1-3 cm abweicht.

Du wirst mehr Information hierzu im Blog Post „WIE MAN DIE SPANNUNG EINES MUSTERS MISST“ finden. Diesen findest du auf unserer Webseite [weareknitters.de](http://weareknitters.de)

## STRICKE DIE MASCHENPROBE IN:

*GLATT RECHTS UMGEKEHRT MIT  
FLECHTMUSTER*

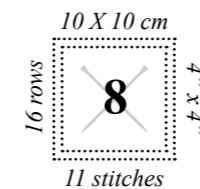

# EINLEITUNG

Dieses Projekt wird in mehreren Teilen gestrickt, welche am Ende zusammengenäht werden: Rückteil, Vorderteile (rechts und links) und zwei Ärmel.

Alle Teile werden von unten nach oben gestrickt. Nachdem die Teile gestrickt und zusammengenäht sind, wird ein Rand der Länge nach hinzugefügt.

Diese Anleitung ist in vier Größen verfasst: S [M, L, XL]. Folge den Anweisungen und Maschen-Angaben für die Größe, die Du gern stricken möchtest. Beachte hierbei, dass die erste Angabe immer für Größe S ist, die zweite für Größe M, die dritte für Größe L und die vierte für Größe XL. Wenn es nur eine Angabe gibt, gilt sie für alle Größen.

Wir empfehlen Dir, alle Nummern einzukreisen oder zu markieren, die zu der Größe gehören, die Du stricken möchtest, bevor Du mit dem Stricken beginnst. Dadurch kannst Du der Anleitung leichter folgen.

# LOS GEHT'S

## RÜCKTEIL

1. Schlage 54 [56, 58, 60] Maschen auf einer Deiner Holzstricknadeln an.

2. Stricke Reihen 1 bis 4 in 1x1 Rippe. Das geht so: Stricke 1 Masche rechts, 1 Masche links im Wechsel\* bis zum Ende der Reihe und bis Du Reihe 4 erreicht hast.

\*Achtung! Wenn Du rechte und linke Maschen im Wechsel strickst, achte immer darauf, dass der Faden hierbei auf der richtigen Seite der Arbeit liegt. Beim Stricken einer linken Masche liegt der Faden vor der Arbeit. Beim Stricken einer rechten Masche liegt der Faden hinter der Arbeit.

3. Stricke Reihen 5 bis 88 [90, 92, 92] in glatt rechts umgekehrt mit Flechtmuster. Das geht so:

Reihe 5: Stricke alle Maschen links.

Reihe 6: Stricke alle Maschen rechts.

Reihe 7: Stricke 2 Maschen links. \*Stricke 1 Masche rechts und 3 Maschen links.\* Wiederhole von \* bis \*, bis 0 [2, 0, 2] Maschen übrig bleiben und stricke 0 [1, 0, 1] Maschen rechts und 0 [1, 0, 1] Maschen links.

Reihe 8: Stricke 3 [1, 3, 1] Maschen rechts. \*Stricke 1 Masche links und 3 Maschen rechts\*. Wiederhole von \* bis \*, bis 3 Maschen übrig bleiben. Stricke 1 Masche links und 2 Maschen rechts.

Reihe 9: Wiederhole Reihe 7.

Reihe 10: Wiederhole Reihe 8.

Reihe 11: Wiederhole Reihe 5.

Reihe 12: Wiederhole Reihe 6.

Reihe 13: Stricke 4 Maschen links. \*Stricke 1 Masche rechts und 3 Maschen links.\* Wiederhole von \* bis \*, bis 2 [0, 2, 0] Maschen übrig bleiben und stricke 1 [0, 1, 0] Maschen rechts und 1 [0, 1, 0] Maschen links.

Reihe 14: Stricke 1 [3, 1, 3] Maschen rechts. \*Stricke 1 Masche links und 3 Maschen rechts\*. Wiederhole von \* bis \*, bis 1 Masche übrig bleibt und stricke diese rechts.

Reihe 15: Wiederhole Reihe 13.

Reihe 16: Wiederhole Reihe 14.

Wiederhole Reihen 5 bis 16, bis Du Reihe 88 [90, 92, 92] erreichst.

4. Kette alle Maschen ab.

## VORDERTEILE

Befolge diese Anleitung zweimal, um beide Vorderteile zu stricken.

1. Schlage 18 [20, 22, 22] Maschen auf einer Deiner Holzstricknadeln an.

2. Stricke Reihen 1 bis 4 in 1x1 Rippe.

3. Stricke Reihen 5 bis 88 [90, 92, 92] in glatt rechts umgekehrt mit Flechtmuster. Das geht so:

Reihe 5: Stricke alle Maschen links.

Reihe 6: Stricke alle Maschen rechts.

Reihe 7: Stricke 2 Maschen links. \*Stricke 1 Masche rechts und 3 Maschen links.\* Wiederhole von \* bis \*, bis 0 [2, 0, 0] Maschen übrig bleiben und stricke 0 [1, 0, 0] Maschen rechts und 0 [1, 0, 0] Maschen links.

Reihe 8: Stricke 3 [1, 3, 3] Maschen rechts. \*Stricke 1 Masche links und 3 Maschen rechts\*. Wiederhole von \* bis \*, bis 3 Maschen übrig bleiben. Stricke 1 Masche links und 2 Maschen rechts.

Reihe 9: Wiederhole Reihe 7.

Reihe 10: Wiederhole Reihe 8.

Reihe 11: Wiederhole Reihe 5.

Reihe 12: Wiederhole Reihe 6.

Reihe 13: Stricke 4 Maschen links. \*Stricke 1 Masche rechts und 3 Maschen links.\* Wiederhole von \* bis \*, bis 2 [0, 2, 2] Maschen übrig bleiben und stricke 1 [0, 1, 1] Maschen rechts und 1 [0, 1, 1] Maschen links.

Reihe 14: Stricke 1 [0, 1, 1] Masche rechts und 1 [0, 1, 1] Masche links. \*Stricke 3 Maschen rechts und 1 Masche links\*. Wiederhole von \* bis \*, bis 4 Maschen übrig bleiben und stricke diese rechts.

Reihe 15: Wiederhole Reihe 13.

Reihe 16: Wiederhole Reihe 14.

Wiederhole Reihen 5 bis 16, bis Du Reihe 88 [90, 92, 92] erreichst.

4. Kette alle Maschen ab.

## ÄRMEL

Befolge diese Anleitung zweimal, um beide Ärmel zu stricken.

1. Schlage 38 [38, 40, 42] Maschen auf einer Deiner Holzstricknadeln an.

2. Stricke Reihen 1 bis 4 in 1x1 Rippe.

3. Stricke Reihen 5 bis 64 [66, 68, 68] in glatt rechts umgekehrt mit Flechtmuster. Das geht so:

Reihe 5: Stricke alle Maschen links.

Reihe 6: Stricke alle Maschen rechts.

Reihe 7: Stricke 2 Maschen links. \*Stricke 1 Masche rechts und 3 Maschen links.\* Wiederhole von \* bis \*, bis 0 [0, 2, 0] Maschen übrig bleiben und stricke 0 [0, 1, 0] Maschen rechts und 0 [0, 1, 0] Maschen links.

Reihe 8: Stricke 3 [3, 1, 3] Maschen rechts. \*Stricke 1 Masche links und 3 Maschen rechts\*. Wiederhole von \* bis \*, bis 3 Maschen übrig bleiben. Stricke 1 Masche links und 2 Maschen rechts.

Reihe 9: Wiederhole Reihe 7.

Reihe 10: Wiederhole Reihe 8.

Reihe 11: Wiederhole Reihe 5.

Reihe 12: Wiederhole Reihe 6.

Reihe 13: Stricke 4 Maschen links. \*Stricke 1 Masche rechts und 3 Maschen links.\* Wiederhole von \* bis \*, bis 2 [2, 0, 2] Maschen übrig bleiben und stricke 1 [1, 0, 1] Masche rechts und 1 [1, 0, 1] Masche links.

Reihe 14: Stricke 1 [1, 3, 1] Masche rechts. \*Stricke 1 Masche links und 3 Maschen rechts\*. Wiederhole von \* bis \*, bis 1 Masche übrig bleibt und stricke diese rechts.

Reihe 15: Wiederhole Reihe 13.

Reihe 16: Wiederhole Reihe 14.

Wiederhole Reihen 5 bis 16, bis Du Reihe 64 [66, 68, 68] erreichst.

4. Kette alle Maschen ab.

**we are knitters**

# WIE MAN DAS PROJEKT FERTIGSTELLT

Once you have finished knitting the cardigan you will have five pieces: the back, two fronts, and two sleeves.

Now we are going to shape the placket and neck of the cardigan, to do so:

1. Thread the tapestry needle with the same yarn that you used for your project and sew both of the shoulders. To do this, place the front and back right side down lining up the shoulder seams. Sew 18 [20, 22, 22] stitches from each of the shoulders, make a knot and put down the tapestry needle for now.

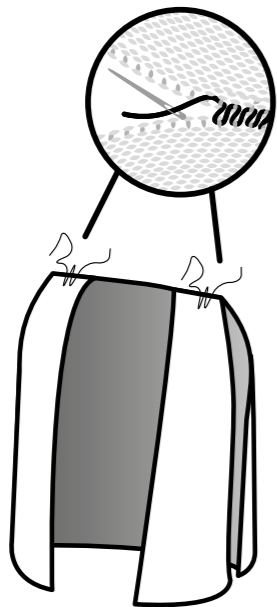

2. Using the wooden needles pick up stitches around the edges of the front pieces and neck to make a border. Start with the right front and

continue to the center back of the neck. Pick up 80 [80, 82, 82] (71 [72, 75, 74] stitches from the right front and 9 [8, 7, 8] stitches from the back).

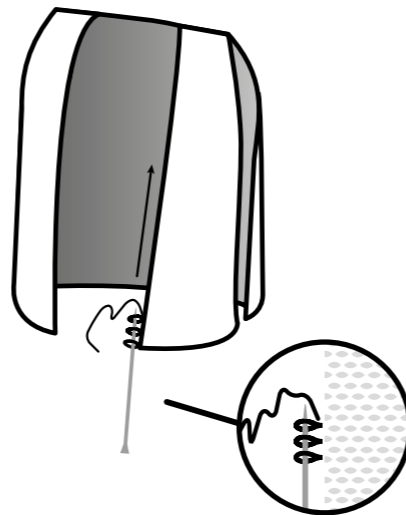

3. To pick up stitches along the right front and to the center of the back: \*pick up 4 stitches, skip 1\*. Repeat from \* to \* until there are 12 [8, 14, 10] stitches left, pick up as usual. Work 5 rows in 1x1 rib stitch with the picked up stitches. Cast off all picked up stitches.

4. Repeat steps 2 and 3 to knit the border of the left front and center of the back. Once knitted sew the two halves of the center back edge together.

5. Sew the sleeve to the body of cardigan, lining up center of sleeve with shoulder seam. Repeat for the second sleeve.

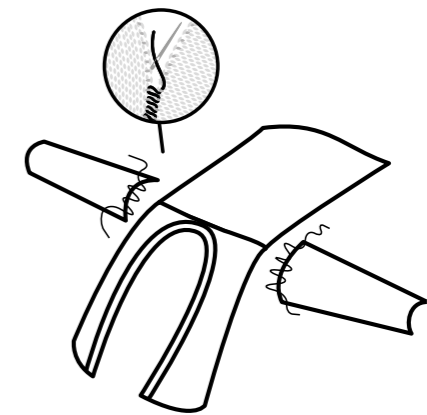

6. Next, sew side seams and sleeve seams with the tapestry needle

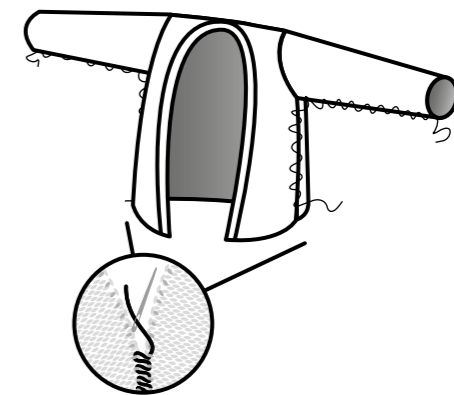

7. To finish, make a knot and weave in the tail end of yarn about 3 inches, cut off even with the fabric. Weave in any loose ends in the same way.

# Dusk Flip Jumper

*Jumper: / 'dʒʌmpə(r)/ a piece of clothing with long sleeves that is usually made from wool, is worn on the upper part of the body and does not open at the front.*



**we are knitters**

# DU BENÖTIGST

- 4 [5] x 100g Knäuel Pima Baumwolle von We Are Knitters
- 2 x 5 mm / 8 US / 6 UK Stricknadeln
- Eine Stopfnadel für die Fertigstellung

Du wirst diese Muster und Techniken für dieses Projekt verwenden:

- |  |                                |
|--|--------------------------------|
| 1. Maschen anschlagen                    | 6. 2 Maschen zusammenstricken* |
| 2. 1x2 Rippe                             | 7. Maschen abketten            |
| 3. Glatt rechts                          | 8. Maschen aufnehmen           |
| 4. 2 Maschen überzogen zusammenstricken* | 9. Zusammennähen               |
| 5. Zopf aus 4 Maschen stricken*          | 10. Projekt fertigstellen      |

\*Diese Techniken werden in der Einleitung erklärt.

Für viele dieser Muster und Techniken findest du Videos auf unserer Website. Schau einfach vorbei und übe ein wenig bevor du loslegst!

RÜCKTEIL UND VORDERTEIL

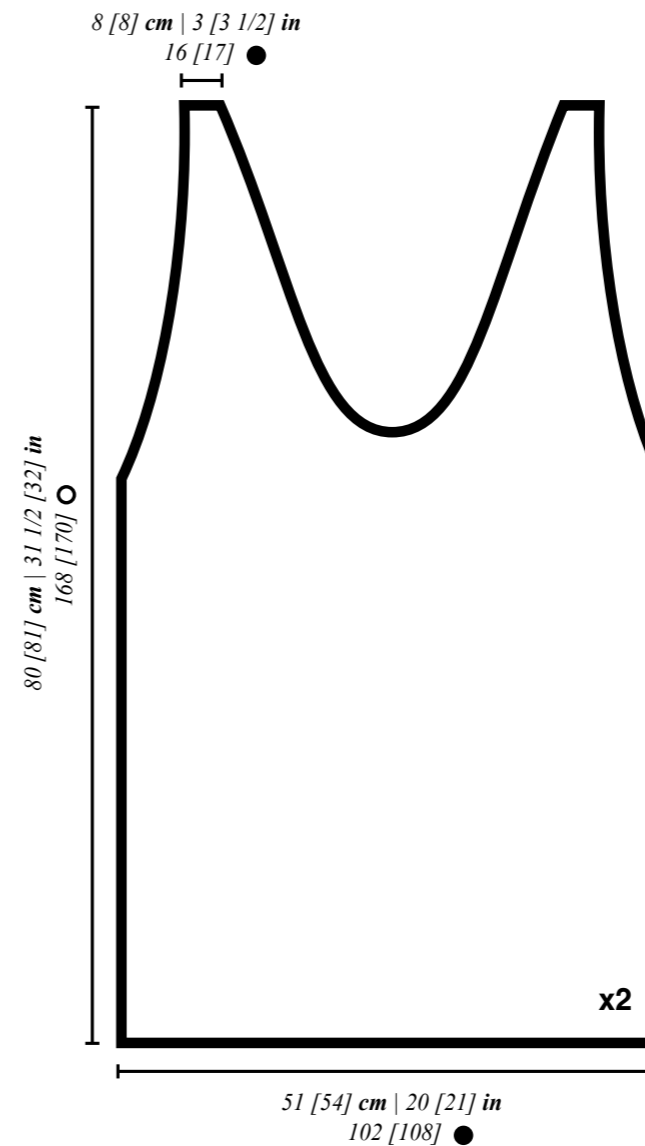

TASCHEN

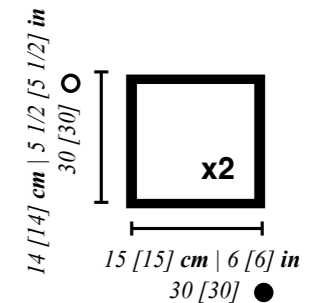



# MASCHENPROBE

Nimm dir Zeit um Zeit zu sparen!  
Du brauchst 10 Minuten um deine Maschenprobe zu fertigen, während es Stunden oder Tage dauern kann, wenn du die Anleitung später anpassen und eventuell von vorne anfangen musst.

Mit der Maschenprobe wirst du überprüfen, ob die Spannung beim Stricken die empfohlene für dieses Projekt ist. Es ist sehr wichtig eine Maschenprobe von 10x10 cm zu machen, bei der du die Reihen und Maschen, die in die Probe passen, zählen kannst, um so festzustellen, ob die Spannung richtig ist. Mit dieser Methode werden deine Endmaße mit denen in der Anleitung übereinstimmen.

Wenn deine Probe kleiner als empfohlen geworden ist, versuche lockerer zu stricken. Wenn sie größer ausgefallen ist, versuche fester zu stricken.

Stricken ist eine Kunst, keine Wissenschaft und du bist keine Maschine, es ist also normal wenn dein Strickstück am Ende 1-3 cm abweicht.

Du wirst mehr Information hierzu im Blog Post „Wie man die Spannung eines Musters misst“ finden. Diesen findest du auf unserer Webseite [weareknitters.de](http://weareknitters.de)

## STRICKE DIE MASCHENPROBE IN:

*1X2 RIPPE*

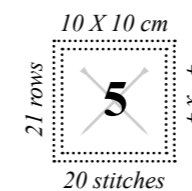

# EINLEITUNG

Dieses Projekt wird in zwei Teilen gestrickt und am Ende zusammengenäht: Vorder- und Rückteil. Die Maschen für die Taschen werden aufgenommen, wenn die zwei Teile gestrickt sind.

Diese Anleitung ist für zwei Größen S/M und [L/XL] verfasst. Folge den Anweisungen und Maschen-Angaben für die Größe, die Du gerne stricken möchtest. Beachte hierbei, dass die erste Angabe immer für Größe S/M ist und die zweite für Größe L/XL. Wenn es nur eine Angabe gibt, gilt sie für alle Größen.

Wir empfehlen Dir, alle Nummern zu markieren, die zu der Größe gehören, die Du stricken möchtest, bevor Du mit dem Stricken beginnst. Dadurch kannst Du der Anleitung leichter folgen.

Bevor Du loslegst, ist es wichtig, dass Du folgende Techniken beherrschst:

**2 Maschen überzogen zusammenstricken:** Hebe 1 Masche ab, als würdest Du sie rechts stricken. Stricke die nächste Masche rechts. Hebe dann die abgehobene Masche mit Hilfe der linken Stricknadel über die gestrickte Masche.

**Zopf aus 4 Maschen stricken:** Hebe 2 Maschen auf eine Hilfs- oder Zopfnaedel und lege diese vor oder hinter der Arbeit still (so wie in der Anleitung angegeben). Stricke die nächsten 2 Maschen rechts. Nimm die Maschen, die Du stillgelegt hattest, wieder auf die linke Nadel auf und stricke diese rechts.

**2 Maschen zusammenstricken:** Stricke 2 Maschen zusammen, als wären sie eine.

# LOS GEHT'S

## VORDER- UND RÜCKTEIL

Befolge diese Anleitung zweimal, um Vorder- und Rückteil zu stricken.

1. Schläge 102 [108] Maschen auf einer Deiner Holzstricknadeln an.

2. Stricke Reihen 1 bis 110 in 1x2 Rippe. Das geht so:

Ungerade Reihen: Stricke 1 Masche rechts, 2 Maschen links im Wechsel\* bis zum Ende der Reihe.

Gerade Reihen: Stricke 2 Maschen rechts, 1 Masche links im Wechsel\* bis zum Ende der Reihe.

\*Achtung! Wenn Du rechte und linke Maschen im Wechsel strickst, achte immer darauf, dass der Faden hierbei auf der richtigen Seite der Arbeit liegt. Beim Stricken einer linken Masche liegt der Faden vor der Arbeit. Beim Stricken einer rechten Masche liegt der Faden hinter der Arbeit.

3. Jetzt formen wir die Ärmellöcher und den Kragen. Dafür strickst Du Reihen 111 bis 168 [170] in 1x2 Rippe mit einem Rand in glatt rechts und beachtest dabei die folgenden Abnahmen:

Reihe 111: Stricke 2 Maschen rechts, stricke 2 Maschen überzogen zusammen. \*Stricke 2 Maschen links und 1 Masche rechts\*. Wiederhole von \* bis \* 14 [15] Mal. Hebe diese 48 Maschen auf eine Zopf- oder Hilfsnadel und lege sie still. Hebe die nächsten 2 Maschen auf eine Zopf- oder

eine zweite Hilfsnadel und lege sie vor der Arbeit still. Stricke die nächsten 2 Maschen rechts und hebe sie zu den anderen 48 Maschen auf die erste Zopfnadel. Nimm die Maschen, die Du stillgelegt hattest, wieder auf die linke Nadel auf und stricke diese rechts. Stricke 2 Maschen rechts. Wiederhole von \* bis \*, bis 5 Maschen übrig bleiben. Stricke 1 Masche links, 2 Maschen rechts zusammen und 2 Maschen links.

Nun wird Deine Arbeit in zwei Teile geteilt. Lege dafür die 50 [53] Maschen der Reihe, die Du nicht gestrickt hast, still, um später daran weiterzuarbeiten.

Reihe 112 und alle geraden Reihen: Stricke alle Maschen so wie sie erscheinen. Das bedeutet: Stricke rechte Maschen rechts und linke Maschen links.

Reihe 113: Stricke 2 Maschen rechts, stricke zweimal 2 Maschen überzogen zusammen. \*Stricke 1 Masche rechts und 2 Maschen links\*. Wiederhole von \* bis \*, bis 5 Maschen übrig bleiben. Stricke 1 Masche rechts, 1 Masche links und 3 Maschen rechts. Du hast dann 48 [51] Maschen auf der Nadel.

Reihe 115: Stricke 2 Maschen rechts, stricke 2 Maschen überzogen zusammen. \*Stricke 1 Masche rechts und 2 Maschen links\*. Wiederhole von \* bis \*, bis 5 Maschen übrig bleiben. Stricke 1 Masche rechts, 1 Masche links und 3 Maschen rechts. Du hast dann 47 [50] Maschen.

Reihe 117: Stricke 2 Maschen rechts und stricke 2 Maschen überzogen zusammen. \*Stricke 2 Maschen links und 1

Masche rechts\*. Wiederhole von \* bis \*, bis 4 Maschen übrig bleiben. Stricke 2 Maschen rechts zusammen und 2 Maschen rechts. Du hast dann 45 [48] Maschen.

Reihe 119: Stricke 2 Maschen rechts, stricke 2 Maschen überzogen zusammen, stricke 1 Masche links. \*Stricke 1 Masche rechts und 2 Maschen links\*. Wiederhole von \* bis \*, bis 4 Maschen übrig bleiben und stricke diese rechts. Du hast dann 44 [47] Maschen.

Reihe 121: Stricke 2 Maschen rechts, stricke 2 Maschen überzogen zusammen. \*Stricke 1 Masche rechts und 2 Maschen links\*. Wiederhole von \* bis \*, bis 4 Maschen übrig bleiben und stricke diese rechts. Du hast dann 43 [46] Maschen auf der Nadel.

Reihe 123: Stricke 2 Maschen rechts, stricke 2 Maschen überzogen zusammen. \*Stricke 2 Maschen links und 1 Masche rechts\*. Wiederhole von \* bis \*, bis 6 Maschen übrig bleiben. Stricke 2 Maschen links, 2 Maschen rechts zusammen und 2 Maschen rechts. Du hast dann 41 [44] Maschen.

Reihe 125: Stricke 2 Maschen rechts, stricke 2 Maschen überzogen zusammen, stricke 1 Masche links. \*Stricke 1 Masche rechts und 2 Maschen links\*. Wiederhole von \* bis \*, bis 3 Maschen übrig bleiben und stricke diese rechts. Du hast dann 40 [43] Maschen.

Reihe 127: Stricke 2 Maschen rechts, stricke 2 Maschen überzogen zusammen. \*Stricke 1 Masche rechts und 2 Maschen links\*. Wiederhole von \* bis \*, bis 3 Maschen übrig bleiben und stricke diese rechts. Du hast dann 39 [42] Maschen.

Reihe 129: Stricke 2 Maschen rechts, stricke 2 Maschen überzogen zusammen. \*Stricke 2 Maschen links und 1

Masche rechts\*. Wiederhole von \* bis \*, bis 5 Maschen übrig bleiben. Stricke 1 Masche links, 2 Maschen rechts zusammen und 2 Maschen rechts. Du hast dann 37 [40] Maschen.

Reihe 131: Stricke 2 Maschen rechts, stricke 2 Maschen überzogen zusammen, stricke 1 Masche links. \*Stricke 1 Masche rechts und 2 Maschen links.\* Wiederhole von \* bis \*, bis 5 Maschen übrig bleiben. Stricke 1 Masche rechts, 1 Masche links und 3 Maschen rechts. Du hast dann 36 [39] Maschen.

Wiederhole Reihen 115 bis 132, bis Du Reihe 160 [164] erreichst. Am Ende der Reihe 159 [163] hast Du dann 17 [18] Maschen auf der Nadel.

### **Größe S/M**

Reihen 161 und 163: Stricke 3 Maschen rechts. \*Stricke 2 Maschen links und 1 Masche rechts\*. Wiederhole von \* bis \*, bis 2 Maschen übrig bleiben und stricke diese rechts.

### **Größe S/M und L/XL**

Reihe 165: Stricke 3 [4] Maschen rechts. \*Stricke 2 Maschen links und 1 Masche rechts\*. Wiederhole von \* bis \*, bis 5 Maschen übrig bleiben. Stricke 1 Masche links, 2 Maschen rechts zusammen und 2 Maschen rechts. Du hast dann 16 [17] Maschen.

Reihen 167 [167] und 0 [169]: Stricke 3 [4] Maschen rechts. \*Stricke 2 Maschen links und 1 Masche rechts\*. Wiederhole von \* bis \*, bis 4 Maschen übrig bleiben. Stricke 1 Masche links und 3 Maschen rechts.

4. Kette die 16 [17] Maschen ab und stricke an den 50 [53] Maschen weiter, die Du stillgelegt hattest. Mit diesen

strickst Du dann Reihen 112 bis 168 [170] wie folgt:

Reihe 112 und alle geraden Reihen: Stricke alle Maschen so wie sie erscheinen. Das bedeutet: Stricke rechte Maschen rechts und linke Maschen links.

Reihe 113: Stricke 3 Maschen rechts. \*Stricke 2 Maschen links und 1 Masche rechts\*. Wiederhole von \* bis \*, bis 8 Maschen übrig bleiben. Stricke 2 Maschen links, zweimal 2 Maschen rechts zusammen und 2 Maschen rechts. Du hast dann 48 [51] Maschen auf der Nadel.

Reihe 115: Stricke 3 Maschen rechts. \*Stricke 2 Maschen links und 1 Masche rechts\*. Wiederhole von \* bis \*, bis 6 Maschen übrig bleiben. Stricke 2 Maschen links, 2 Maschen rechts zusammen und 2 Maschen rechts. Du hast dann 47 [50] Maschen.

Reihe 117: Stricke 2 Maschen rechts, stricke 2 Maschen überzogen zusammen, stricke 1 Masche links. \*Stricke 1 Masche rechts und 2 Maschen links\*. Wiederhole von \* bis \*, bis 6 Maschen übrig bleiben. Stricke 1 Masche rechts, 1 Masche links, 2 Maschen rechts zusammen und 2 Maschen rechts. Du hast dann 45 [48] Maschen.

Reihe 119: Stricke 3 Maschen rechts, 1 Masche links. \*Stricke 1 Masche rechts und 2 Maschen links\*. Wiederhole von \* bis \*, bis 5 Maschen übrig bleiben. Stricke 1 Masche rechts, 2 Maschen rechts zusammen und 2 Maschen rechts. Du hast dann 44 [47] Maschen.

Reihe 121: Stricke 3 Maschen rechts, 1 Masche links. \*Stricke 1 Masche rechts und 2 Maschen links\*. Wiederhole von \* bis \*, bis 4 Maschen übrig bleiben. Stricke 2 Maschen rechts zusammen und 2 Maschen rechts. Du hast dann 43 [46] Maschen auf der Nadel.

Reihe 123: Stricke 2 Maschen rechts und stricke 2 Maschen überzogen zusammen. \*Stricke 1 Masche rechts und 2 Maschen links\*. Wiederhole von \* bis \*, bis 6 Maschen übrig bleiben. Stricke 1 Masche rechts, 1 Masche links, 2 Maschen rechts zusammen und 2 Maschen rechts. Du hast dann 41 [44] Maschen.

Reihe 125: Stricke 3 Maschen rechts. \*Stricke 1 Masche rechts und 2 Maschen links\*. Wiederhole von \* bis \*, bis 5 Maschen übrig bleiben. Stricke 1 Masche rechts, 2 Maschen rechts zusammen und 2 Maschen rechts. Du hast dann 40 [43] Maschen.

Reihe 127: Stricke 3 Maschen rechts. \*Stricke 1 Masche rechts und 2 Maschen links. \*Wiederhole von \* bis \*, bis 4 Maschen übrig bleiben. Stricke 2 Maschen rechts zusammen und 2 Maschen rechts. Du hast dann 39 [42] Maschen.

Reihe 129: Stricke 2 Maschen rechts und stricke 2 Maschen überzogen zusammen. \*Stricke 2 Maschen links und 1 Masche rechts\*. Wiederhole von \* bis \*, bis 5 Maschen übrig bleiben. Stricke 1 Masche links, 2 Maschen rechts zusammen und 2 Maschen rechts. Du hast dann 37 [40] Maschen.

Reihe 131: Stricke 2 Maschen rechts. \*Stricke 1 Masche rechts und 2 Maschen links\*. Wiederhole von \* bis \*, bis 5 Maschen übrig bleiben. Stricke 1 Masche rechts, 2 Maschen rechts zusammen und 2 Maschen rechts. Du hast dann 36 [39] Maschen.

Wiederhole Reihen 115 bis 132, bis Du Reihe 160 [164] erreichst. Am Ende der Reihe 159 [163] hast Du dann 17 [18] Maschen auf der Nadel.

## Größe S/M

Reihen 161 und 163: Stricke 4 Maschen rechts. \*Stricke 2 Maschen links und 1 Masche rechts\*. Wiederhole von \* bis \*, bis 4 Maschen übrig bleiben. Stricke 1 Masche links und 3 Maschen rechts.

## Größe S/M und L/XL

Reihe 165: Stricke 2 Maschen rechts, stricke 2 Maschen überzogen zusammen. \*Stricke 2 Maschen links und 1 Masche rechts\*. Wiederhole von \* bis \*, bis 4 [2] Maschen übrig bleiben. Stricke 1 [0] Masche links und 3 [2] Maschen rechts. Du hast dann 16 [17] Maschen.

Reihen 167 [167] und 0 [169]: Stricke 3 Maschen rechts. \*Stricke 2 Maschen links und 1 Masche rechts.\* Wiederhole von \* bis \*, bis 4 [2] Maschen übrig bleiben. Stricke 1 [0] Masche links und 3 [2] Maschen rechts.

5. Kette alle Maschen ab.

## TASCHEN

1. Nimm das Vorderteil zur Hand und zähle beginnend mit der ersten Reihe bis zu Reihe 25 [27] und überspringe dann die ersten 9 [12] Maschen dieser Reihe und beginne mit der 10. [11.] Masche, 30 Maschen aufzunehmen.

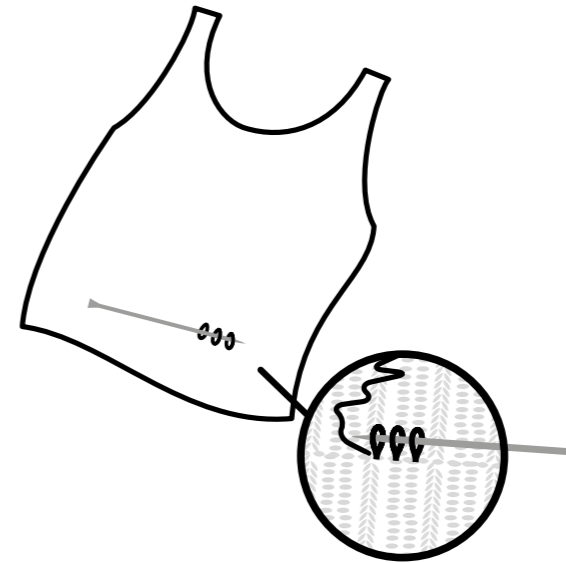

2. Stricke 30 Reihen in 1x2 Rippe.

3. Kette alle Maschen ab.

4. Gehe danach zu Reihe 25 [27] zurück, überspringe die ersten 63 [66] Maschen und fang ab Masche 64 [67] an, 30 Maschen wieder aufzunehmen.

5. Wiederhole die Schritte 2 und 3 der linken Tasche.

# WIE MAN DAS PROJEKT FERTIGSTELLT

Wenn Du mit dem Stricken Deines Latzkleides fertig bist, hast Du 2 Teile: Vorder- und Rückteil.

1. Fädle ein Stück Deines Garns in die Nähnadel ein und nähe beide Schultern zusammen. Leg dafür die Vorder- und Rückseite aufeinander. Die linke Seite des Strickstücks zeigt dabei nach oben und die rechte Seite nach unten. Nimm je 1 Masche vom Vorder- und vom Rückteil auf, bis Du 16 [17] Maschen jeder Schulter zusammengenäht hast.

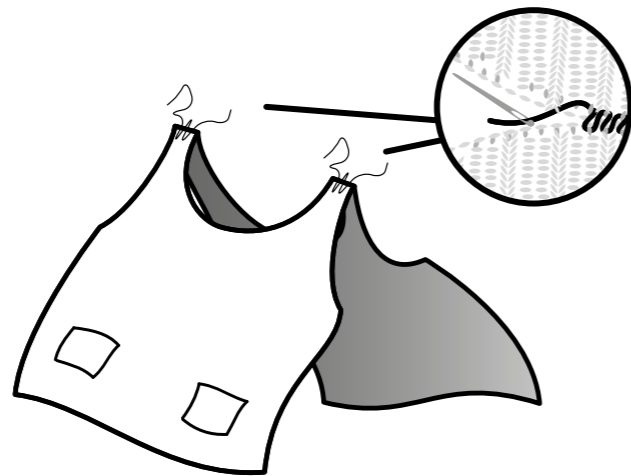

2. Schließe dann die Seitennähte des Körpers sowie der Taschen mit einer Zick-Zack-Naht.

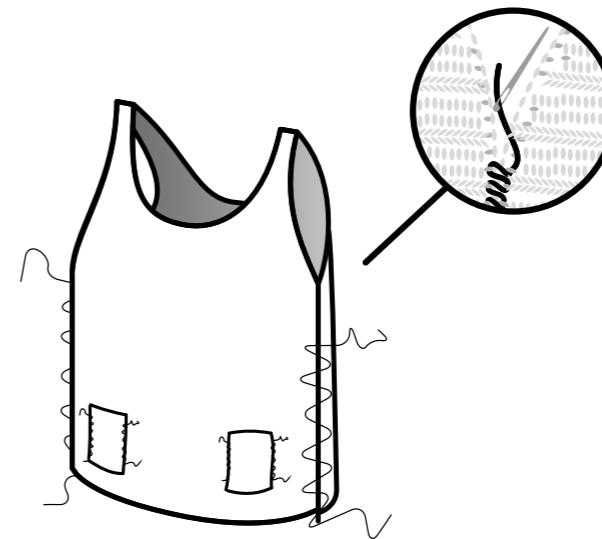

3. Zum Schluss verknotest Du die Fäden und verwebst sie mehrere Zentimeter im Gestrück. Schneide sie dann bündig ab.

Mehr Details hierzu findest Du auf unserer Website [www.weareknitters.de](http://www.weareknitters.de) in dem Blogbeitrag „WIE MAN EINE UNSICHTBARE NAHT MACHT“.

# Midnight Cardigan

*Cardigan: \ 'kär-dig-an \ A usually collarless knitted sweater or jacket that opens down the front.*

*Origin: This name comes from the 7th Earl of Cardigan (1797–1868), leader of the Charge of the Light Brigade, whose troops are thought to have first worn this type of garment during the Crimean War.*

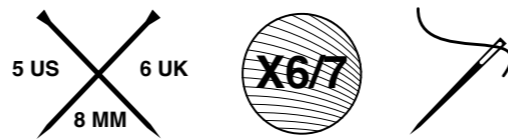

**we are knitters**



# DU BENÖTIGST

- 6 [6, 7, 7] x 50g Knäuel The Bling Bling von We Are Knitters
- 5 mm / 8 US / 6 UK Rundstricknadeln
- Eine Stopfnadel für die Fertigstellung

Du wirst diese Muster und Techniken für dieses Projekt verwenden:

1. Maschen anschlagen
2. Kraus rechts
3. Glatt rechts
4. Maschen abketten
5. 2 Maschen überzogen zusammenstricken\*
6. 2 Maschen zusammenstricken\*
7. 1x1 Rippe
8. Zunahmen\*
9. Teile zusammennähen
10. Maschen aufnehmen
11. Projekt fertigstellen

\*Diese Techniken werden in der Einleitung erklärt.

Für viele dieser Muster und Techniken findest du Videos auf unserer Website. Schau einfach vorbei und übe ein wenig bevor du loslegst!

RÜCKTEIL

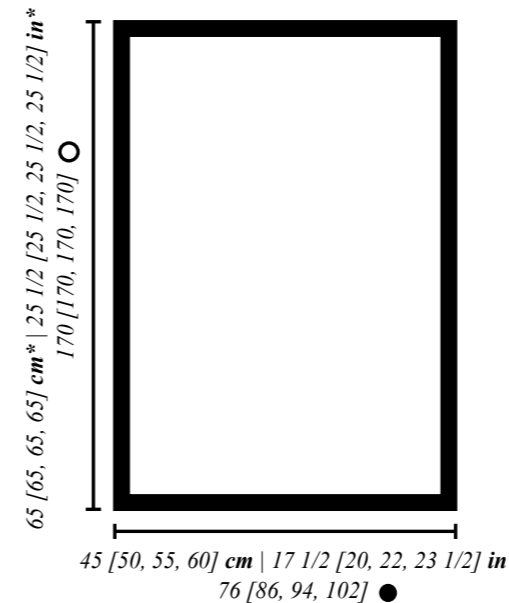

VORDERTEIL

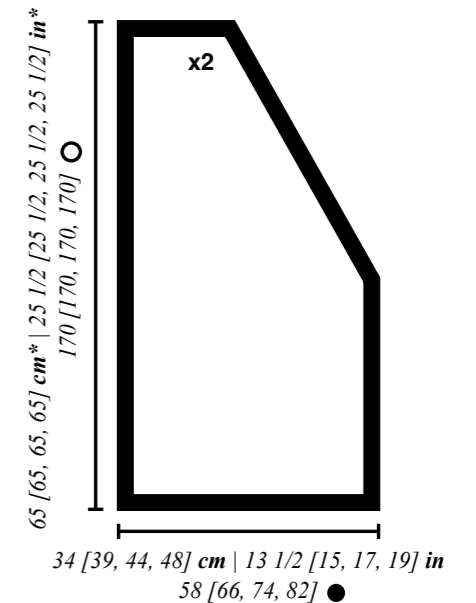

RMEL

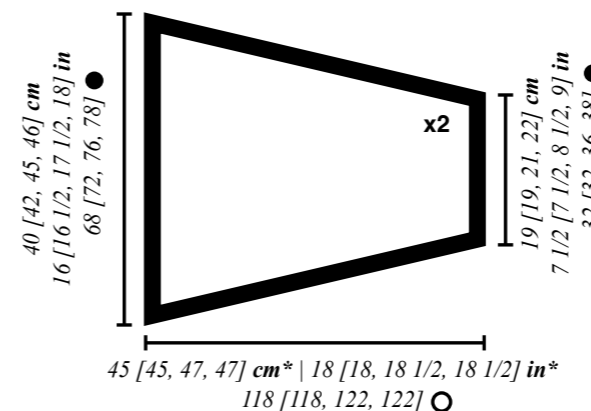

\*Das Gewicht der Wolle kann die Endmaße des Kleidungsstücks verlängern.

# MASCHENPROBE

Nimm dir Zeit um Zeit zu sparen!  
Du brauchst 10 Minuten um deine Maschenprobe zu fertigen, während es Stunden oder Tage dauern kann, wenn du die Anleitung später anpassen und eventuell von vorne anfangen musst.

Mit der Maschenprobe wirst du überprüfen, ob die Spannung beim Stricken die empfohlene für dieses Projekt ist. Es ist sehr wichtig eine Maschenprobe von 10x10 cm zu machen, bei der du die Reihen und Maschen, die in die Probe passen, zählen kannst, um so festzustellen, ob die Spannung richtig ist. Mit dieser Methode werden deine Endmaße mit denen in der Anleitung übereinstimmen.

Wenn deine Probe kleiner als empfohlen geworden ist, versuche lockerer zu stricken. Wenn sie größer ausgefallen ist, versuche fester zu stricken.

Stricken ist eine Kunst, keine Wissenschaft und du bist keine Maschine, es ist also normal wenn dein Strickstück am Ende 1-3 cm abweicht.

Du wirst mehr Information hierzu im Blog Post „Wie man die Spannung eines Musters misst“ finden. Diesen findest du auf unserer Webseite [weareknitters.de](http://weareknitters.de)

## STRICKE DIE MASCHENPROBE IN:

*GLATT RECHTS*

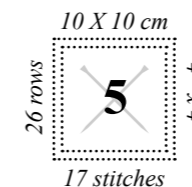

# EINLEITUNG

Dieses Projekt wird in mehreren Teilen gestrickt, welche am Ende zusammengenäht werden: Rückteil, Vorderteile (rechtes und linkes) und beide Ärmel.

Diese Anleitung ist in vier Größen verfasst S [M, L, XL]. Folge den Anweisungen für die Größe, die Du gerne stricken möchtest. Beachte hierbei, dass die erste Angabe immer für Größe S ist, die zweite für Größe M, die dritte für Größe L und die vierte für Größe XL. Wenn es nur eine Angabe gibt, gilt sie für alle Größen.

Wir empfehlen Dir alle Nummern zu markieren, die zu der Größe gehören, die Du stricken möchtest, bevor Du mit dem Stricken beginnst. Dadurch kannst Du der Anleitung leichter folgen.

Bevor Du loslegst ist es wichtig, dass Du folgende Techniken beherrschst:

**2 Maschen überzogen zusammenstricken:** Hebe 1 Masche ab als würdest Du sie rechts stricken. Stricke die folgende Masche rechts. Stricke die folgende Masche rechts. Hebe dann die abgehobene Masche mit Hilfe der linken Nadel über die gestrickte Masche.

**2 Maschen zusammenstricken:** Stricke 2 Maschen zusammen als wären sie eine.

**Zunahme:** Für eine Zunahme hebst Du den Quersfaden zwischen 2 Maschen auf, verdrehst ihn und platzierst ihn auf der linken Nadel. Dann strickst Du die neue Masche wie in der Anleitung angegeben ab.

# LOS GEHT'S

## RÜCKTEIL

1. Schlage 76 [86, 94, 102] Maschen auf einer Deiner Holzstricknadeln an.

2. Stricke Reihen 1 bis 6 in kraus rechts. Das bedeutet, dass Du alle Maschen und alle Reihen rechts strickst.

3. Stricke Reihen 7 bis 170 in glatt rechts, das bedeutet:

Ungerade Reihen: Stricke alle Maschen rechts.

Gerade Reihen: Stricke alle Maschen links.

4. Kette nun alle Maschen ab.

## LINKES VORDERTEIL

1. Schlage 58 [66, 74, 82] Maschen auf einer Deiner Holzstricknadeln an.

2. Stricke Reihen 1 bis 6 in kraus rechts.

3. Stricke Reihen 7 bis 78 in glatt rechts.

4. Nun formen wir das Halsloch. Dafür stricken wir Reihen 79 bis 122 [140, 156, 170] in glatt rechts, wobei Du folgende Abnahmen beachtest:

Ungerade Reihen: Stricke 1 Masche rechts, 2 Maschen überzogen zusammen und stricke den Rest der Reihe rechts. Am Ende von Reihe 121 [139, 155, 169] hast Du insgesamt 36 [35, 35, 36] Maschen.

Gerade Reihen: Stricke alle Maschen links.

## GRÖSSEN S, M UND L

5. Stricke Reihen 123 [141, 157] bis 170 in glatt rechts, wobei Du folgende Abnahmen beachtest:

Reihe 123 [141, 157]: Stricke alle Maschen rechts.

Reihen 124 [142, 158] und 126 [144, 160]: Stricke alle Maschen links.

Reihe 125 [143, 159]: Stricke 1 Masche rechts, 2 Maschen überzogen zusammen und stricke den Rest der Reihe rechts. Du hast insgesamt 35 [34, 34] Maschen.

Wiederhole Reihen 123 [141, 157] bis 126 [144, 160] bis Du Reihe 170 erreicht hast. Am Ende von Reihe 170 hast Du insgesamt 24 [28, 32] Maschen.

## Alle Größen

6. Kette nun alle Maschen ab.

## RECHTES VORDERTEIL

1. Wiederhole die Schritte 1, 2 und 3 des linken Vorderteils.
2. Nun formen wir das Halsloch. Dafür stricken wir Reihen 79 bis 122 [140, 156, 170] in glatt rechts, wobei Du folgende Abnahmen beachtest:

Ungerade Reihen: Stricke alle Maschen rechts, bis 3 Maschen übrig bleiben, stricke 2 Maschen rechts zusammen und dann 1 Masche rechts. Am Ende von Reihe 121 [139, 155, 169] hast Du insgesamt 36 [35, 35, 36] Maschen.

Gerade Reihen: Stricke alle Maschen links.

## GRÖSSEN S, M UND L

3. Stricke Reihen 123 [141, 157] bis 170 in glatt rechts, wobei Du folgende Abnahmen beachtest:

Reihe 123 [141, 157]: Stricke alle Maschen rechts.

Reihen 124 [142, 158] und 126 [144, 160]: Stricke alle Maschen links.

Reihe 125 [143, 159]: Stricke alle Maschen rechts, bis 3 Maschen übrig bleiben, stricke 2 Maschen rechts zusammen und dann 1 Masche rechts. Du hast insgesamt 35 [34, 34] Maschen.

Wiederhole Reihen 123 [141, 157] bis 126 [144, 160] bis Du Reihe 170 erreicht hast. Am Ende von Reihe 170 hast Du insgesamt 24 [28, 32] Maschen.

4. Kette nun alle Maschen ab.

## ÄRMEL

Befolge diese Anleitung zweimal um beide Ärmel zu stricken.

1. Schlage 32 [32, 36, 38] Maschen auf einer Deiner Holzstricknadeln an.

2. Stricke Reihen 1 bis 12 in 1x1 Rippe. Das geht so: Stricke 1 Masche rechts, 1 Masche links im Wechsel, bis zum Ende der Reihe\* und bis Du Reihe 12 erreicht hast.

\*Achtung! Wenn Du rechte und linke Maschen im Wechsel strickst achte immer darauf, dass der Faden hierbei auf der richtigen Seite der Arbeit liegt. Beim Stricken einer linken Masche liegt der Faden vor der Arbeit. Beim Stricken einer rechten Masche liegt der Faden hinter der Arbeit.

3. Stricke Reihen 13 bis 22 in glatt rechts, wobei Du die folgenden Zunahmen beachtest:

Reihe 13: Stricke 2 [2, 2, 1] Maschen rechts und mach 1 [1, 0, 1] Zunahme. \*Stricke 4 [4, 4, 5] Maschen rechts und mach 1 Zunahme\*. Wiederhole von \* bis \*, bis 2 Maschen übrig bleiben und stricke diese rechts. Du hast dann insgesamt 40 [40, 44, 46] Maschen.

Reihe 14 und die restlichen geraden Reihen: Stricke alle Maschen links.

Reihe 15: Stricke 3 [3, 2, 2] Maschen rechts und mach 1 [1, 0, 1] Zunahme\*. \*Stricke 5 [5, 5, 6] Maschen rechts und mach 1 Zunahme\*. Wiederhole von \* bis \*, bis 2 Maschen übrig bleiben und stricke diese rechts. Du hast dann insgesamt 48 [48, 52, 54] Maschen.

Reihe 17: Stricke 4 [4, 2, 3] Maschen rechts und mach 1 [1, 0, 1] Zunahme\*. \*Stricke 6 [6, 6, 7] Maschen rechts und mach 1 Zunahme\*. Wiederhole von \* bis \*, bis 2 Maschen übrig bleiben und stricke diese rechts. Du hast dann insgesamt 56 [56, 60, 62] Maschen.

Reihe 19: Stricke 5 [5, 2, 4] Maschen rechts und mach 1 [1, 0, 1] Zunahme. \*Stricke 7 [7, 7, 8] Maschen rechts und mach 1 Zunahme\*. Wiederhole von \* bis \*, bis 2 Maschen übrig bleiben und stricke diese rechts. Du hast dann insgesamt 64 [64, 68, 70] Maschen.

Reihe 21: Stricke 8 [6, 2, 5] Maschen rechts und mach 1 [1, 0, 1] Zunahme. \*Stricke 16 [8, 8, 9] Maschen rechts und mach 1 Zunahme\*. Wiederhole von \* bis \*, bis 8 [2, 2, 2] Maschen übrig bleiben und stricke sie rechts. Du hast dann insgesamt 68 [72, 76, 78] Maschen.

4. Stricke Reihen 23 bis 118 [118, 122, 122] in glatt rechts.

5. Kette nun alle Maschen ab.

# WIE MAN DAS PROJEKT FERTIGSTELLT

Jetzt formen wie die Leiste der Jacke. Das geht so:

1. Fädle Dein Garn in die Nähnadel ein und nähe beide Schultern zusammen. Hierfür legst Du Vorder- und Rückteil rechts auf rechts aufeinander. Die linke Seite des Strickstücks zeigt dabei nach unten und die rechte Seite nach oben. Nähe 24 [28, 32, 36] Maschen zusammen, verknote den Faden und lege die Nähnadel beiseite.

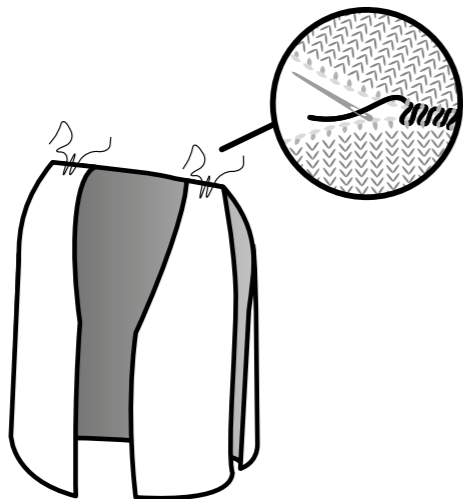

2. Lege die rechte Seite des Gestricks zu Dir hin und nimm mit den Stricknadeln die Maschen um den Halsausschnitt herum auf. Beginne mit der Kante des rechten Vorderteils in der Reihe 79 (an der Stelle, an der die Abnahmen beginnen), fahre mit der Rückseite fort bis hin zum linken Vorderteil in der Reihe 79. Nimm 152 [154, 154, 154] Maschen auf (62 aus dem rechten Vorderteil, 28 [30, 30, 30] aus dem Rückteil und 62 aus dem linken Vorderteil). Um die

Maschen aufzunehmen \*nimmst Du 2 Maschen in 2 Reihen auf und überspringe 1 Reihe, in der Du die Maschen nicht aufnimmst\*. Wiederhole von \* bis \* bis 2 Reihen an der Kante des rechten Vorderteils übrig bleiben und nimm 28 [30, 30, 30] Maschen aus dem Halsloch des Rückens auf. Fahre mit dem linken Vorderteil des Halsloches fort, wiederhole \* von \* bis 2 Reihen bis zur Reihe 79 übrig bleiben und nimm diese auf.

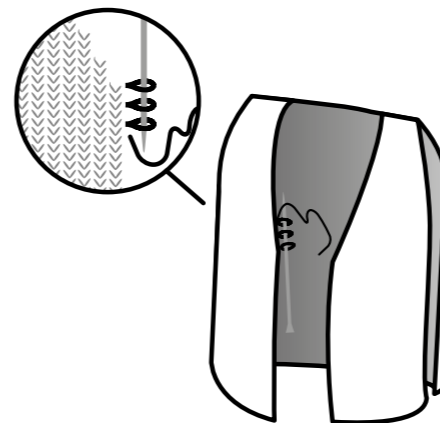

3. Mit diesen Maschen arbeitest Du nun 8 Reihen in kraus rechts. Kette die aufgenommenen Maschen ab.

4. Nun nehmen wir die restlichen vorderen Kanten auf und formen die Bänder. Dafür legst Du das rechte Vorderteil mit der rechten Seite zu Dir hin und nimmst 56 Maschen auf, wobei Du bei Reihe 1 der Strickjacke beginnst, gehe wie folgt vor: \*Nimm 2 Maschen auf und überspringe 1 Reihe,

die Du nicht aufnimmst\*. Wiederhole von \* bis \* bis die 8 Reihen in kraus rechts übrig bleiben, \*\*nimm 1 Reihe auf und überspringe 1 Reihe\*\* Wiederhole von \*\* bis \*\* zwei weitere Male und nimm die letzte Reihe auf. Du hast dann insgesamt 56 Maschen aufgenommen.

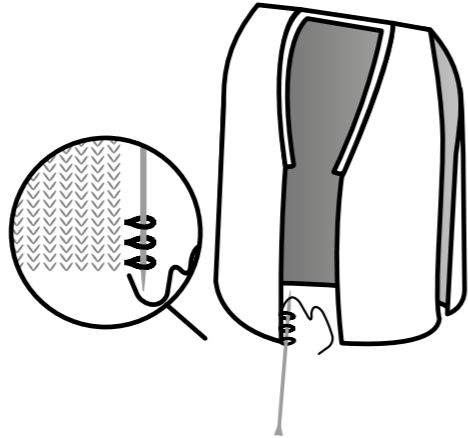

5. Mit den aufgenommenen Maschen arbeitest Du nun 7 Reihen in kraus rechts.

6. In Reihe 8 kettest Du die ersten 48 Maschen ab und strickst die restlichen Maschen rechts. Du hast insgesamt 8 Maschen.

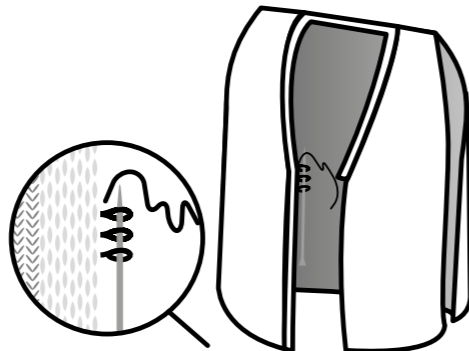

7. Stricke Reihe 9 bis 100 rechts und kette alle Maschen ab. Schon hast Du Dein erstes Band geformt.

8. Wiederhole Schritt 4 für die rechte Kante der linken Seite.

9. Mit den aufgenommenen Maschen arbeitest Du nun 6 Reihen in kraus rechts.

10. Kette 53 Maschen in Reihe 7 ab und stricke den Rest der Reihe rechts. Du hast dann insgesamt 3 Maschen.

11. Stricke Reihen 8 bis 60 in glatt rechts.

12. Kette nun alle Maschen ab.

Mehr Details hierzu findest Du auf unserer Website [www.weareknitters.de](http://www.weareknitters.de) in dem Blogbeitrag „WIE MAN MASCHEN AUS DEM HALSLOCH AUFNIMMT“.

13. Danach nähst Du den Ärmel der Jacke an den Body wobei die Ärmelmitte auf die Schulternaht des Body's trifft. Wiederhole dasselbe mit dem anderen Ärmel.

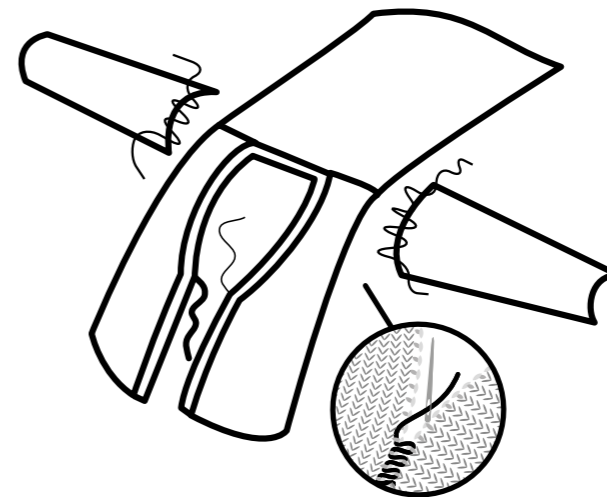



14. Danach nähst Du die Seitennähte und die Ärmelnähte zusammen.

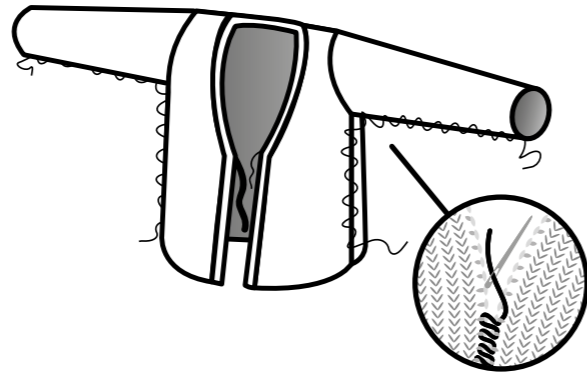

15. Lege die rechte Seite des Gestricks zu Dir hin und nimm mit den Stricknadeln 8 Maschen an der linken Seitennaht auf, wobei Du in Reihe 70 beginnst und die letzte Masche in Reihe 78 aufnimmst.

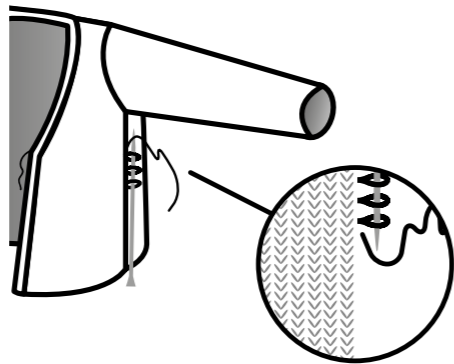

16. Stricke Reihen 1 bis 100 in kraus rechts.

17. Nimm an der rechten Seitennaht, auf der linken Seite des Gestricks, 3 Maschen in den Reihen 76, 77 und 78 auf.

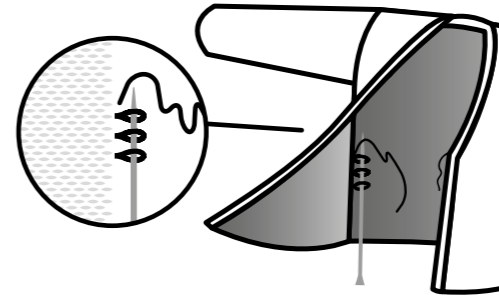

18. Mit den aufgenommenen Maschen strickst Du Reihen 1 bis 60 in glatt rechts.

19. Zum Schluss verknotest Du die Fäden und verwebst sie mit Hilfe der Nähnadel mehrere Zentimeter im Gestrick. Schneide sie dann bündig ab.

Mehr Details hierzu findest Du auf unserer Website [www.weareknitters.de](http://www.weareknitters.de) in dem Blogbeitrag „WIE MAN EINE UNSICHTBARE NAHT MACHT“.

# Classic Sweater

*Sweater: "svitar" / A knitted garment worn on the upper body, typically with long sleeves, put on over the head.*

*“Woolen sweaters, cardigans, mittens, and socks were knitted with elaborate patterns”.*

*First Known Use of sweater: 15th century*

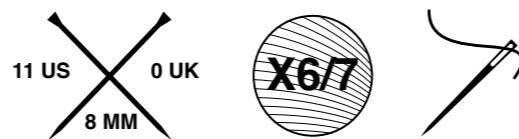

**we are knitters**

# NECESITARÁS

- 6 [6, 7, 7] ovillos de 100 gramos de Lana fina de We Are Knitters
- Un par de agujas de 8 mm / 11 US / 0 UK
- Una aguja lanera para unir y rematar

Estos son los puntos y técnicas que vas a necesitar para realizar este proyecto:

- |                       |                   |
|-----------------------|-------------------|
| 1. Montar puntos      | 5. Cerrar puntos  |
| 2. Punto elástico 1x1 | 6. Recoger Puntos |
| 3. Punto bobo         | 7. Unir y rematar |
| 4. Hacer 1 aumento*   |                   |

\*Esta técnica tiene explicación en la introducción.

La mayoría de estos puntos y técnicas tienen tutorial en nuestra web. No dudes en consultarlos y practicar.

ESPALDA Y DELANTERO

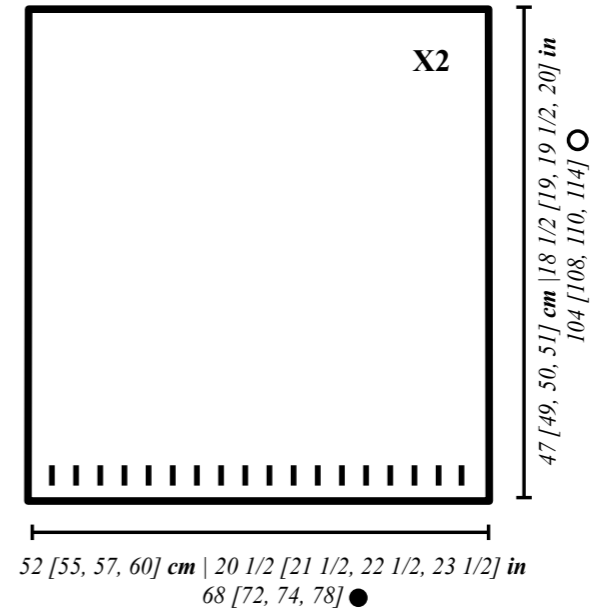

MANGA

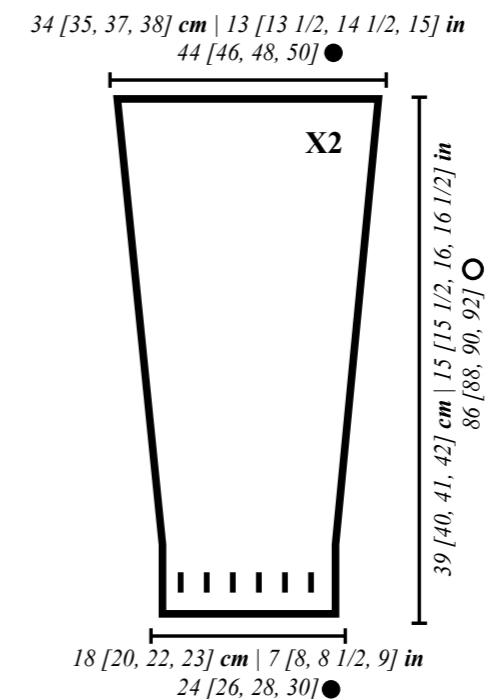

# MUESTRA DE TENSIÓN

¡Tómate tu tiempo para ahorrar tiempo!  
Hacer tu muestra te llevará 10 minutos,  
mientras que ajustar tu proyecto una vez  
tejido, te llevará horas o incluso días si  
tienes que empezar de nuevo.

La muestra de tensión es la tensión  
recomendada para la realización de tu  
proyecto. Es muy importante que antes de  
empezar tu labor hagas una muestra para  
contar cuántos puntos y cuántas vueltas  
cabén en 10x10 cm para asegurarte de que  
tu tensión es la correcta para este proyecto.  
De este modo, tus medidas corresponderán  
con las especificadas en el esquema.

Si tu muestra es más pequeña que la  
recomendada, trata de tejer un poco más  
suelto. Si tu muestra es más grande que la  
recomendada, trata de tejer un poco más  
apretado.

Por último, ten en cuenta que tejer no es  
una ciencia exacta ni se hace a máquina. Es  
normal que tus medidas puedan variar en 1  
a 3 centímetros de las finales.

Puedes encontrar más información sobre  
la muestra del punto en el post del blog:  
“CÓMO MEDIR UNA MUESTRA DE  
TENSIÓN” que encontrarás en nuestra web  
[weareknitters.com](http://weareknitters.com)

## TEJE LA MUESTRA DE TENSIÓN EN:

*PUNTO BOBO*

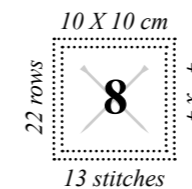

# INTRODUCCIÓN

Este proyecto se teje en varias partes por separado: la espalda, el delantero y las dos mangas que una vez tejidas se unen.

En este patrón se especifican cuatro tallas S [M, L, XL]. Sigue las instrucciones correspondientes a la talla que necesites teniendo en cuenta que el primer número hace referencia a la talla S, el segundo a la M, el tercero a la L y el cuarto a la XL. Cuando sólo se da un número, sirve para todas las tallas.

Te recomendamos que antes de empezar a tejer marques los números correspondientes a la talla que necesites para facilitar la lectura del patrón mientras trabajas.

Antes de empezar a tejer es importante que conozcas la siguiente técnica:

**Hacer 1 aumento:** cuando tengas que hacer 1 aumento, toma la hebra que hay entre 2 puntos, ponla en la aguja izquierda retorciéndola y téjela como corresponda.

# COMIENZA A TEJER

## ESPALDA Y DELANTERO

Sigue estas instrucciones dos veces para tejer la espalda y el delantero.

1. Monta 68 [72, 74, 78] puntos en una de las agujas de madera.

2. Teje de la vuelta 1 a la 6 a punto elástico 1x1, esto es: teje alternando 1 punto del derecho seguido de 1 punto del revés hasta el final de la vuelta\* y hasta llegar a la vuelta 6.

\*¡Ojo! Al tejer en una misma vuelta un punto del derecho seguido de un punto del revés (o viceversa), debes pasar la hebra al lado correcto: delante de la labor para un punto del revés y detrás de la labor para un punto del derecho.

3. Teje de la vuelta 7 a la 104 [108, 110, 114] a punto bobo, es decir, todos los puntos y todas las vueltas tejidos del derecho.

4. Cierra todos los puntos.

## MANGAS

Sigue estas instrucciones dos veces para tejer las dos mangas.

1. Monta 24 [26, 28, 30] puntos en una de las agujas de madera.

2. Teje de la vuelta 1 a la 8 a punto elástico 1x1.

3. Teje de la vuelta 9 a la 86 [88, 90, 92] a punto bobo, teniendo en cuenta los aumentos en las vueltas especificadas. Las vueltas no especificadas, téjelas del derecho:

Vueltas 9, 17, 25, 33, 41, 49, 57, 65, 73 y 81: teje 1 punto del derecho, haz 1 aumento, teje el resto de puntos del derecho hasta que quede 1 punto. Haz 1 aumento y teje el último punto del derecho. Al final de la vuelta 81 tendrás un total de 44 [46, 48, 50] puntos.

4. Cierra todos los puntos.

# CÓMO REMATAR Y UNIR TU PROYECTO

Una vez hayas terminado de tejer el sweater tendrás cuatro piezas: la espalda, el delantero y las dos mangas.

1. Enhebra la aguja lanera con una hebra de la misma lana y cose uno de los dos hombros. Para esto, sitúa la parte delantera y la espalda contrapuestas con el derecho boca arriba y el revés boca abajo. Cose unos 21 [23, 23, 25] puntos de uno de los dos hombros, haz un nudo y deja la aguja lanera por el momento.

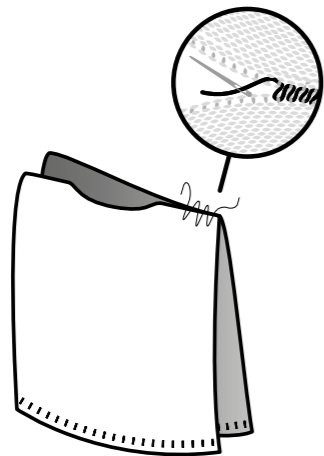

2. Retoma las agujas de tejer y recoge alrededor del cuello 54 [54, 58, 58] puntos (27 [27, 29, 29] puntos del delantero y 27 [27, 29, 29] puntos de la espalda). Con los puntos recogidos, teje 4 vueltas a punto elástico 1x1. Cierra los puntos recogidos.

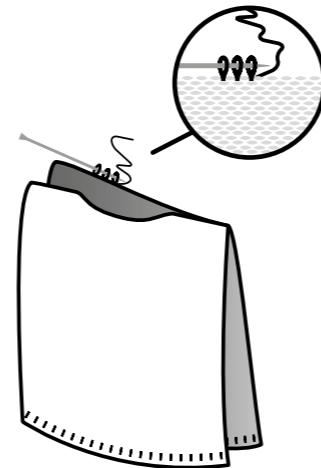

3. Cose, con la agujita lanera, el cuello que sobresale y el otro hombro del mismo modo que el primero.

4. Cose la manga al jersey haciendo coincidir el centro de la manga con la costura del hombro. Repite lo mismo con la otra manga.

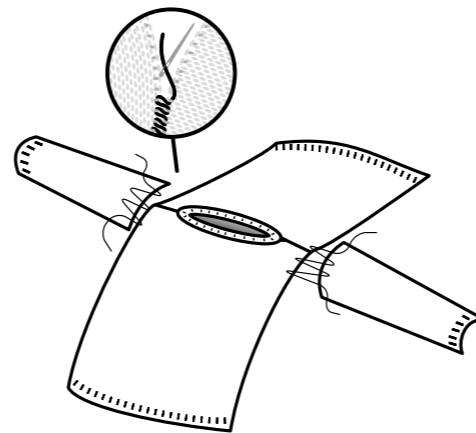

5. A continuación, cose las costuras laterales del cuerpo y las mangas.

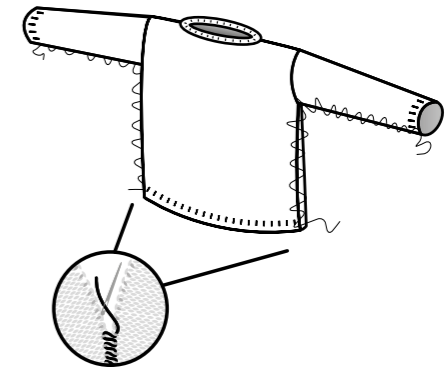

6. Para rematar, haz un nudo y camufla las hebras de lana sobrantes metiéndolas entre el tejido con la ayuda de la aguja lanera y cuando hayas metido varios centímetros corta las hebras a ras del tejido.

Puedes completar estas instrucciones con el tutorial “CÓMO HACER UNA COSTURA INVISIBLE” que encontrarás en el blog de nuestra web [www.weareknitters.com](http://www.weareknitters.com)

# Samba Tee

*Tee: /ti:/ T-shirt - casual wear for all ages.  
A short-sleeved top, generally made of  
cotton, having the shape of a T when  
spread out flat.  
First Known Use of t-shirt 1920.*



**we are knitters**



# NECESITARÁS

- 3 [4] ovillos de 100 gramos de Algodón Pima de We Are Knitters
- Un par de agujas de 5 mm / 8 US / 6 UK
- Una aguja lanera para unir y rematar

Estos son los puntos y técnicas que vas a necesitar para realizar este proyecto:

- |                           |                        |
|---------------------------|------------------------|
| 1. Montar puntos          | 6. Cerrar puntos       |
| 2. Punto bobo             | 7. Coser y unir piezas |
| 3. Punto jersey           | 8. Recoger puntos      |
| 4. Hacer lazada*          | 9. Rematar             |
| 5. Tejer 2 puntos juntos* |                        |

\* Estas técnicas tienen explicación en la introducción.

La mayoría de estos puntos y técnicas tienen tutorial en nuestra web. No dudes en consultarlos y practicar.

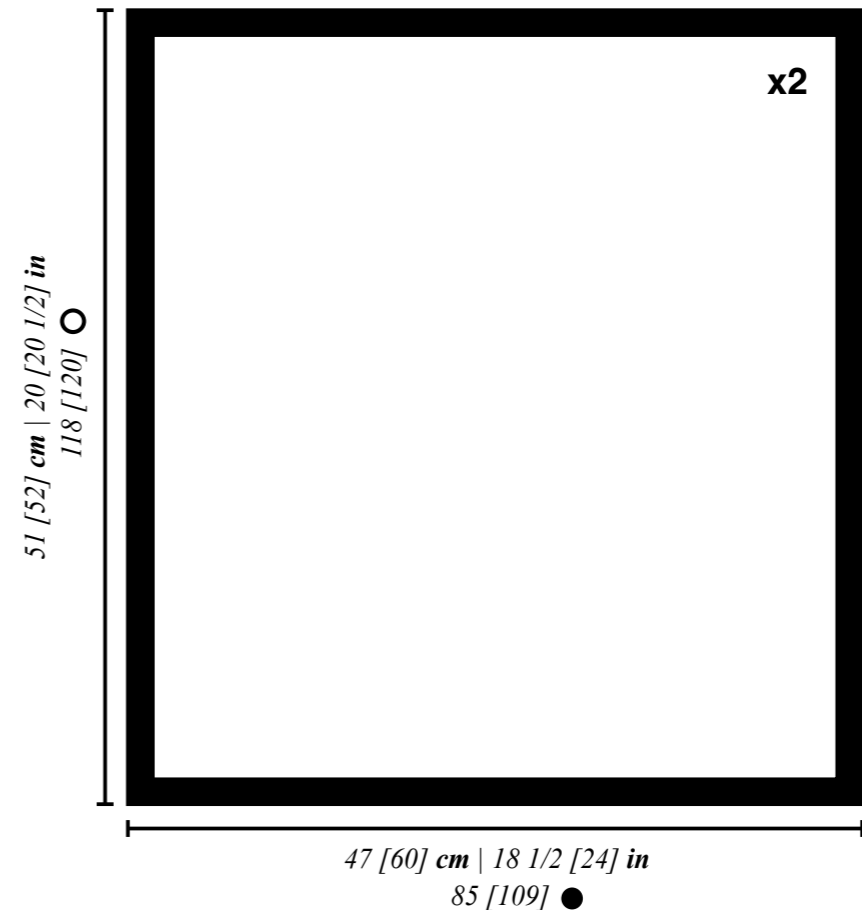

# MUESTRA DE TENSIÓN

¡Tómate tu tiempo para ahorrar tiempo!  
Hacer tu muestra te llevará 10 minutos,  
mientras que ajustar tu proyecto una vez  
tejido, te llevará horas o incluso días si  
tienes que empezar de nuevo.

La muestra de tensión es la tensión  
recomendada para la realización de tu  
proyecto. Es muy importante que antes de  
empezar tu labor hagas una muestra para  
contar cuántos puntos y cuántas vueltas  
cabén en 10x10 cm para asegurarte de que  
tu tensión es la correcta para este proyecto.  
De este modo, tus medidas corresponderán  
con las especificadas en el esquema.

Si tu muestra es más pequeña que la  
recomendada, trata de tejer un poco más  
suelto. Si tu muestra es más grande que la  
recomendada, trata de tejer un poco más  
apretado.

Por último, ten en cuenta que tejer no es  
una ciencia exacta ni se hace a máquina. Es  
normal que tus medidas puedan variar en 1  
a 3 centímetros de las finales.

Puedes encontrar más información sobre  
la muestra del punto en el post del blog:  
“CÓMO MEDIR UNA MUESTRA DE  
TENSIÓN” que encontrarás en nuestra web  
[weareknitters.com](http://weareknitters.com)

## TEJE LA MUESTRA DE TENSIÓN EN:

*PUNTO JERSEY*

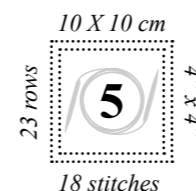

# INTRODUCCIÓN

Este proyecto se teje en dos partes por separado que una vez tejidas se unen: la espalda y el delantero.

En este patrón se especifican dos tallas S/M [L/XL]. Sigue las instrucciones correspondientes a la talla que necesites teniendo en cuenta que el primer número hace referencia a la talla S/M y el segundo a la L/XL. Cuando sólo se da un número, sirve para todas las tallas.

Te recomendamos que antes de empezar a tejer marques los números correspondientes a la talla que quieres tejer para facilitar la lectura del patrón mientras trabajas.

**Antes de empezar a tejer es importante que conozcas las siguientes técnicas:**

**Hacer lazada:** para realizar una lazada rodea la aguja derecha pasando la hebra de detrás hacia delante de la labor y por encima de la aguja.

**Tejer 2 puntos juntos:** teje 2 puntos juntos como si fuera uno solo.

# COMIENZA A TEJER

## ESPALDA

1. Monta 85 [109] puntos en una de las agujas de madera.
2. Teje de la vuelta 1 a la 6 a punto bobo, es decir, todos los puntos y todas las vueltas tejidos del derecho.
3. Teje de la vuelta 7 a la 112 [114] a punto jersey con calados de la siguiente manera:

Vueltas 7, 9 y 11: teje todos los puntos del derecho.

Vuelta 8 y todas las pares: teje todos los puntos del revés.

Vuelta 13: \*\*teje 3 puntos del derecho. \*Haz 1 lazada y teje 2 puntos juntos del derecho\*. Repite de \* a \* 3 veces más. Teje 1 punto del derecho\*\*. Repite de \*\* a \*\* hasta que quede 1 punto y téjelo del derecho.

Vueltas 15, 17 y 19: teje todos los puntos del derecho.

Vuelta 21: teje 7 puntos del derecho. \*\*Teje 2 puntos del derecho. \*Haz 1 lazada y teje 2 puntos juntos del derecho\*. Repite de \* a \* 3 veces más. Teje 2 puntos del derecho\*\*. Repite de \*\* a \*\* hasta que queden 6 puntos y téjelos del derecho.

Repite de la vuelta 7 a la 22 hasta llegar a la vuelta 112 [114].

4. Teje de la vuelta 113 [115] a la 118 [120] a punto jersey con un borde a punto bobo en el cuello de la siguiente manera:

Vuelta 113 [115] y todas las impares: teje todos los puntos del derecho.

Vuelta 114 [116] y todas las pares: teje 16 [24] puntos del revés, 53 [61] puntos del derecho y 16 [24] puntos del revés.

5. Cierra todos los puntos.

## DELANTERO

1. Repite los pasos 1 y 2 de la espalda.

2. Teje de la vuelta 7 a la 112 [114] a punto jersey con calados de la siguiente manera:

Vueltas 7, 9 y 11: teje todos los puntos del derecho.

Vuelta 8 y todas las pares: teje todos los puntos del revés.

Vuelta 13: teje 7 puntos del derecho. \*\*Teje 2 puntos del derecho. \*Haz 1 lazada y teje 2 puntos juntos del derecho\*. Repite de \* a \* 3 veces más. Teje 2 puntos del derecho\*\*. Repite de \*\* a \*\* hasta que queden 6 puntos y téjelos del derecho.

Vueltas 15, 17 y 19: teje todos los puntos del derecho.

Vuelta 21: \*\*teje 3 puntos del derecho. \*Haz 1 lazada y teje 2 puntos juntos del derecho\*. Repite de \* a \* 3 veces más. Teje 1 punto del derecho\*\*. Repite de \*\* a \*\* hasta que quede 1 punto y téjelo del derecho.

Repite de la vuelta 7 a la 22 hasta llegar a la vuelta 112 [114].

3. Repite los puntos 4 y 5 de la espalda.

# CÓMO REMATAR Y UNIR TU PROYECTO

Una vez hayas terminado de tejer tu camiseta tendrás dos piezas: la espalda y el delantero.

1. Enhebra la aguja lanera con una hebra de la misma fibra y cose los dos hombros. Para esto, sitúa el delantero y la espalda contrapuestas con el derecho boca arriba y el revés boca abajo. Coge un punto de la espalda y otro del delantero hasta haber cosido 18 [26] puntos en cada hombro.

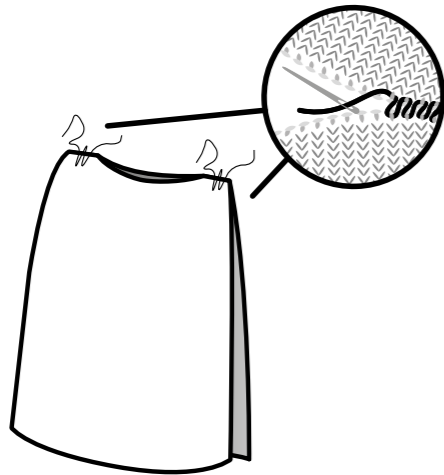

2. A continuación, recoge aproximadamente 84 [88] puntos para formar una pequeña manga. Recoge 42 [44] puntos del delantero, pasando por la costura del hombro y otros 42 [44] puntos de la espalda.

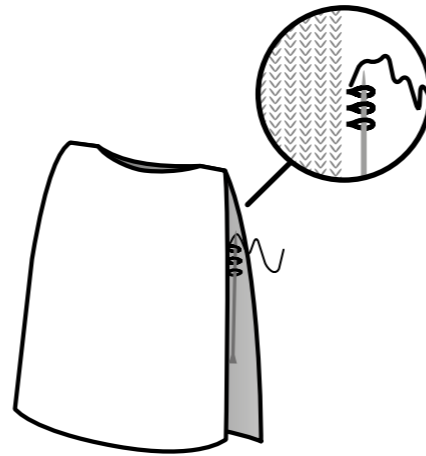

3. Teje 6 vueltas a punto bobo. En la vuelta 7 cierra todos los puntos. Repite lo mismo para formar la otra manga.

Puedes completar estas instrucciones con el tutorial “CÓMO RECOGER PUNTOS EN UNA PRENDA” que encontrarás en el blog de nuestra web [www.weareknitters.com](http://www.weareknitters.com)

4. Cose las costuras laterales del cuerpo con una costura en zigzag.

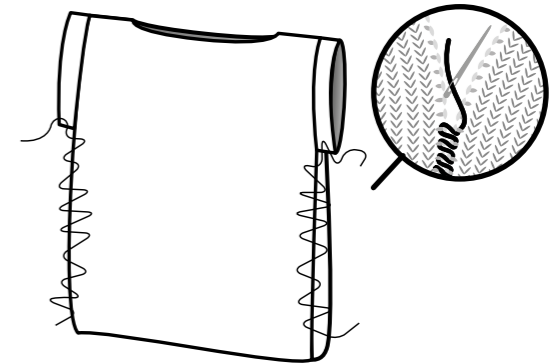

5. Para rematar, haz un nudo y camufla las hebras sobrantes metiéndolas entre el tejido con la ayuda de la aguja lanera. Cuando hayas metido varios centímetros córtalas a ras del tejido.

Puedes completar estas instrucciones con el tutorial “CÓMO HACER UNA COSTURA INVISIBLE” que encontrarás en el blog de nuestra web [www.weareknitters.com](http://www.weareknitters.com)

Emei

*Cardigan: \ 'kär-di-gən\ A usually collarless knitted sweater or jacket that opens down the front.*

Cardigan

*Origin: This name comes from the 7th Earl of Cardigan (1797–1868), leader of the Charge of the Light Brigade, whose troops are thought to have first worn this type of garment during the Crimean War.*

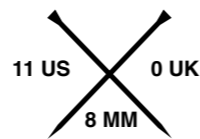

**we are knitters**

# NECESITARÁS

- 5 [5, 5, 5, 6, 6] ovillos de 100 gramos de Lana Fina de We Are Knitters
- Un par de agujas de 8 mm / 11 US / 0 UK
- Una aguja lanera para unir y rematar

Estos son los puntos y técnicas que vas a necesitar para realizar este proyecto:

- |                               |                   |
|-------------------------------|-------------------|
| 1. Montar puntos              | 5. Cerrar puntos  |
| 2. Punto elástico 1 x 1 (par) | 6. Recoger puntos |
| 3. Tejer del derecho          | 7. Unir           |
| 4. Tejer del revés            | 8. Rematar        |

La mayoría de estos puntos y técnicas tienen tutorial en nuestra web. No dudes en consultarlos y practicar.

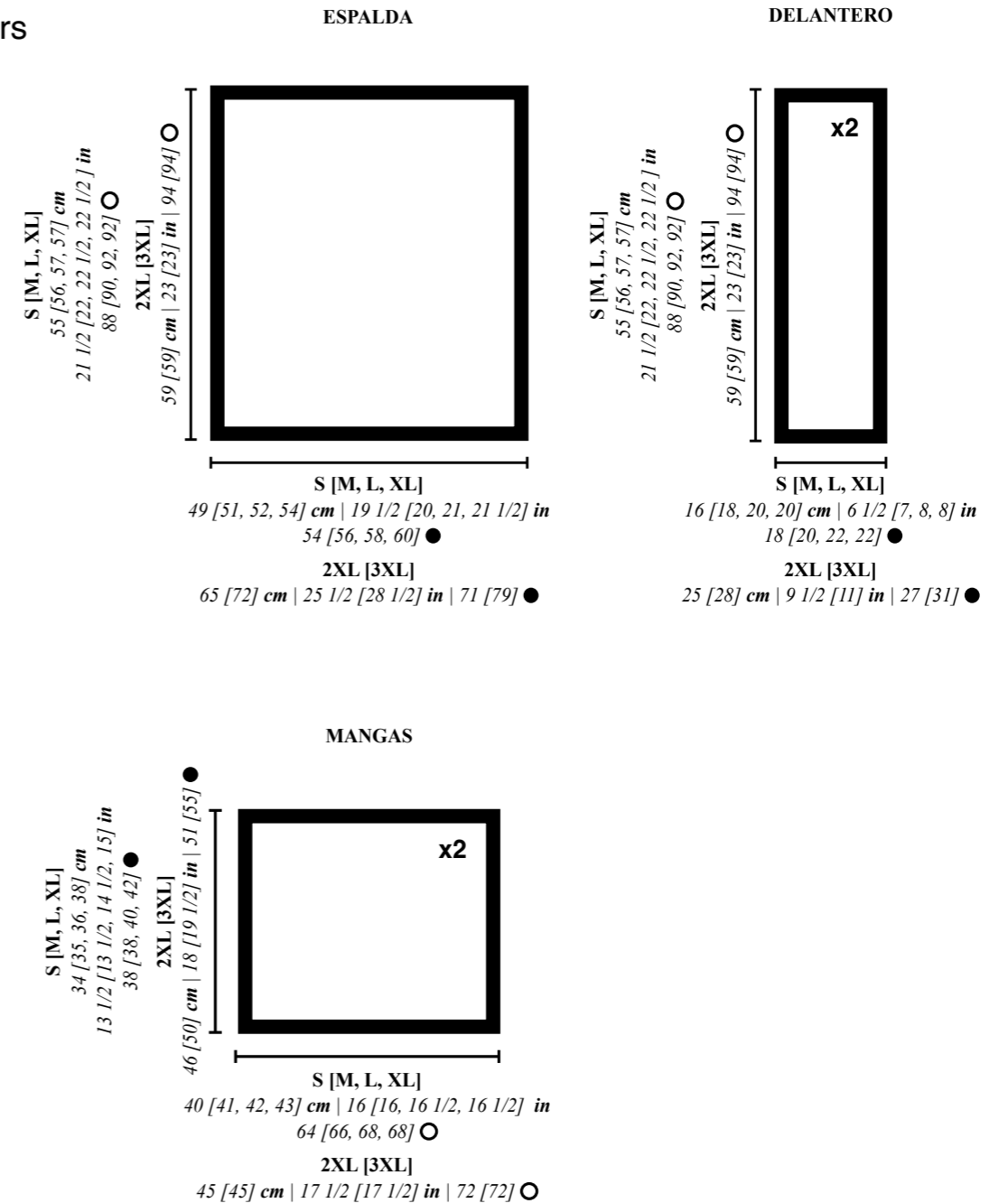

# MUESTRA DE TENSIÓN

¡Tómate tu tiempo para ahorrar tiempo!  
Hacer tu muestra te llevará 10 minutos,  
mientras que ajustar tu proyecto una vez  
tejido, te llevará horas o incluso días si  
tienes que empezar de nuevo.

La muestra de tensión es la tensión  
recomendada para la realización de tu  
proyecto. Es muy importante que antes de  
empezar tu labor hagas una muestra para  
contar cuántos puntos y cuántas vueltas  
cabén en 10x10 cm para asegurarte de que  
tu tensión es la correcta para este proyecto.  
De este modo, tus medidas corresponderán  
con las especificadas en el esquema.

Si tu muestra es más pequeña que la  
recomendada, trata de tejer un poco más  
suelto. Si tu muestra es más grande que la  
recomendada, trata de tejer un poco más  
apretado.

Por último, ten en cuenta que tejer no es  
una ciencia exacta ni se hace a máquina. Es  
normal que tus medidas puedan variar en 1  
a 3 centímetros de las finales.

Puedes encontrar más información sobre  
la muestra del punto en el post del blog:  
“CÓMO MEDIR UNA MUESTRA DE  
TENSIÓN” que encontrarás en nuestra web  
[weareknitters.com](http://weareknitters.com)

## TEJE LA MUESTRA DE TENSIÓN EN:

*PUNTO JERSEY REVÉS CON ESPIGAS*

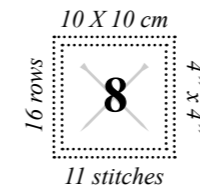



# INTRODUCCIÓN

Este proyecto se teje en varias partes por separado, que una vez tejidas se unen: la espalda, los delanteros (derecho e izquierdo) y las dos mangas.

Todas las piezas se tejen de abajo hacia arriba. Una vez tejidas las piezas y unidas, se añade un borde a lo largo de la chaqueta.

En este patrón se especifican cuatro tallas S [M, L, XL]. Sigue las instrucciones correspondientes a la talla que necesites teniendo en cuenta que el primer número hace referencia a la talla S, el segundo a la M, el tercero a la L y el cuarto a la XL. Cuando sólo se da un número, sirve para todas las tallas.

Te recomendamos que antes de empezar a tejer marques los números correspondientes a la talla que necesites para facilitar la lectura del patrón mientras trabajas.

# COMIENZA A TEJER

## ESPALDA

1. Monta 54 [56, 58, 60] puntos en una de las agujas de madera.

2. Teje de la vuelta 1 a la 4 a punto elástico 1x1, esto es: teje alternando 1 punto del derecho seguido de 1 punto del revés hasta el final de la vuelta\* y hasta llegar a la vuelta 4.

\*¡Ojo! Al tejer en una misma vuelta un punto del derecho seguido de un punto del revés (o viceversa), debes pasar la hebra al lado correcto: delante de la labor para un punto del revés y detrás de la labor para un punto del derecho.

3. Teje de la vuelta 5 a la 88 [90, 92, 92] a punto jersey revés con espigas, esto es:

Vuelta 5: teje todos los puntos del revés

Vuelta 6: teje todos los puntos del derecho.

Vuelta 7: teje 2 puntos del revés. \*Teje 1 punto del derecho y 3 puntos del revés\*. Repite de \* a \* hasta que queden 0 [2, 0, 2] puntos y teje 0 [1, 0, 1] puntos del derecho y 0 [1, 0, 1] puntos del revés.

Vuelta 8: teje 3 [1, 3, 1] puntos del derecho. \*Teje 1 punto del revés y 3 puntos del derecho\*. Repite de \* a \* hasta que queden 3 puntos. Teje 1 punto del revés y 2 puntos del derecho.

Vuelta 9: repite la vuelta 7.

Vuelta 10: repite la vuelta 8.

Vuelta 11: repite la vuelta 5.

Vuelta 12: repite la vuelta 6.

Vuelta 13: teje 4 puntos del revés. \*Teje 1 punto del derecho y teje 3 puntos del revés\*. Repite de \* a \* hasta que queden 2 [0, 2, 0] puntos y teje 1 [0, 1, 0] puntos del derecho y 1 [0, 1, 0] puntos del revés.

Vuelta 14: teje 1 [3, 1, 3] puntos del derecho. \*Teje 1 punto del revés y 3 puntos del derecho\*. Repite de \* a \* hasta que quede 1 punto y téjelo del derecho.

Vuelta 15: repite la vuelta 13.

Vuelta 16: repite la vuelta 14.

Repite de la vuelta 5 a la 16 hasta llegar a la vuelta 88 [90, 92, 92].

4. Cierra todos los puntos.

## DELANTEROS

Sigue estas instrucciones dos veces para tejer los dos delanteros.

1. Monta 18 [20, 22, 22] puntos en una de las agujas de madera.

2. Teje de la vuelta 1 a la 4 a punto elástico 1x1.

3. Teje de la vuelta 5 a la 88 [90, 92, 92] a punto jersey revés con espigas, esto es:

Vuelta 5: teje todos los puntos del revés

Vuelta 6: teje todos los puntos del derecho.

Vuelta 7: teje 2 puntos del revés. \*Teje 1 punto del derecho y 3 puntos del revés\*. Repite de \* a \* hasta que queden 0 [2, 0, 0] puntos y teje 0 [1, 0, 0] puntos del derecho y 0 [1, 0, 0] puntos del revés.

Vuelta 8: teje 3 [1, 3, 3] puntos del derecho. \*Teje 1 punto del revés y 3 puntos del derecho\*. Repite de \* a \* hasta que queden 3 puntos. Teje 1 punto del revés y 2 puntos del derecho.

Vuelta 9: repite la vuelta 7.

Vuelta 10: repite la vuelta 8.

Vuelta 11: repite la vuelta 5.

Vuelta 12: repite la vuelta 6.

Vuelta 13: teje 4 puntos del revés. \*Teje 1 punto del derecho y 3 puntos del revés\*. Repite de \* a \* hasta que queden 2 [0, 2, 2] puntos y teje 1 [0, 1, 1] puntos del derecho y 1 [0, 1, 1] puntos del revés.

Vuelta 14: teje 1 [0, 1, 1] puntos del derecho y 1 [0, 1, 1] puntos del revés. \*Teje 3 puntos del derecho y 1 punto del revés\*. Repite de \* a \* hasta que queden 4 puntos y téjelos del derecho.

Vuelta 15: repite la vuelta 13.

Vuelta 16: repite la vuelta 14.

Repite de la vuelta 5 a la 16 hasta llegar a la vuelta 88 [90, 92, 92].

4. Cierra todos los puntos.

## MANGAS

Sigue estas instrucciones dos veces para tejer las dos mangas.

1. Monta 38 [38, 40, 42] puntos en una de las agujas de madera.

2. Teje de la vuelta 1 a la 4 a punto elástico 1x1.

3. Teje de la vuelta 5 a la 64 [66, 68, 68] a punto jersey revés con espigas, esto es:

Vuelta 5: teje todos los puntos del revés

Vuelta 6: teje todos los puntos del derecho.

Vuelta 7: teje 2 puntos del revés. \*Teje 1 punto del derecho y 3 puntos del revés\*. Repite de \* a \* hasta que queden 0 [0, 2, 0] puntos y teje 0 [0, 1, 0] puntos del derecho y 0 [0, 1, 0] puntos del revés.

Vuelta 8: teje 3 [3, 1, 3] puntos del derecho. \*Teje 1 punto del revés y 3 puntos del derecho\*. Repite de \* a \* hasta que queden 3 puntos. Teje 1 punto del revés y 2 puntos del derecho.

Vuelta 9: repite la vuelta 7.

Vuelta 10: repite la vuelta 8.

Vuelta 11: repite la vuelta 5.

Vuelta 12: repite la vuelta 6.

Vuelta 13: teje 4 puntos del revés. \*Teje 1 punto del derecho y 3 puntos del revés\*. Repite de \* a \* hasta que queden 2 [2, 0, 2] puntos y teje 1 [1, 0, 1] puntos del derecho y 1 [1, 0, 1] puntos del revés.

Vuelta 14: teje 1 [1, 3, 1] puntos del derecho. \*Teje 1 punto del revés y 3 puntos del derecho\*. Repite de \* a \* hasta que quede 1 punto y téjelo del derecho.

Vuelta 15: repite la vuelta 13.

Vuelta 16: repite la vuelta 14.

Repite de la vuelta 5 a la 16 hasta llegar a la vuelta 64 [66, 68, 68].

4. Cierra todos los puntos.

# CÓMO REMATAR Y UNIR TU PROYECTO

Una vez hayas terminado de tejer la chaqueta tendrás cinco piezas: la espalda, los dos delanteros y las dos mangas.

1. Enhebra la aguja lanera con una hebra del mismo algodón y cose los dos hombros. Para esto, sitúa las partes delanteras y la espalda contrapuestas con el revés boca arriba y el derecho boca abajo. Cose 18 [20, 22, 22] puntos, haz un nudo y deja la aguja lanera por el momento.

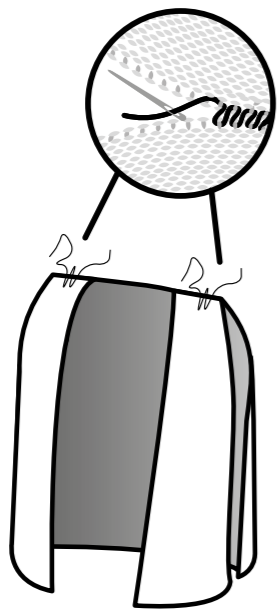

2. Retoma las agujas de tejer y recoge puntos alrededor de los bordes delanteros y el cuello para formar un borde. Empieza por el borde del delantero derecho y continúa hasta la mitad del

cuello de la espalda. Recoge 80 [80, 82, 82] puntos (71 [72, 75, 74] puntos del delantero derecho y 9 [8, 7, 8] de la espalda).

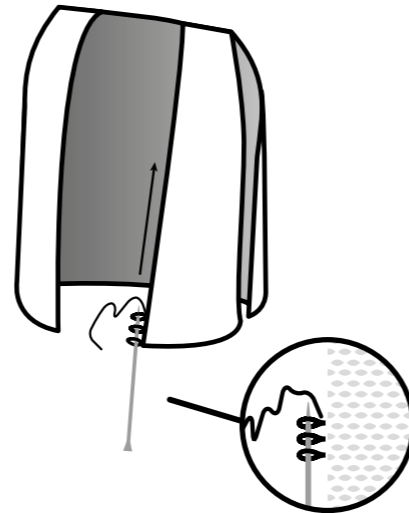

3. Para recoger los puntos del delantero derecho y la mitad de la espalda: \*recoge 4 puntos y deja 1 punto sin recoger\*. Repite de \* a \* hasta que queden 12 [8, 14, 10] puntos, recógelos normalmente. Con los puntos recogidos, teje 5 vueltas de punto elástico 1x1. Cierra los puntos recogidos.

4. Repite lo mismo con el borde izquierdo. Cose las dos mitades del borde una vez tejidos.

5. Cose la manga a la chaqueta haciendo coincidir el centro de la manga con la costura del hombro. Repite lo mismo con la otra manga.

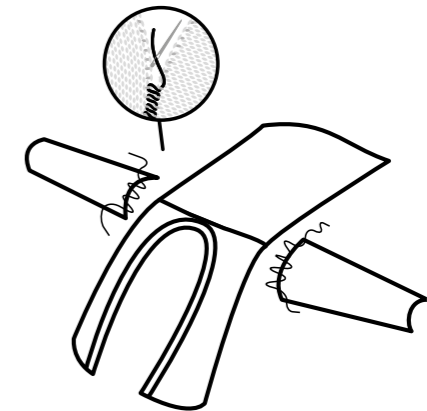

6. A continuación, cose las costuras laterales del cuerpo y las mangas.

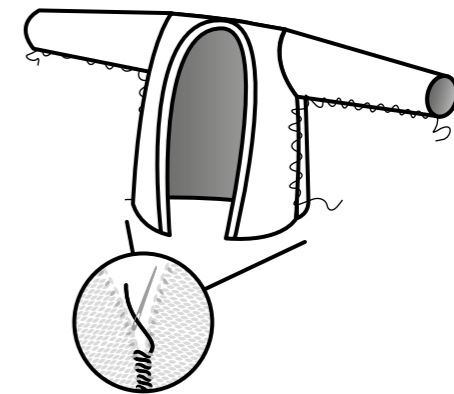

7. Para rematar, haz un nudo y camufla los hilos de lana sobrantes metiéndolos entre el tejido con la ayuda de la aguja lanera y cuando hayas metido varios cm corta los hilos a ras del tejido.

# Dusk Flip Jumper

*Jumper: / 'dʒʌmpə(r)/ a piece of clothing with long sleeves that is usually made from wool, is worn on the upper part of the body and does not open at the front.*



**we are knitters**

# NECESITARÁS

- 4 [5] ovillos de 100 gramos de Algodón Pima de We Are Knitters
- Un par de agujas de 5 mm / 8 US / 6 UK
- Una aguja lanera para unir y rematar

Estos son los puntos y técnicas que vas a necesitar para realizar este proyecto:

- |                                |                           |
|--------------------------------|---------------------------|
| 1. Montar puntos               | 6. Tejer 2 puntos juntos* |
| 2. Punto elástico 1x2          | 7. Cerrar puntos          |
| 3. Punto jersey                | 8. Recoger puntos         |
| 4. Surjete simple*             | 9. Coser                  |
| 5. Tejer un cruce de 4 puntos* | 10. Rematar               |

\* Estas técnicas tienen explicación en la introducción.

La mayoría de estos puntos y técnicas tienen tutorial en nuestra web. No dudes en consultarlos y practicar.

ESPALDA Y DELANTERO

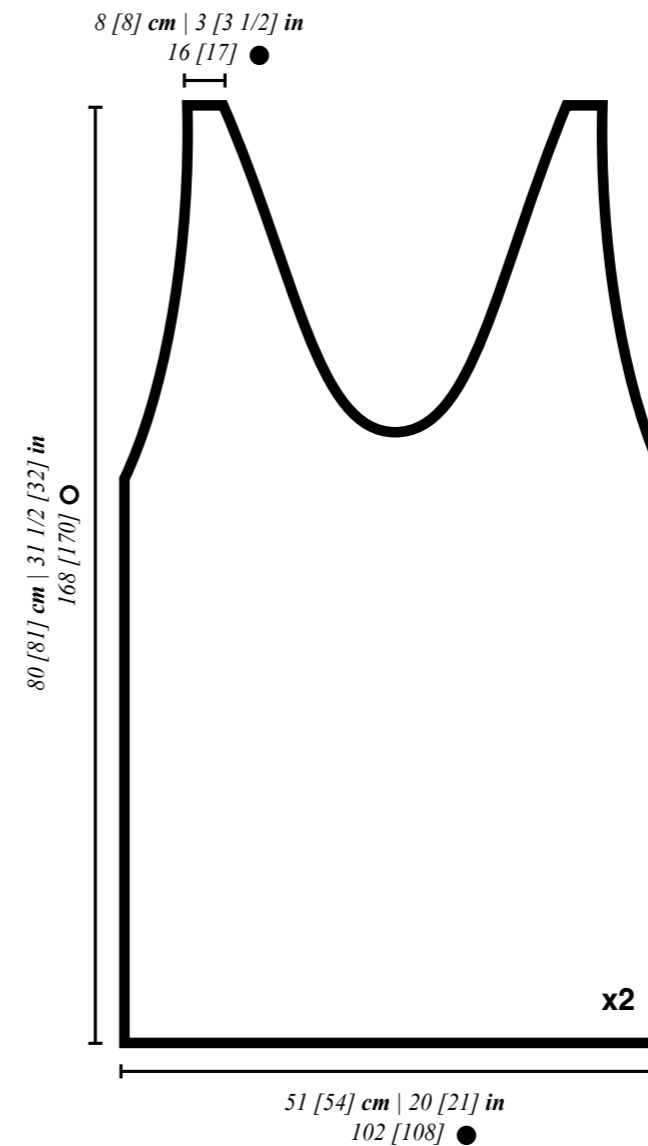

BOLSILLOS

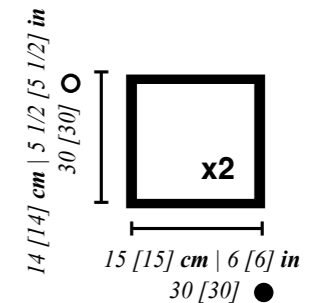

# MUESTRA DE TENSIÓN

¡Tómate tu tiempo para ahorrar tiempo!  
Hacer tu muestra te llevará 10 minutos,  
mientras que ajustar tu proyecto una vez  
tejido, te llevará horas o incluso días si  
tienes que empezar de nuevo.

La muestra de tensión es la tensión  
recomendada para la realización de tu  
proyecto. Es muy importante que antes de  
empezar tu labor hagas una muestra para  
contar cuántos puntos y cuántas vueltas  
cabén en 10x10 cm para asegurarte de que  
tu tensión es la correcta para este proyecto.  
De este modo, tus medidas corresponderán  
con las especificadas en el esquema.

Si tu muestra es más pequeña que la  
recomendada, trata de tejer un poco más  
suelto. Si tu muestra es más grande que la  
recomendada, trata de tejer un poco más  
apretado.

Por último, ten en cuenta que tejer no es  
una ciencia exacta ni se hace a máquina. Es  
normal que tus medidas puedan variar en 1  
a 3 centímetros de las finales.

Puedes encontrar más información sobre  
la muestra del punto en el post del blog:  
“CÓMO MEDIR UNA MUESTRA DE  
TENSIÓN” que encontrarás en nuestra web  
[weareknitters.com](http://weareknitters.com)

## TEJE LA MUESTRA DE TENSIÓN EN:

*PUNTO ELÁSTICO 1X2*

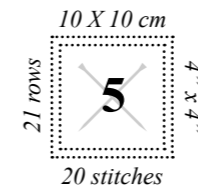

# INTRODUCCIÓN

Este proyecto se teje en 2 partes por separado: la espalda y el delantero, que una vez tejidos se unen. Los bolsillos se recogen una vez estén las dos piezas tejidas.

En este patrón se especifican dos tallas S/M [L/XL]. Sigue las instrucciones correspondientes a la talla que necesites teniendo en cuenta que el primer número hace referencia a la talla S/M y el segundo a la L/XL. Cuando solo se da un número, sirve para todas las tallas.

Te recomendamos que antes de empezar a tejer marques los números correspondientes a la talla que necesites para facilitar la lectura del patrón mientras trabajas.

Antes de empezar a tejer es importante que conozcas las siguientes técnicas:

**Surjete simple:** para realizar un surjete simple pasa 1 punto sin tejer como si fueras a tejerlo del derecho. Teje el siguiente punto del derecho. Con la ayuda de la aguja izquierda, pasa el punto que pasaste sin tejer por encima del que tejiste para cerrarlo.

**Tejer un cruce de 4 puntos:** pasa 2 puntos a una aguja auxiliar o a un imperdible y déjalos en espera delante o detrás de la labor (según se indique en el patrón). Teje los siguientes 2 puntos del derecho. Ahora retoma los puntos que tenías en espera y vuelve a ponerlos en la aguja izquierda para tejerlos del derecho.

**Tejer 2 puntos juntos:** teje 2 puntos juntos como si fueran uno solo.



# COMIENZA A TEJER

## ESPALDA Y DELANTERO

Sigue estas instrucciones dos veces para tejer la espalda y el delantero.

1. Monta 102 [108] puntos en una de las agujas de madera.
2. Teje de la vuelta 1 a la 110 a punto elástico 1x2, esto es:

Vueltas impares: teje alternando 1 punto del derecho seguido de 2 puntos del revés\* hasta el final de la vuelta.

Vueltas pares: teje alternando 2 puntos del derecho seguido de 1 punto del revés\* hasta el final de la vuelta.

\*¡Ojo! Al tejer en una misma vuelta un punto del derecho seguido de un punto del revés (o viceversa), debes pasar la hebra al lado correcto: delante de la labor para un punto del revés y detrás de la labor para un punto del derecho.

3. A continuación vamos a dar forma a las sisas y el cuello. Para ello teje de la vuelta 111 a la 168 [170] a punto elástico 1x2 con un borde a punto jersey, teniendo en cuenta las siguientes disminuciones:

Vuelta 111: teje 2 puntos del derecho, haz 1 surjete simple. \*Teje 2 puntos del revés y 1 punto del derecho\*. Repite de \* a \* 14 [15] veces más. Pasa estos 48 puntos a una aguja auxiliar o a un imperdible y déjalos en espera. Pasa los 2 siguientes puntos a una aguja auxiliar o a un segundo imperdible y déjalos en espera delante de la labor. Teje los siguientes 2 puntos del derecho y pásalos a la primera aguja auxiliar junto con los otros 48 puntos. Ahora retoma los puntos que tenías en espera y vuelve a ponerlos en la aguja izquierda para tejerlos del

derecho. Teje 2 puntos del derecho. Repite de \* a \* hasta que te queden 5 puntos. Teje 1 punto del revés 2 puntos juntos del derecho y 2 puntos del revés.

En este momento, la labor queda dividida en dos. Deja los 50 [53] puntos de la vuelta que dejaste sin tejer en espera para tejerlos más tarde.

Vuelta 112 y todas las pares: teje todos los puntos como se presenten. Es decir, teje del derecho los puntos que estén del derecho y del revés los puntos que estén del revés.

Vuelta 113: teje 2 puntos del derecho, haz 1 surjete simple 2 veces. \*Teje 1 punto del derecho y 2 puntos del revés\*. Repite de \* a \* hasta que queden 5 puntos. Teje 1 punto del derecho, 1 punto del revés y 3 puntos del derecho. Tendrás un total de 48 [51] puntos.

Vuelta 115: teje 2 puntos del derecho, haz 1 surjete simple. \*Teje 1 punto del derecho y 2 puntos del revés\*. Repite de \* a \* hasta que queden 5 puntos. Teje 1 punto del derecho, 1 punto del revés y 3 puntos del derecho. Tendrás un total de 47 [50] puntos.

Vuelta 117: teje 2 puntos del derecho y haz 1 surjete simple. \*Teje 2 puntos del revés y 1 punto del derecho\*. Repite de \* a \* hasta que queden 4 puntos. Teje 2 puntos juntos del derecho y 2 puntos del derecho. Tendrás un total de 45 [48] puntos.

Vuelta 119: teje 2 puntos del derecho, haz 1 surjete simple, teje 1 punto del revés. \*Teje 1 punto del derecho y 2 puntos del revés\*. Repite de \* a \* hasta que queden 4 puntos y téjelos del derecho. Tendrás un total de 44 [47] puntos.

Vuelta 121: teje 2 puntos del derecho, haz 1 surjete simple. \*Teje 1 punto del derecho y 2 puntos del revés\*. Repite de \* a \* hasta que queden 4 puntos y téjelos del derecho. Tendrás un total de 43 [46] puntos.

Vuelta 123: teje 2 puntos del derecho, haz 1 surjete simple. \*Teje 2 puntos del revés y 1 punto del derecho\*. Repite de \* a \* hasta que queden 6 puntos. Teje 2 puntos del revés, 2 puntos juntos del derecho y 2 puntos del derecho. Tendrás un total de 41 [44] puntos.

Vuelta 125: teje 2 puntos del derecho, haz 1 surjete simple, teje 1 punto del revés. \*Teje 1 punto del derecho y 2 puntos de revés\*. Repite de \* a \* hasta que queden 3 puntos y téjelos del derecho. Tendrás un total de 40 [43] puntos.

Vuelta 127: teje 2 puntos del derecho, haz 1 surjete simple. \*Teje 1 punto del derecho y 2 puntos del revés\*. Repite de \* a \* hasta que queden 3 puntos y téjelos del derecho. Tendrás un total de 39 [42] puntos.

Vuelta 129: teje 2 puntos del derecho, haz 1 surjete simple. \*Teje 2 puntos del revés y 1 punto del derecho\*. Repite de \* a \* hasta que queden 5 puntos. Teje 1 punto del revés, 2 puntos juntos del derecho y 2 puntos del derecho. Tendrás un total de 37 [40] puntos.

Vuelta 131: teje 2 puntos del derecho, haz 1 surjete simple, teje 1 punto del revés. \*Teje 1 punto del derecho y 2 puntos del revés\*. Repite de \* a \* hasta que queden 5 puntos. Teje 1 punto del derecho, 1 punto del revés y 3 puntos del derecho. Tendrás un total de 36 [39] puntos.

Repite de la vuelta 115 a la 132 hasta llegar a la vuelta 160 [164]. Al final de la vuelta 159 [163] tendrás un total de 17 [18] puntos.

### **Talla S/M**

Vuelta 161 y 163: teje 3 puntos del derecho. \*Teje 2 puntos del revés y 1 punto del derecho\*. Repite de \* a \* hasta que queden 2 puntos y téjelos del derecho.

### **Tallas S/M y L/XL**

Vuelta 165: teje 3 [4] puntos del derecho. \*Teje 2 puntos del revés y 1 punto del derecho\*. Repite de \* a \* hasta que queden 5 puntos. Teje 1 punto del revés, 2 puntos juntos del derecho y 2 puntos del derecho. Tendrás un total de 16 [17] puntos.

Vuelta 167 [167] y 0 [169]: teje 3 [4] puntos del derecho. \*Teje 2 puntos del revés y 1 punto del derecho\*. Repite de \* a \* hasta que queden 4 puntos. Teje 1 punto del revés, y 3 puntos del derecho.

4. Cierra los 16 [17] puntos, retoma los 50 [53] puntos que tenías en espera y teje de la vuelta 112 a la 168 [170] de la siguiente manera:

Vuelta 112 y todas las pares: teje todos los puntos como se presenten. Es decir, teje del derecho los puntos que estén del derecho y del revés los puntos que estén del revés.

Vuelta 113: teje 3 puntos del derecho. \*Teje 2 puntos del revés y 1 punto del derecho\*. Repite de \* a \* hasta que queden 8 puntos. Teje 2 puntos del revés, 2 puntos juntos del derecho 2 veces y 2 puntos del derecho. Tendrás un total de 48 [51] puntos.

Vuelta 115: teje 3 puntos del derecho. \*Teje 2 puntos del revés y 1 punto del derecho\*. Repite de \* a \* hasta que queden 6 puntos. Teje 2 puntos del revés, 2 puntos juntos del derecho y 2 puntos del derecho. Tendrás un total de 47 [50] puntos.

Vuelta 117: teje 2 puntos del derecho, haz 1 surjete simple, teje 1 punto del revés. \*Teje 1 punto del derecho y 2 puntos del revés\*. Repite de \* a \* hasta que queden 6 puntos. Teje 1 punto del derecho, 1 punto del revés, 2 puntos juntos del derecho y 2 puntos del derecho. Tendrás un total de 45 [48] puntos.

Vuelta 119: teje 3 puntos del derecho, 1 punto del revés. \*Teje 1 punto del derecho y 2 puntos de revés\*. Repite de \* a \* hasta que queden 5 puntos. Teje 1 punto del derecho, 2 puntos juntos del derecho, y 2 puntos del derecho. Tendrás un total de 44 [47] puntos.

Vuelta 121: teje 3 puntos del derecho, 1 punto del revés. \*Teje 1 punto del derecho y 2 puntos del revés\*. Repite de \* a \* hasta que queden 4 puntos. Teje 2 puntos juntos del derecho y 2 puntos del derecho. Tendrás un total de 43 [46] puntos.

Vuelta 123: teje 2 puntos del derecho y haz 1 surjete simple. \*Teje 1 punto del derecho y 2 puntos del revés\*. Repite de \* a \* hasta que queden 6 puntos. Teje 1 punto del derecho, 1 punto del revés, 2 puntos juntos del derecho y 2 puntos del derecho. Tendrás un total de 41 [44] puntos.

Vuelta 125: teje 3 puntos del derecho. \*Teje 1 punto del derecho y 2 puntos del revés\*. Repite de \* a \* hasta que queden 5 puntos. Teje 1 punto del derecho, 2 puntos juntos del derecho y 2 puntos del derecho. Tendrás un total de 40 [43] puntos.

Vuelta 127: teje 3 puntos del derecho. \*Teje 1 punto del derecho y 2 puntos del revés\*. Repite de \* a \* hasta que queden 4 puntos. Teje 2 puntos juntos del derecho y 2 puntos del derecho. Tendrás un total de 39 [42] puntos.

Vuelta 129: teje 2 puntos del derecho y haz 1 surjete simple. \*Teje 2 puntos del revés y 1 punto del derecho\*. Repite de \* a \* hasta que queden 5 puntos. Teje 1 punto del revés, 2 puntos juntos del derecho y 2 puntos del derecho. Tendrás un total de 37 [40] puntos.

Vuelta 131: teje 2 puntos del derecho. \*Teje 1 punto del derecho y 2 puntos de revés\*. Repite de \* a \* hasta que queden 5 puntos. Teje 1 punto del derecho, 2 puntos juntos del derecho y 2 puntos del derecho. Tendrás un total de 36 [39] puntos.

Repite de la vuelta 115 a la 132 hasta llegar a la vuelta 160 [164]. Al final de la vuelta 159 [163] tendrás un total de 17 [18] puntos.

### Talla S/M

Vueltas 161 y 163: teje 4 puntos del derecho. \*Teje 2 puntos del revés y 1 punto del derecho\*. Repite de \* a \* hasta que queden 4 puntos. Teje 1 punto del revés y 3 puntos del derecho.

### Tallas S/M y L/XL

Vuelta 165: teje 2 puntos del derecho, haz 1 surjete simple. \*Teje 2 puntos del revés y 1 punto del derecho\*. Repite de \* a \* hasta que queden 4 [2] puntos. Teje 1 [0] punto del revés y 3 [2] puntos del derecho. Tendrás un total de 16 [17] puntos.

Vueltas 167 [167] y 0 [169]: teje 3 puntos del derecho. \*Teje 2 puntos del revés y 1 punto del derecho\*. Repite de \* a \* hasta que te queden 4 [2] puntos. Teje 1 [0] punto del revés y 3 [2] puntos del derecho.

5. Cierra todos los puntos.

### BOLSILLOS

1. Retoma el delantero y cuenta 25 [27] vueltas empezando por la primera vuelta, salta los primeros 9 [12] puntos de esa vuelta, empieza recogiendo en el décimo [undécimo] punto y recoge 30 puntos.

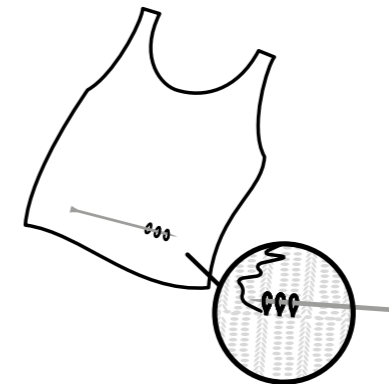

2. Teje 30 vueltas a punto elástico 1x2.

3. Cierra todos los puntos.

4. Vuelve a la vuelta 25 [27], salta los primeros 63 [66] puntos, empieza recoger en el punto número 64 [67] y recoge 30 puntos.

5. Repite los pasos 2 y 3 del bolsillo izquierdo.

# CÓMO REMATAR Y UNIR TU PROYECTO

Una vez hayas terminado de tejer el peto tendrás dos piezas: la espalda y el delantero.

1. Enhebra la aguja lanera con una hebra de la misma fibra y cose los dos hombros. Para esto, sitúa el delantero y la espalda contrapuestas con el revés boca arriba y el derecho boca abajo. Coge un punto de la espalda y otro del delantero hasta haber cosido 16 [17] puntos en cada hombro.

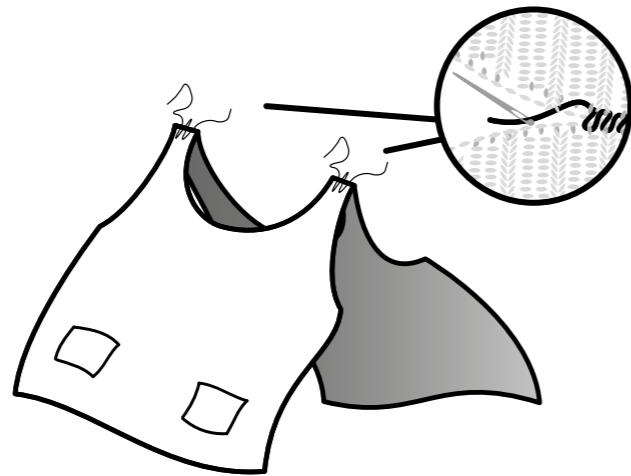

2. A continuación, cose las costuras laterales del cuerpo y de los bolsillos con una costura en zig-zag.

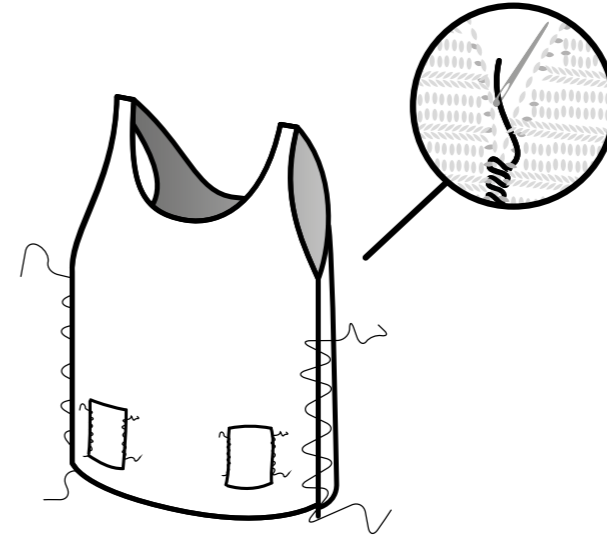

3. Para rematar, haz un nudo y camufla las hebras sobrantes metiéndolas entre el tejido con la ayuda de la aguja lanera y cuando hayas metido varios centímetros córtalas a ras del tejido.

Puedes completar estas instrucciones con el tutorial “CÓMO HACER UN A COSTUR A INVISIBLE” que encontrarás en el blog de nuestra web [www.weareknitters.com](http://www.weareknitters.com).

# Midnight Cardigan

*Cardigan: \ 'kär-dig-an \ A usually collarless knitted sweater or jacket that opens down the front.*

*Origin: This name comes from the 7th Earl of Cardigan (1797–1868), leader of the Charge of the Light Brigade, whose troops are thought to have first worn this type of garment during the Crimean War.*

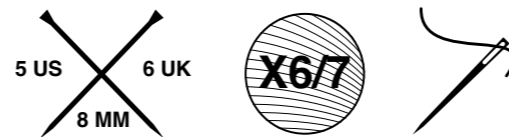

**we are knitters**

# NECESITARÁS

- 6 [6, 7, 7] ovillos de 50 gramos de The Bling Bling de We Are Knitters

- Agujas circulares de 5 mm / 8 US / 6 UK

- Una aguja lanera para unir y rematar

Estos son los puntos y técnicas que vas a necesitar para realizar este proyecto:

1. Cast on

2. Garter stitch

3. Stockinette stitch

4. Cast off stitches

5. SKPO (slip, knit, pass over)\*

6. Work 2 together\*

7. 1x1 Rib stitch

8. Increase\*

9. Join

10. Pick up stitches

11. Weave in ends

\* Estas técnicas tienen explicación en la introducción.

La mayoría de estos puntos y técnicas tienen tutorial en nuestra web. No dudes en consultarlos y practicar.

ESPALDA

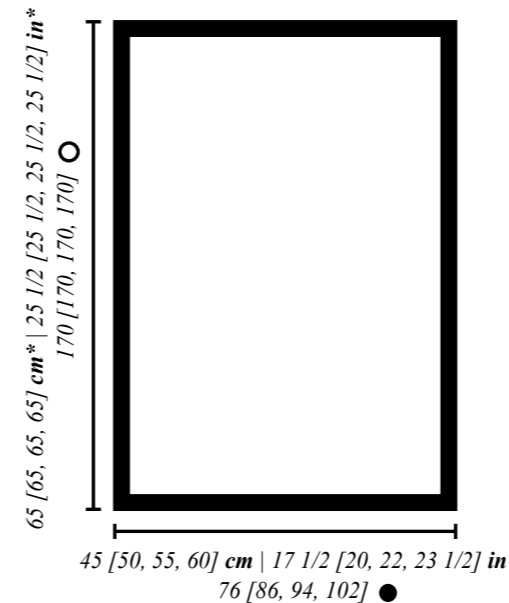

DELANTERO

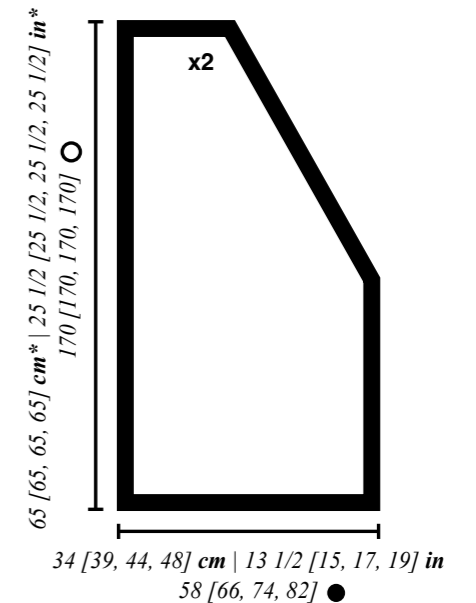

MANGA

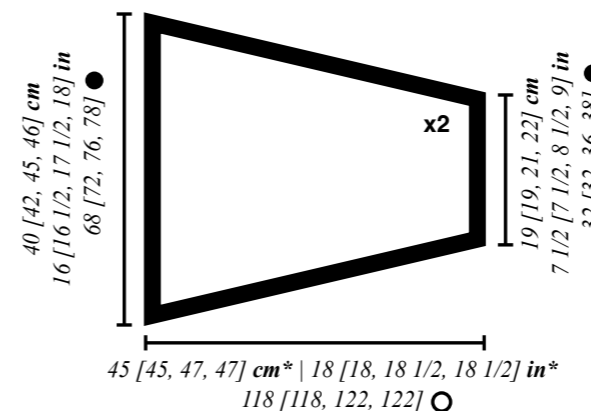

\* El peso de la lana puede alargar las medidas finales de la prenda.

# MUESTRA DE TENSIÓN

¡Tómate tu tiempo para ahorrar tiempo!  
Hacer tu muestra te llevará 10 minutos,  
mientras que ajustar tu proyecto una vez  
tejido, te llevará horas o incluso días si  
tienes que empezar de nuevo.

La muestra de tensión es la tensión  
recomendada para la realización de tu  
proyecto. Es muy importante que antes de  
empezar tu labor hagas una muestra para  
contar cuántos puntos y cuántas vueltas  
cabén en 10x10 cm para asegurarte de que  
tu tensión es la correcta para este proyecto.  
De este modo, tus medidas corresponderán  
con las especificadas en el esquema.

Si tu muestra es más pequeña que la  
recomendada, trata de tejer un poco más  
suelto. Si tu muestra es más grande que la  
recomendada, trata de tejer un poco más  
apretado.

Por último, ten en cuenta que tejer no es  
una ciencia exacta ni se hace a máquina. Es  
normal que tus medidas puedan variar en 1  
a 3 centímetros de las finales.

Puedes encontrar más información sobre  
la muestra del punto en el post del blog:  
“CÓMO MEDIR UNA MUESTRA DE  
TENSIÓN” que encontrarás en nuestra web  
[weareknitters.com](http://weareknitters.com)

## TEJE LA MUESTRA DE TENSIÓN EN:

*ELÁSTICO 1X1*

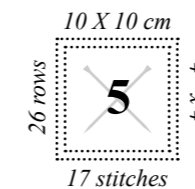

# INTRODUCCIÓN

Este proyecto se teje en varias partes por separado que una vez tejidas se unen: la espalda, los delanteros (derecho e izquierdo) y las dos mangas.

En este patrón se especifican cuatro tallas S [M, L, XL]. Sigue las instrucciones correspondientes a la talla que necesites teniendo en cuenta que el primer número hace referencia a la talla S, el segundo a la M, el tercero a la L y el cuarto a la XL. Cuando solo se da un número, sirve para todas las tallas.

Te recomendamos que antes de empezar a tejer marques los números correspondientes a la talla que necesites para facilitar la lectura del patrón mientras trabajas.

Antes de empezar a tejer es importante que conozcas las siguientes técnicas:

**Surjete simple:** para realizar un surjete simple pasa 1 punto sin tejer como si fueras a tejerlo del derecho. Teje el siguiente punto del derecho. Con la ayuda de la aguja izquierda, pasa el punto que pasaste sin tejer por encima del que tejiste para cerrarlo.

**Tejer 2 puntos juntos:** teje 2 puntos juntos como si fueran uno solo.

**Hacer 1 aumento:** cuando tengas que hacer 1 aumento, toma la hebra que hay entre 2 puntos, ponla en la aguja izquierda retorciéndola y téjela como corresponda.



# COMIENZA A TEJER

## ESPALDA

1. Monta 76 [86, 94, 102] puntos en una de las agujas de madera.

2. Teje de la vuelta 1 a la 6 a punto bobo, es decir, todos los puntos y todas las vueltas tejidos del derecho.

3. Teje de la vuelta 7 a la 170 a punto jersey, esto es:

Vueltas impares: teje todos los puntos del derecho.

Vueltas pares: teje todos los puntos del revés.

4. Cierra todos los puntos.

## DELANTERO IZQUIERDO

1. Monta 58 [66, 74, 82] puntos en una de las agujas de madera.

2. Teje de la vuelta 1 a la 6 a punto bobo.

3. Teje de la vuelta 7 a la 78 a punto jersey.

4. A continuación vamos a formar el escote, para ello teje de la vuelta 79 a la 122 [140, 156, 170] a punto jersey teniendo en cuenta las siguientes disminuciones:

Vueltas impares: teje 1 punto del derecho, haz 1 surjete simple y teje el resto de la vuelta del derecho. Al final de la vuelta 121 [139, 155, 169] tendrás un total de 36 [35, 35, 36] puntos.

Vueltas pares: teje todos los puntos del revés.

## Tallas S, M y L

5. Teje de la vuelta 123 [141, 157] a la 170 a punto jersey teniendo en cuenta las siguientes disminuciones:

Vuelta 123 [141, 157]: teje todos los puntos del derecho.

Vueltas 124 [142, 158] y 126 [144, 160]: teje todos los puntos del revés.

Vuelta 125 [143, 159]: teje 1 punto del derecho, haz 1 surjete simple y teje el resto de la vuelta del derecho. Tendrás un total de 35 [34, 34] puntos.

Repite de la vuelta 123 [141, 157] a la 126 [144, 160] hasta llegar a la vuelta 170. Al final de la vuelta 170 tendrás un total de 24 [28, 32] puntos.

Todas las tallas

6. Cierra todos los puntos.

## DELANTERO DERECHO

1. Repite los pasos 1, 2 y 3 del delantero izquierdo.

2. A continuación vamos a formar el escote, para ello teje de la vuelta 79 a la 122 [140, 156, 170] a punto jersey teniendo en cuenta las siguientes disminuciones:

Vueltas impares: teje todos los puntos del derecho hasta que te queden 3 puntos, teje 2 puntos juntos del derecho y 1 punto del derecho. Al final de la vuelta 121 [139, 155, 169] tendrás un total de 36 [35, 35, 36] puntos.

Vueltas pares: teje todos los puntos del revés.

### Tallas S, M y L

3. Teje de la vuelta 123 [141, 157] a la 170 a punto jersey teniendo en cuenta las siguientes disminuciones:

Vuelta 123 [141, 157]: teje todos los puntos del derecho.

Vueltas 124 [142, 158] y 126 [144, 160]: teje todos los puntos del revés.

Vuelta 125 [143, 159]: teje todos los puntos del derecho hasta que te queden 3 puntos, teje 2 puntos juntos del derecho y 1 punto del derecho. Tendrás un total de 35 [34, 34] puntos.

Repite de la vuelta 123 [141, 157] a la 126 [144, 160] hasta llegar a la vuelta 170. Al final de la vuelta 170 tendrás un total de 24 [28, 32] puntos.

4. Cierra todos los puntos.

### MANGAS

Sigue estas instrucciones dos veces para tejer las dos mangas.

1. Monta 32 [32, 36, 38] puntos en una de las agujas de madera.

2. Teje de la vuelta 1 a la 12 a punto elástico 1x1, esto es: teje alternando 1 punto del derecho seguido de 1 punto del revés hasta el final de la vuelta\* y hasta llegar a la vuelta 12.

\*¡Ojo! Al tejer en una misma vuelta un punto del derecho seguido de un punto del revés (o viceversa), debes pasar la hebra al lado correcto: delante de la labor para un punto del revés y detrás de la labor para un punto del derecho.

3. Teje de la vuelta 13 a la 22 a punto jersey teniendo en cuenta los siguientes aumentos:

Vuelta 13: teje 2 [2, 2, 1] puntos del derecho y haz 1 [1, 0, 1] aumento. \*Teje 4 [4, 4, 5] puntos del derecho y haz 1 aumento\*. Repite de \* a \* hasta que te queden 2 puntos y téjelos del derecho. Tendrás un total de 40 [40, 44, 46] puntos.

Vuelta 14 y el resto de vueltas pares: teje todos los puntos del revés.

Vuelta 15: teje 3 [3, 2, 2] puntos del derecho y haz 1 [1, 0, 1] aumento. \*Teje 5 [5, 5, 6] puntos del derecho y haz 1 aumento\*. Repite de \* a \* hasta que te queden 2 puntos y téjelos del derecho. Tendrás un total de 48 [48, 52, 54] puntos.

Vuelta 17: teje 4 [4, 2, 3] puntos del derecho y haz 1 [1, 0, 1] aumento. \*Teje 6 [6, 6, 7] puntos del derecho y haz 1 aumento\*. Repite de \* a \* hasta que te queden 2 puntos y téjelos del derecho. Tendrás un total de 56 [56, 60, 62] puntos.

Vuelta 19: teje 5 [5, 2, 4] puntos del derecho y haz 1 [1, 0, 1] aumento. \*Teje 7 [7, 7, 8] puntos del derecho y haz 1 aumento\*. Repite de \* a \* hasta que te queden 2 puntos y téjelos del derecho. Tendrás un total de 64 [64, 68, 70] puntos.

Vuelta 21: teje 8 [6, 2, 5] puntos del derecho y haz 1 [1, 0, 1] aumento. \*Teje 16 [8, 8, 9] puntos del derecho y haz 1 aumento\*. Repite de \* a \* hasta que te queden 8 [2, 2, 2] puntos y téjelos del derecho. Tendrás un total de 68 [72, 76, 78] puntos.

4. Teje de la vuelta 23 a la 118 [118, 122, 122] a punto jersey.

5. Cierra todos los puntos.

# CÓMO REMATAR Y UNIR TU PROYECTO

A continuación vamos a formar el borde de la chaqueta. Para ello:

1. Enhebra la aguja lanera con una hebra de la misma fibra y cose los dos hombros. Para esto, sitúa los delanteros y la espalda contrapuestas con el revés boca abajo y el derecho boca arriba. Cose 24 [28, 32, 36] puntos, haz un nudo y deja la aguja lanera por el momento.

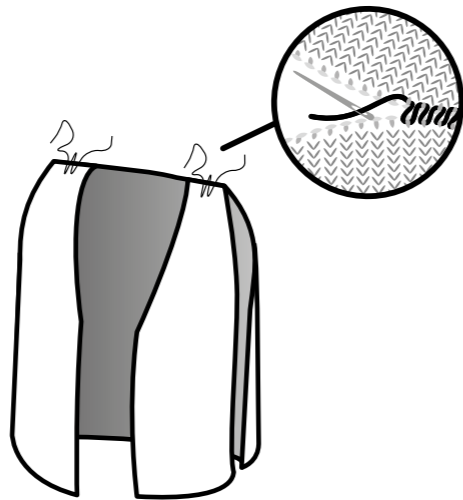

2. Retoma las agujas de tejer, con el derecho mirando hacia a ti y recoge los puntos alrededor del cuello. Empieza por el borde del delantero derecho en la vuelta 79 (donde empiezan las disminuciones) continúa por la espalda y termina en el cuello delantero izquierdo en la vuelta 79. Recoge 152 [154, 154, 154] puntos (62 del delantero derecho, 28 [30, 30, 30] de la espalda y 62 del delantero izquierdo). Para recoger los puntos \*recoge 2 puntos en 2 vueltas y deja 1 vuelta sin recoger\*. Repite de \* a \* has-

ta que queden 2 vueltas por recoger en el cuello delantero derecho y recógelas, recoge los 28 [30, 30, 30] puntos del cuello de la espalda. Continúa con el cuello delantero izquierdo, repite de \* a \* hasta que queden 2 vueltas para llegar a la vuelta 79 y recógelas.

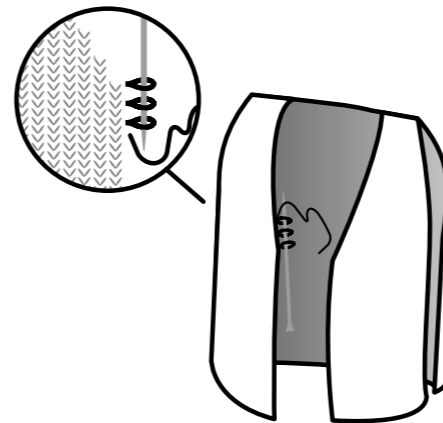

3. Con los puntos recogidos, teje 8 vueltas a punto bobo. Cierra los puntos recogidos.

4. A continuación vamos a recoger el resto de los bordes delanteros y a formar las cintas para ello retoma el delantero derecho con el derecho mirando hacia a ti y recoge 56 puntos empezando por la vuelta 1 del cardigan de la siguiente manera: \*Recoge 2 puntos y deja 1 vuelta sin recoger\*. Repite de \* a \* hasta que te queden las 8 vueltas de punto bobo, \*\*recoge 1 vuelta deja 1 sin recoger\*\* Repite de \*\* a \*\* 2 veces más y recoge la última vuelta. Tendrás un total de 56 puntos recogidos.

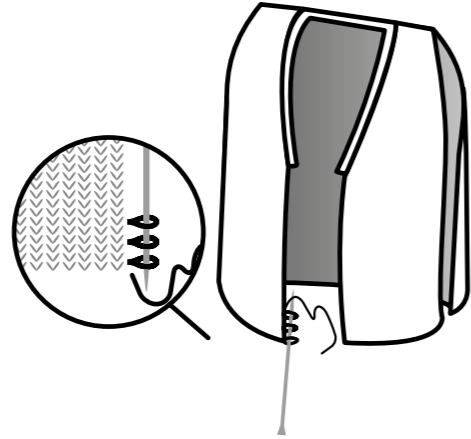

5. Con los puntos recogidos teje 7 vueltas a punto bobo.
6. En la vuelta 8 cierra los primeros 48 puntos y teje el resto de la vuelta del derecho. Tendrás un total de 8 puntos.

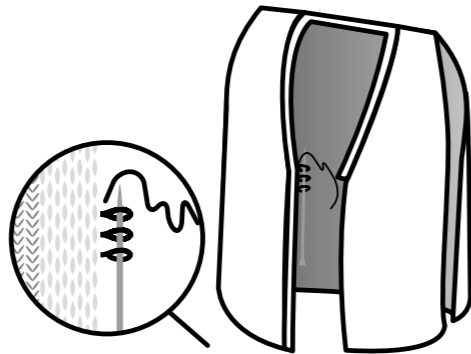

7. Teje de la vuelta 9 a la 100 del derecho y cierra todos los puntos. Tendrás tu primera cinta formada.

8. Retoma el lado izquierdo y repite el paso 4 en el borde derecho.

9. Con los puntos recogidos teje 6 vueltas a punto bobo.

10. En la vuelta 7 cierra 53 puntos y teje el resto de la vuelta del derecho. Tendrás un total de 3 puntos.

11. Teje de la vuelta 8 a la 60 a punto Jersey.

12. Cierra todos los puntos.

Puedes completar estas instrucciones con el tutorial “CÓMO RECOGER PUNTOS DEL CUELLO EN CHAQUETAS” que encontrarás en el blog de nuestra web [www.weareknitters.com](http://www.weareknitters.com).

13. A continuación, une la manga a la chaqueta haciendo coincidir el centro de la manga con la costura del hombro. Repite lo mismo con la otra manga.

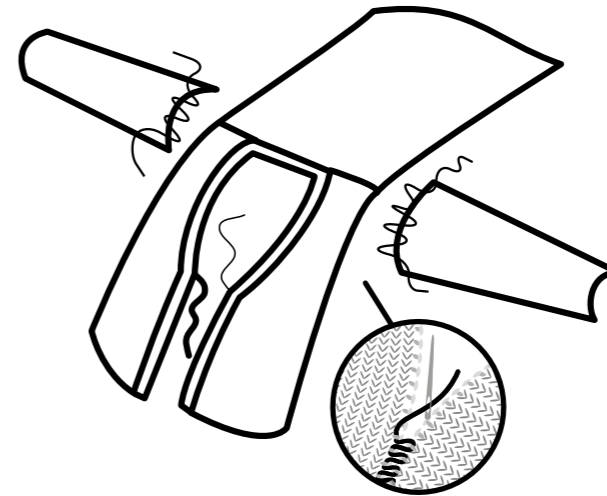

14. Cose las costuras laterales del cuerpo y las mangas.

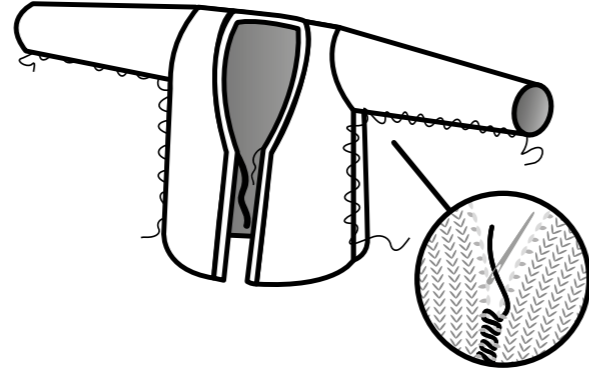

15. Retoma las agujas de tejer, con el derecho mirando hacia a ti y recoge 8 puntos en la costura del lado izquierdo, empezando a recoger en la vuelta 70 y recogiendo el último punto en la vuelta 78.

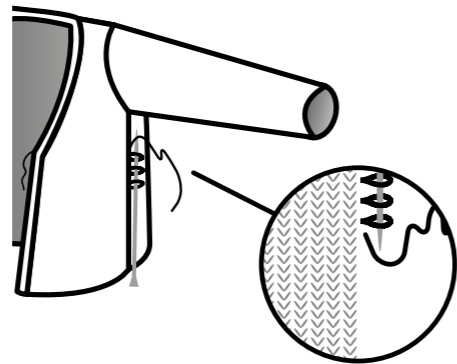

16. Teje de la vuelta 1 a la 100 a punto bobo.

17. En la costura lateral derecha, por el lado del revés recoge 3 puntos en las vueltas 76, 77 y 78.

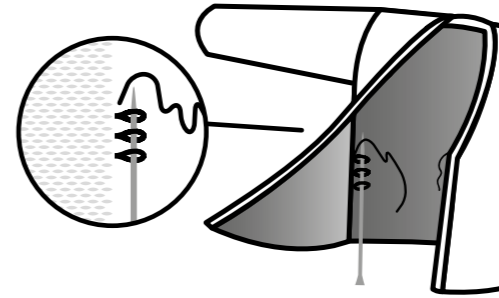

18. Con los puntos recogidos teje de la vuelta 1 a la 60 a punto jersey.

19. Para rematar, haz un nudo y camufla las hebras sobrantes metiéndolas entre el tejido con la ayuda de la aguja lanera. Cuando hayas metido varios centímetros córtalas a ras del tejido.

Puedes completar estas instrucciones con el tutorial "CÓMO HACER UNA COSTURA INVISIBLE" que encontrarás en el blog de nuestra web [www.weareknitters.com](http://www.weareknitters.com).

# Classic Sweater

*Sweater: "svit" / A knitted garment worn on the upper body, typically with long sleeves, put on over the head.*

*“Woolen sweaters, cardigans, mittens, and socks were knitted with elaborate patterns”.*

*First Known Use of sweater: 15th century*

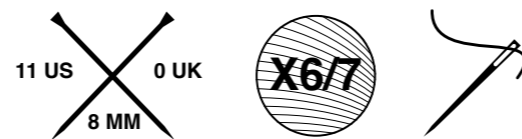

**we are knitters**

# AVRAI BISOGNO

- 6 [6, 7, 7] gomitoli di Lana fine da 100 grammi di We Are Knitters.
- Un paio di ferri calibro 8 mm / 11 US / 0 UK.
- Un ago da lana per finire e cucire i pezzi.

Qui trovi un elenco dei punti e delle tecniche utilizzati per questo progetto:

- |                      |                          |
|----------------------|--------------------------|
| 1. Avviare le maglie | 5. Intrecciare le maglie |
| 2. Punto coste 1/1   | 6. Riprendere le maglie  |
| 3. Maglia legaccio   | 7. Unire e rifinire      |
| 4. Fare un aumento*  |                          |

\*Queste tecniche verranno spiegate nell'introduzione.

Sul nostro sito puoi trovare i tutorial relativi a molti di questi punti e tecniche. Non aspettare: guardali ed esercitati.

DIETRO E DAVANTI

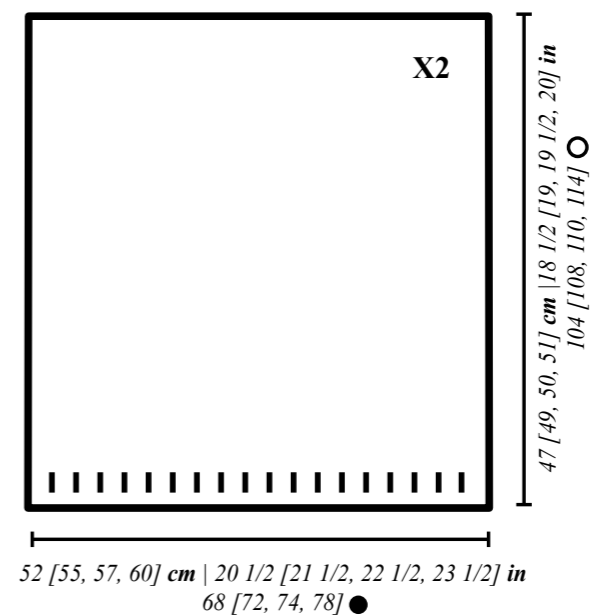

MANICHE

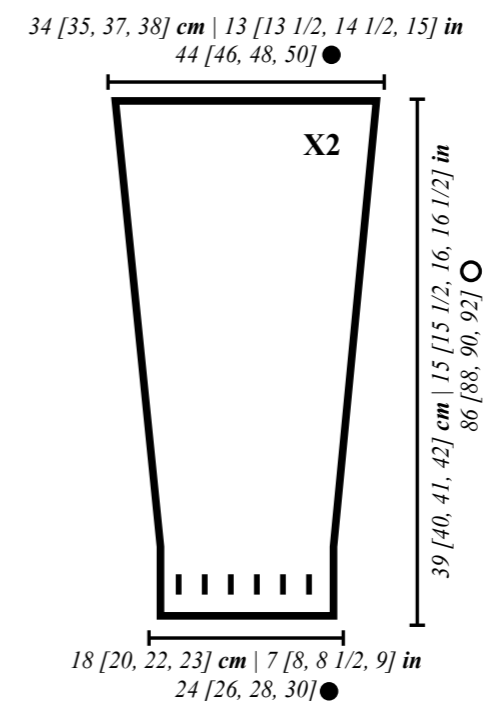

# TENSIONE

Per risparmiare tempo, dedica un po' di tempo al campione! In 10 minuti puoi realizzare un campione, grazie al quale non dovrai apportare modifiche al capo dopo aver iniziato, le modifiche possono richiedere ore o giornate intere, soprattutto se sei già avanti nella lavorazione.

Fai un campione per riuscire ad arrivare alla tensione indicata per lavorare il capo. È molto importante fare un quadrato di 10x10 cm, poi contare il numero di maglie e ferri per assicurarti di raggiungere la tensione corretta per il progetto. In questo modo, otterrai le misure corrispondenti a quelle dello schema.

Se il campione è più piccolo rispetto alla dimensione consigliata, cerca di lavorare più morbidamente. Se il campione è più grande, cerca di lavorare un po' più stretto.

Ricorda che il lavoro a maglia è un'arte, non una scienza esatta e tu non sei una macchina, quindi è normale avere una variazione di 1-3 cm nel lavoro finito.

Puoi trovare ulteriori informazioni sulla mostra del campione nel blog del nostro sito [weareknitters.com](http://weareknitters.com), consultando l'articolo "Come misurare un campione di tensione".

## REALIZZA IL CAMPIONE A:

MAGLIA LEGACCIO

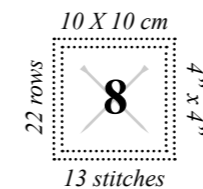



# INTRODUZIONE

Questo modello è realizzato in diversi pezzi che poi saranno cuciti: dietro, davanti e maniche.

Il modello è disponibile in quattro taglie S (M, L, XL). Segui le istruzioni per la taglia desiderata ricordando che il primo numero è per la taglia S, il secondo per la taglia M, il terzo per la taglia L e il quarto per la XL: quando vedi un solo numero, significa che vale per tutte le taglie.

Ti consigliamo di cerchiare i numeri relativi alla taglia che vuoi realizzare prima di metterti all'opera. In questo modo sarà più semplice seguire il modello durante la lavorazione.

Per realizzare questo progetto devi conoscere la seguente tecnica:

**Aumento:** quando devi aumentare 1 maglia, solleva il filo fra le 2 maglie, voltalo e portalo sopra il ferro di sinistra, poi lavora come indicato.

# COMINCIAMO

## DIETRO E DAVANTI

Segui queste istruzioni due volte per realizzare il dietro e il davanti

1. Avvia 68 [72, 74, 78] maglie su uno dei ferri di legno.
2. Lavora dal ferro 1 al ferro 6 a coste 1/1, e cioè: lavora alternando 1 maglia a diritto e 1 maglia a rovescio fino alla fine del ferro\* e fino ad arrivare al ferro 6.  
  
\*NOTA BENE: quando nello stesso ferro lavori una maglia a diritto e poi una a rovescio (o viceversa), devi cambiare posizione al filato che stai usando. Metti il filato davanti al lavoro per fare la maglia a rovescio e portalo dietro quando lavori la maglia a diritto.
3. Lavora dal ferro 7 al ferro 104 [108, 110, 114] a maglia legaccio, e cioè lavora a diritto tutte le maglie e tutti i ferri.
4. Intreccia tutte le maglie.

## MANICHE

Segui le istruzioni due volte per realizzare le due maniche.

1. Avvia 24 [26, 28, 30] maglie su uno dei ferri di legno.
2. Lavora dal ferro 1 al ferro 8 a coste 1/1.
3. Lavora dal ferro 9 al ferro 86 [88, 90, 92] a maglia legaccio, considerando i seguenti aumenti laddove specificati. Lavora a diritto i ferri non diversamente indicati:  
  
Ferri 9, 17, 25, 33, 41, 49, 57, 65, 73 e 81: lavora 1 maglia a diritto, fai 1 aumento, lavora il resto delle maglie a diritto finché rimane 1 maglia. Fai 1 aumento e lavora l'ultima maglia a diritto. Alla fine del ferro 81 avrai un totale di 44 [46, 48, 50] maglie.
4. Intreccia tutte le maglie.

# UNIRE E REFINIRE

Una volta terminato il lavoro, avrai quattro pezzi: il davanti, il dietro e le maniche.

1. Infila nell'ago da lana lo stesso filato che hai usato per il tuo progetto e cuci una delle spalle. Poni il davanti e il dietro dritto contro dritto e cuci 21 [23, 23, 25] maglie di una delle spalle, fai un nodo e riponi per il momento l'ago da lana.

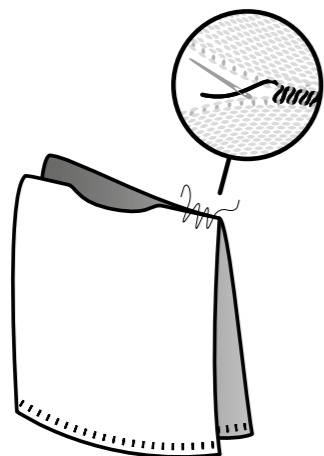

2. Con i ferri, riprendi 54 [54, 58, 58] maglie attorno al collo (27 [27, 29, 29] dal davanti e 27 [27, 29, 29] dal dietro). Con queste maglie lavora 4 ferri a coste 1/1. Intreccia tutte le maglie riprese.

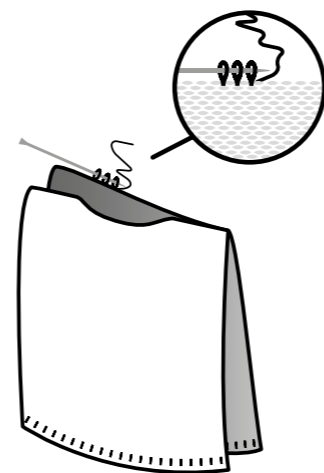

3. Con l'ago da lana, cuci le estremità del collo e la seconda spalla come la prima.

4. Cuci la manica al maglione facendo coincidere il centro della manica con la cucitura della spalla, e ripeti lo stesso procedimento per l'altra manica.

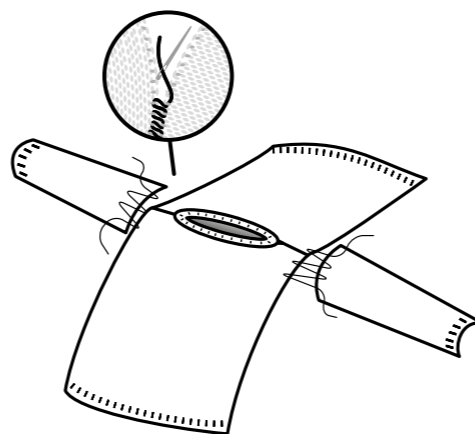

5. Cuci i fianchi e le maniche.

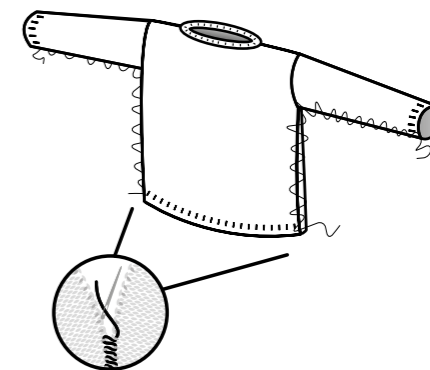

6. Per rifinire, fai un nodo e nascondi i fili che restano inserendoli tra le maglie del lavoro, con l'aiuto dell'ago da lana. Una volta inseriti vari centimetri, taglia a filo con il tessuto.

Puoi trovare maggiori informazioni sul nostro blog [www.weareknitters.com](http://www.weareknitters.com) consultando il post "HOW TO MAKE AN INVISIBLE SEAM".

# Samba Tee

*Tee: /ti:/ T-shirt - casual wear for all ages.  
A short-sleeved top, generally made of  
cotton, having the shape of a T when  
spread out flat.  
First Known Use of t-shirt 1920.*

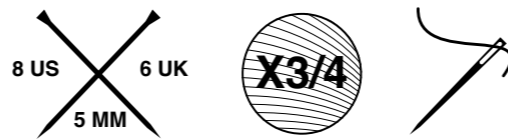

**we are knitters**

# AVRAI BISOGNO

- 3 [4] gomitoli di Cotone Pima da 100 grammi di We Are Knitters.
- Un paio di ferri calibro 5 mm / 8 US / 6 UK.
- Un ago da lana per finire e cucire i pezzi.

Qui trovi un elenco dei punti e delle tecniche utilizzati per questo progetto:

- |                                      |                                  |
|--------------------------------------|----------------------------------|
| <b>1. Avviare le maglie</b>          | <b>6. Intrecciare le maglie</b>  |
| <b>2. Maglia legaccio</b>            | <b>7. Cucire e unire i pezzi</b> |
| <b>3. Maglia rasata</b>              | <b>8. Riprendere le maglie</b>   |
| <b>4. Gettato*</b>                   | <b>9. Rifinire</b>               |
| <b>5. Lavorare 2 maglie insieme*</b> |                                  |

\*Queste tecniche verranno spiegate nell'introduzione.

Sul nostro sito puoi trovare i tutorial relativi a molti di questi punti e tecniche. Non aspettare: guardali ed esercitati.

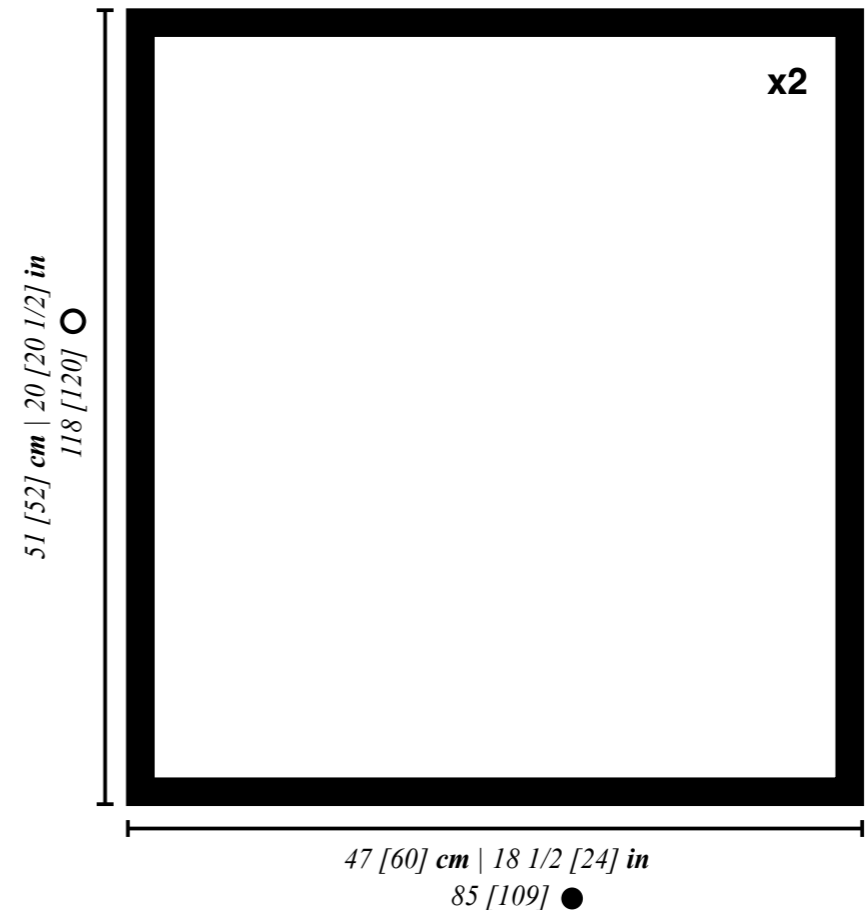

# TENSIONE

Per risparmiare tempo, dedica un po' di tempo al campione! In 10 minuti puoi realizzare un campione, grazie al quale non dovrai apportare modifiche al capo dopo aver iniziato, le modifiche possono richiedere ore o giornate intere, soprattutto se sei già avanti nella lavorazione.

Fai un campione per riuscire ad arrivare alla tensione indicata per lavorare il capo. È molto importante fare un quadrato di 10x10 cm, poi contare il numero di maglie e ferri per assicurarti di raggiungere la tensione corretta per il progetto. In questo modo, otterrai le misure corrispondenti a quelle dello schema.

Se il campione è più piccolo rispetto alla dimensione consigliata, cerca di lavorare più morbidamente. Se il campione è più grande, cerca di lavorare un po' più stretto.

Ricorda che il lavoro a maglia è un'arte, non una scienza esatta e tu non sei una macchina, quindi è normale avere una variazione di 1-3 cm nel lavoro finito.

Puoi trovare ulteriori informazioni sulla mostra del campione nel blog del nostro sito [weareknitters.com](http://weareknitters.com), consultando l'articolo "Come misurare un campione di tensione".

## REALIZZA IL CAMPIONE A:

*MAGLIA RASATA*

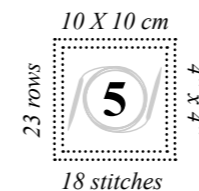

# INTRODUZIONE

Questo capo si lavora in due parti separate, che si uniscono una volta terminate: il dietro e il davanti.

Questo modello è disponibile in due taglie S/M [L/XL]. Segui le istruzioni per la taglia desiderata ricordando che il primo numero è per la taglia S/M e il secondo per la taglia [L/XL]: quando vedi un solo numero, significa che vale per tutte le taglie.

Ti consigliamo di cerchiare i numeri relativi alla taglia che vuoi realizzare prima di metterti all'opera. In questo modo sarà più semplice seguire il modello durante la lavorazione.

Prima di iniziare, è importante conoscere le tecniche che seguono:

**Fare un gettato:** per fare un gettato, avvolgi il filo attorno al ferro di destra dal dietro al davanti e sopra il ferro.

**Lavorare 2 maglie insieme:** lavora 2 maglie insieme come se fossero una soltanto.

# COMINCIAMO

## DIETRO

1. Avvia 85 [109] maglie su uno dei ferri di legno.
2. Lavora dal ferro 1 al ferro 6 a maglia legaccio, e cioè tutte le maglie e tutti i ferri a diritto.
3. Lavora dal ferro 7 al ferro 112 [114] a maglia rasata traforata, come indicato di seguito:

Ferri 7, 9 e 11: lavora tutte le maglie a diritto.

Ferro 8 e tutti i ferri pari: lavora tutte le maglie a rovescio.

Ferro 13: \*\*lavora 3 maglie a diritto. \*Fai 1 gettato e lavora 2 maglie insieme a diritto\*. Ripeti da \* a \* altre 3 volte. Lavora 1 maglia a diritto\*\*. Ripeti da \*\* a \*\* finché non rimane 1 maglia e lavorala a diritto.

Ferri 15, 17 e 19: lavora tutte le maglie a diritto.

Ferro 21: lavora 7 maglie a diritto. \*\*Lavora 2 maglie a diritto. \*Fai 1 gettato e lavora 2 maglie insieme a diritto\*. Ripeti da \* a \* altre 3 volte. Lavora 2 maglie a diritto\*\*. Ripeti da \*\* a \*\* finché non rimangono 6 maglie e lavorale a diritto.

Ripeti dal ferro 7 al ferro 22 fino ad arrivare al ferro 112 [114].

4. Lavora dal ferro 113 [115] al ferro 118 [120] a maglia rasata con un bordo a maglia legaccio sul collo, come indicato di seguito:

Ferro 113 [115] e tutti i ferri dispari: lavora tutte le maglie a diritto.

Ferro 114 [116] e tutti i ferri pari: lavora 16 [24] maglie a rovescio, 53 [61] maglie a diritto e 16 [24] maglie a rovescio.

5. Intreccia tutte le maglie.

## DAVANTI

1. Ripeti i passi 1 e 2 del dietro.

2. Lavora dal ferro 7 al ferro 112 [114] a maglia rasata traforata, come indicato di seguito:

Ferri 7, 9 e 11: lavora tutte le maglie a diritto.

Ferro 8 e tutti i ferri pari: lavora tutte le maglie a rovescio.

Ferro 13: lavora 7 maglie a diritto. \*\*Lavora 2 maglie a diritto. \*Fai 1 gettato e lavora 2 maglie insieme a diritto.\* Ripeti da \* a \* altre 3 volte. Lavora 2 maglie a diritto\*\*. Ripeti da \*\* a \*\* finché non rimangono 6 maglie e lavorale a diritto.

Ferri 15, 17 e 19: lavora tutte le maglie a diritto.

Ferro 21: \*\*lavora 3 maglie a diritto. \*Fai 1 gettato e lavora 2 maglie insieme a diritto\*. Ripeti da \* a \* altre 3 volte. Lavora 1 maglia a diritto\*\*. Ripeti da \*\* a \*\* finché non rimane 1 maglia e lavorala a diritto.

Ripeti dal ferro 7 al ferro 22 fino ad arrivare al ferro 112 [114].

3. Ripeti i passi 4 e 5 del dietro.



# UNIRE E REFINIRE

Una volta terminata la lavorazione della maglia avrai due pezzi: il dietro e il davanti.

1. Inserisci nell'ago da lana una gugiata dello stesso filato utilizzato per il lavoro e cuci una delle spalle. Per farlo, poni il dietro e il davanti dritto contro dritto e prendi una maglia del dietro e una del davanti fino a cucire 18 [26] maglie di ciascuna delle spalle.

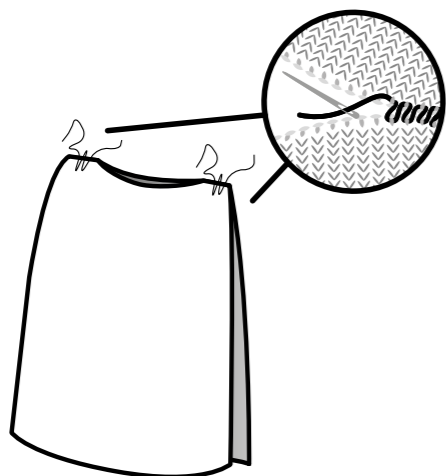

2. Successivamente, riprendi circa 84 [88] maglie per formare una piccola manica. Riprendi 42 [44] maglie del davanti, passando per la cucitura della spalla e altre 42 [44] maglie del dietro.

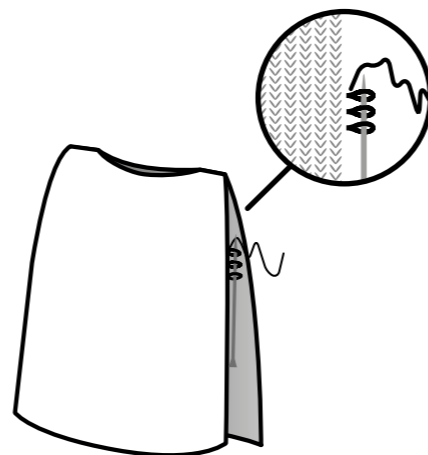

3. Lavora 6 ferri a maglia legaccio. Al ferro 7 intreccia tutte le maglie. Ripeti lo stesso procedimento per formare l'altra manica.

Puoi trovare maggiori informazioni sul nostro blog [www.weareknitters.com](http://www.weareknitters.com), consultando il post "HOW TO PICK UP STITCHES".

4. Cuci i fianchi con una cucitura a zigzag.

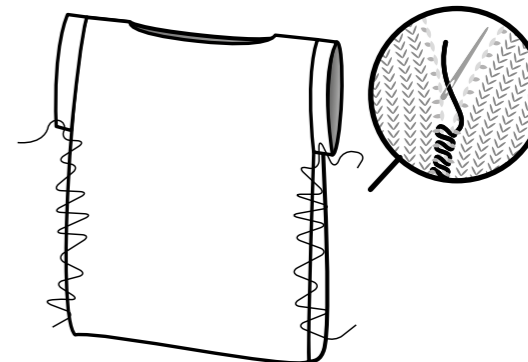

5. Per rifinire, fai un nodo e nascondi i fili che restano inserendoli tra le maglie del lavoro, con l'aiuto dell'ago da lana. Una volta inseriti vari centimetri, taglia in pari con il tessuto.

Puoi trovare maggiori informazioni sul nostro blog [www.weareknitters.com](http://www.weareknitters.com), consultando il post "HOT WO MAKE AN INVISIBLE SEAM".

# Emei

*Cardigan: \ 'kär-di-gən\ A usually collarless knitted sweater or jacket that opens down the front.*

# Cardigan

*Origin: This name comes from the 7th Earl of Cardigan (1797–1868), leader of the Charge of the Light Brigade, whose troops are thought to have first worn this type of garment during the Crimean War.*

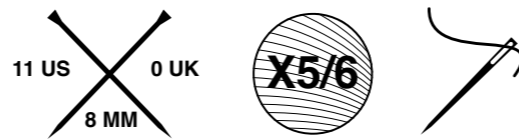

**we are knitters**

# AVRAI BISOGNO

- 5 [5, 5, 5, 6, 6] gomitoli di Petite Wool da 100 grammi di We Are Knitters.
- Un paio di ferri calibro 8 mm / 11 US / 0 UK.
- Un ago da lana per finire e cucire i pezzi.

Qui trovi un elenco dei punti e delle tecniche utilizzati per questo progetto:

- |                               |                                 |
|-------------------------------|---------------------------------|
| <b>1. Avviare le maglie</b>   | <b>5. Intrecciare le maglie</b> |
| <b>2. Coste 1/1 (pari)</b>    | <b>6. Riprendere le maglie</b>  |
| <b>3. Lavorare a diritto</b>  | <b>7. Unire</b>                 |
| <b>4. Lavorare a rovescio</b> | <b>8. Rifinire</b>              |

Sul nostro sito puoi trovare i tutorial relativi a molti di questi punti e tecniche. Non aspettare: guardali ed esercitati.

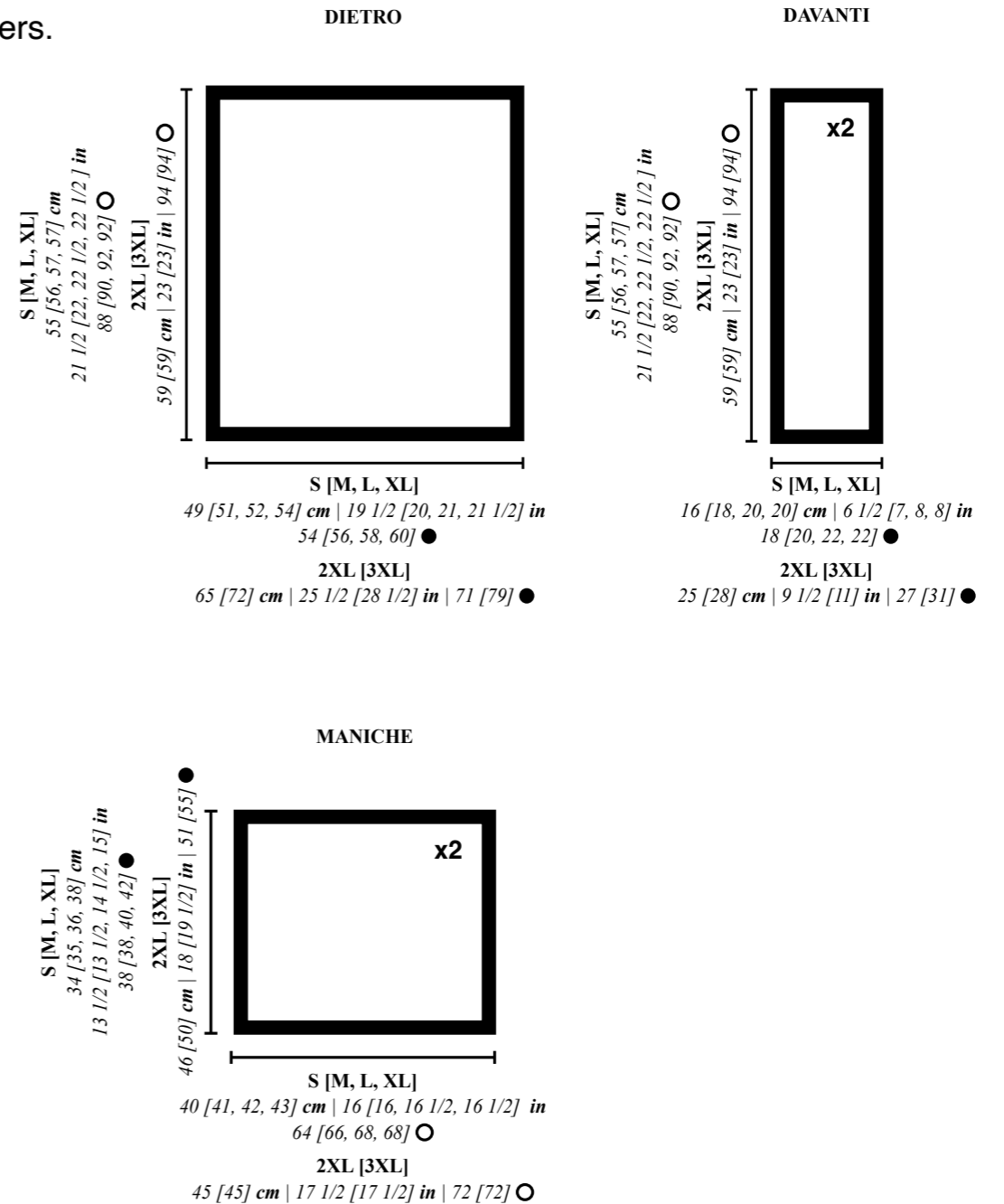

# TENSIONE

Per risparmiare tempo, dedica un po' di tempo al campione! In 10 minuti puoi realizzare un campione, grazie al quale non dovrai apportare modifiche al capo dopo aver iniziato, le modifiche possono richiedere ore o giornate intere, soprattutto se sei già avanti nella lavorazione.

Fai un campione per riuscire ad arrivare alla tensione indicata per lavorare il capo. È molto importante fare un quadrato di 10x10 cm, poi contare il numero di maglie e ferri per assicurarti di raggiungere la tensione corretta per il progetto. In questo modo, otterrai le misure corrispondenti a quelle dello schema.

Se il campione è più piccolo rispetto alla dimensione consigliata, cerca di lavorare più morbidamente. Se il campione è più grande, cerca di lavorare un po' più stretto.

Ricorda che il lavoro a maglia è un'arte, non una scienza esatta e tu non sei una macchina, quindi è normale avere una variazione di 1-3 cm nel lavoro finito.

Puoi trovare ulteriori informazioni sulla mostra del campione nel blog del nostro sito [weareknitters.com](http://weareknitters.com), consultando l'articolo "Come misurare un campione di tensione".

## REALIZZA IL CAMPIONE A:

*MAGLIA RASATA INTRECCIATA CON  
SPIGHE*

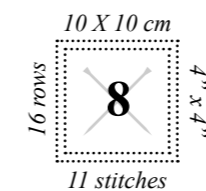

# INTRODUZIONE

Questo modello è realizzato in diversi pezzi che poi saranno cuciti insieme: dietro, davanti (lato destro e sinistro) e maniche. I vari pezzi vengono realizzati dal basso verso l'alto; una volta completati e uniti, verrà aggiunto un bordo lungo la giacca.

Il modello è disponibile in quattro taglie S (M, L, XL). Segui le istruzioni per la taglia desiderata ricordando che il primo numero è per la taglia S, il secondo per la taglia M, il terzo per la taglia L e il quarto per la XL. Quando vedi un solo numero, significa che vale per tutte le taglie.

Ti consigliamo di cerchiare i numeri relativi alla taglia che vuoi realizzare prima di metterti all'opera. In questo modo sarà più semplice seguire il modello durante la lavorazione.

# COMINCIAMO

## DIETRO

1. Avvia 54 [56, 58, 60] maglie su uno dei ferri di legno.
  2. Lavora a coste 1/1 dal ferro 1 al ferro 4, e cioè: alterna 1 maglia a diritto e 1 maglia a rovescio fino alla fine di ferro\* e fino ad arrivare al ferro 4.
- \*NOTA BENE: quando nello stesso ferro lavori una maglia a diritto e poi una a rovescio (o viceversa), devi cambiare posizione al filato che stai usando. Metti il filato davanti al lavoro per fare la maglia a rovescio e portalo dietro quando lavori la maglia a diritto.
3. Lavora dal ferro 5 al ferro 88 [90, 92, 92] a maglia rasata rovescia con spighe, e cioè:

Ferro 5: lavora tutte le maglie a rovescio

Ferro 6: lavora tutte le maglie a diritto.

Ferro 7: lavora 2 maglie a rovescio. \*Lavora 1 maglia a diritto e 3 maglie a rovescio\*. Ripeti da \* a \* \* finché non rimangono 0 [2, 0, 2] maglie e lavora 0 [1, 0, 1] maglie a diritto e 0 [1, 0, 1] maglie a rovescio.

Ferro 8: lavora 3 [1, 3, 1] maglie a diritto. \*Lavora 1 maglia a rovescio e 3 maglie a diritto\*. Ripeti da \* a \* finché non rimangono 3 maglie. Lavora 1 maglia a rovescio e 2 maglie a diritto.

Ferro 9: ripeti il ferro 7.

Ferro 10: ripeti il ferro 8.

Ferro 11: ripeti il ferro 5.

Ferro 12: ripeti il ferro 6.

Ferro 13: lavora 4 maglie a rovescio. \*Lavora 1 maglia a diritto e 3 maglie a rovescio\*. Ripeti da \* a \* finché rimangono 2 [0, 2, 0] maglie e lavora 1 [0, 1, 0] maglia a diritto e 1 [0, 1, 0] maglia a rovescio.

Ferro 14: lavora 1 [3, 1, 3] maglie a diritto. \*Lavora 1 maglia a rovescio e 3 maglie a diritto\*. Ripeti da \* a \* finché non rimane 1 maglia e lavorala a diritto.

Ferro 15: ripeti il ferro 13.

Ferro 16: ripeti il ferro 14.  
Ripeti dal ferro 5 al ferro 16 fino ad arrivare al ferro 88 [90, 92, 92].

4. Intreccia tutte le maglie.

## DAVANTI

Per realizzare le due parti anteriori ripeti per due volte le seguenti istruzioni:

1. Avvia 18 [20, 22, 22] maglie su uno dei ferri di legno.

2. Lavora a coste 1/1 dal ferro 1 al ferro 4.

3. Lavora dal ferro 5 al ferro 88 [90, 92, 92] a maglia rasata rovescia con spighe, e cioè:

Ferro 5: lavora tutte le maglie a rovescio.

Ferro 6: lavora tutte le maglie a diritto.

Ferro 7: lavora 2 maglie a rovescio. \*Lavora 1 maglia a diritto e 3 maglie a rovescio\*. Ripeti da \* a \* finché non rimangono 0 [2, 0, 0] maglie e lavora 0 [1, 0, 0] maglie a diritto e 0 [1, 0, 0] maglie a rovescio.

Ferro 8: lavora 3 [1, 3, 3] maglie a diritto. \*Lavora 1 maglia a rovescio e 3 maglie a diritto\*. Ripeti da \* a \* finché non rimangono 3 maglie. Lavora 1 maglia a rovescio e 2 maglie a diritto.

Ferro 9: ripeti il ferro 7.

Ferro 10: ripeti il ferro 8.

Ferro 11: ripeti il ferro 5.

Ferro 12: ripeti il ferro 6.

Ferro 13: lavora 4 maglie a rovescio. \*Lavora 1 maglia a diritto e 3 maglie a rovescio\*. Ripeti da \* a \* finché non rimangono 2 [0, 2, 2] maglie e lavora 1 [0, 1, 1] maglia a diritto e 1 [0, 1, 1] maglia a rovescio.

Ferro 14: lavora 1 [0, 1, 1] maglia a diritto e 1 [0, 1, 1] maglia a rovescio. \*Lavora 3 maglie a diritto e 1 maglia a rovescio\*. Ripeti da \* a \* finché non rimangono 4 maglie e lavorala a diritto.

Ferro 15: ripeti il ferro 13.

Ferro 16: ripeti il ferro 14.

Ripeti dal ferro 5 al ferro 16 fino ad arrivare al ferro 88 [90, 92, 92].

4. Intreccia tutte le maglie.

## MANICHE

Per realizzare le due maniche ripeti per due volte le seguenti istruzioni:

1. Avvia 38 [38, 40, 42] maglie su uno dei ferri di legno.
2. Lavora a coste 1/1 dal ferro 1 al ferro 4.
3. Lavora dal ferro 5 al ferro 64 [66, 68, 68] a maglia rasata rovescia con spighe, e cioè:

Ferro 5: lavora tutte le maglie a rovescio

Ferro 6: lavora tutte le maglie a dritto.

Ferro 7: lavora 2 maglie a rovescio. \*Lavora 1 maglia a diritto e 3 maglie a rovescio\*. Ripeti da \* a \* finché non rimangono 0 [0, 2, 0] maglie e lavora 0 [0, 1, 0] maglie a diritto e 0 [0, 1, 0] maglie a rovescio.

Ferro 8: lavora 3 [3, 1, 3] maglie a diritto. \*Lavora 1 maglia a rovescio e 3 maglie a diritto\*. Ripeti da \* a \* finché non rimangono 3 maglie. Lavora 1 maglia a rovescio e 2 maglie a diritto.

Ferro 9: ripeti il ferro 7.

Ferro 10: ripeti il ferro 8.

Ferro 11: ripeti il ferro 5.

Ferro 12: ripeti il ferro 6.

Ferro 13: lavora 4 maglie a rovescio. \*Lavora 1 maglia a diritto e 3 maglie a rovescio\*. Ripeti da \* a \* finché non rimangono 2 [2, 0, 2] maglie a lavora 1 [1, 0, 1] maglia a diritto e 1 [1, 0, 1] maglia a rovescio.

Ferro 14: lavora 1 [1, 3, 1] maglia a diritto. \*Lavora 1 maglia a rovescio e 3 maglie a diritto\*. Ripeti da \* a \* finché non rimane 1 maglia e lavorala a diritto.

Ferro 15: ripeti il ferro 13.

Ferro 16: ripeti il ferro 14.

Ripeti dal ferro 5 al ferro 16 fino ad arrivare al ferro 64 [66, 68, 68].

4. Intreccia tutte le maglie.

# UNIRE E REFINIRE

A questo punto avrai 5 pezzi: dietro, davanti (lato destro e sinistro) e le due maniche.

1. Infila nell'ago da lana lo stesso filato che hai usato per il tuo progetto e cuci una delle spalle. Metti il davanti e il dietro dritto contro dritto accostando le spalle. Cuci 18 [20, 22, 22] maglie, fai un nodo e riponi per il momento l'ago da lana.

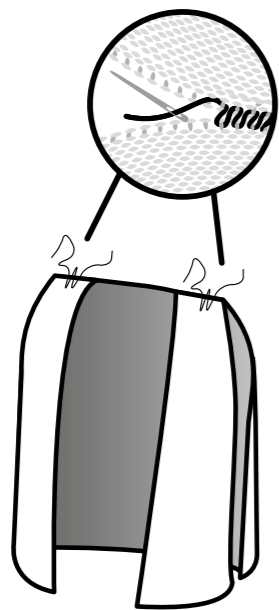

2. Con i ferri, riprendi le maglie attorno ai bordi dei davanti ed il collo; inizia dal bordo destro sul davanti e continua fino alla metà del collo del dietro. Riprendi 80 [80, 82, 82] maglie (71 [72, 75, 74] maglie del lato destro sul davanti e 9 [8, 7, 8] maglie sul dietro).

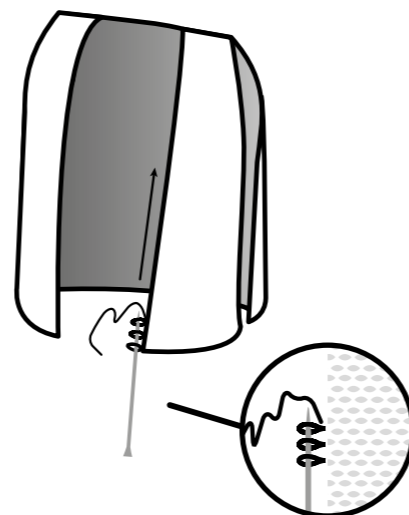

3. Per riprendere le maglie del davanti destro e della metà del dietro \*ripredi 4 maglie e lascia 1 maglia non ripresa\*. Ripeti da \* a \* finché non rimangono 12 [8, 14, 10] maglie e riprendile normalmente. Con le maglie riprese, lavora 5 ferri a coste 1/1. Intreccia le maglie riprese.

4. Ripeti lo stesso procedimento con il bordo sinistro; cuci le due metà del bordo una volta lavorate.

5. Cuci la manica al corpo del maglione, accostando il centro della manica con la cucitura della spalla. Ripeti per l'altra manica.

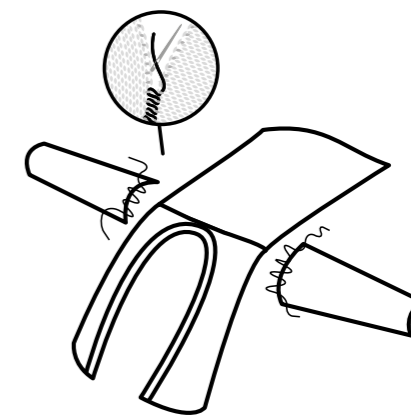

6. Poi, cuci i fianchi e le maniche con l'ago da lana.

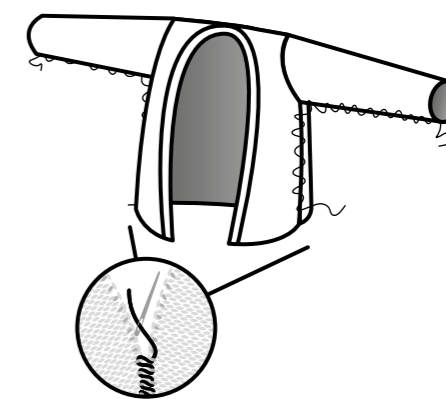

7. Per finire, fai un nodo e nascondi i fili restanti inserendoli tra le maglie del lavoro, con l'aiuto dell'ago da lana. Una volta inseriti vari centimetri, taglia a filo con il tessuto.



# Dusk Flip Jumper

*Jumper: / 'dʒʌmpə(r)/ a piece of clothing with long sleeves that is usually made from wool, is worn on the upper part of the body and does not open at the front.*



**we are knitters**

# AVRAI BISOGNO

- 4 [5] gomitoli di Cotone Pima da 100 grammi di We Are Knitters.
- Un paio di ferri calibro 5 mm / 8 US / 6 UK.
- Un ago da lana per finire e cucire i pezzi.

Qui trovi un elenco dei punti e delle tecniche utilizzati per questo progetto:

- |                                      |                              |
|--------------------------------------|------------------------------|
| 1. Avviare le maglie                 | 6 Lavorare 2 maglie insieme* |
| 2. Punto coste 1/2                   | 7. Intrecciare le maglie     |
| 3. Maglia rasata                     | 8. Riprendere le maglie      |
| 4. Accavallata semplice*             | 9. Cucire                    |
| 5. Lavorare un incrocio di 4 maglie* | 10. Rfinire                  |

\*Queste tecniche verranno spiegate nell'introduzione.

Sul nostro sito puoi trovare i tutorial relativi a molti di questi punti e tecniche. Non aspettare: guardali ed esercitati.

DIETRO E DAVANTI

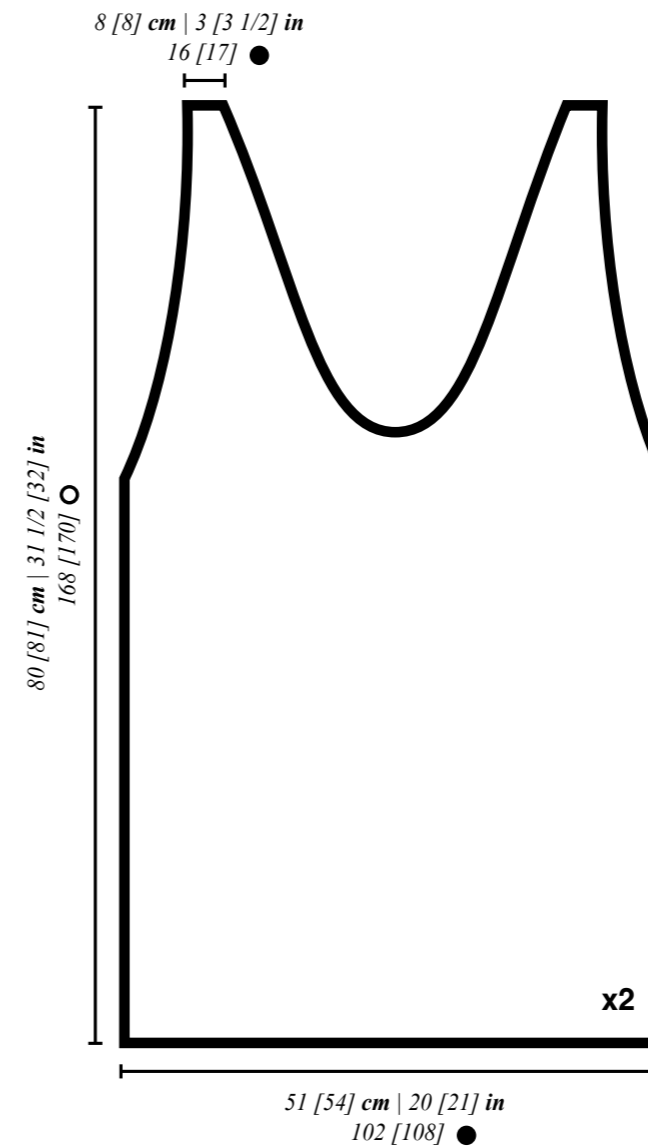

TASCHE

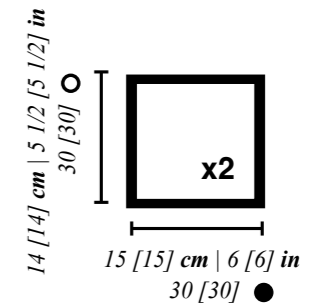

# TENSIONE

Per risparmiare tempo, dedica un po' di tempo al campione! In 10 minuti puoi realizzare un campione, grazie al quale non dovrai apportare modifiche al capo dopo aver iniziato, le modifiche possono richiedere ore o giornate intere, soprattutto se sei già avanti nella lavorazione.

Fai un campione per riuscire ad arrivare alla tensione indicata per lavorare il capo. È molto importante fare un quadrato di 10x10 cm, poi contare il numero di maglie e ferri per assicurarti di raggiungere la tensione corretta per il progetto. In questo modo, otterrai le misure corrispondenti a quelle dello schema.

Se il campione è più piccolo rispetto alla dimensione consigliata, cerca di lavorare più morbidamente. Se il campione è più grande, cerca di lavorare un po' più stretto.

Ricorda che il lavoro a maglia è un'arte, non una scienza esatta e tu non sei una macchina, quindi è normale avere una variazione di 1-3 cm nel lavoro finito.

Puoi trovare ulteriori informazioni sulla mostra del campione nel blog del nostro sito [weareknitters.com](http://weareknitters.com), consultando l'articolo "Come misurare un campione di tensione".

## REALIZZA IL CAMPIONE A:

*PUNTO COSTE 1/2*

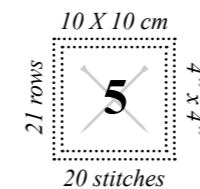

# INTRODUZIONE

Questo capo si lavora in 2 parti separate, che si uniscono una volta terminate: il dietro e il davanti. Le tasche si riprendono una volta lavorati i due pezzi.

Il modello è disponibile in due taglie S/M [L, XL]. Segui le istruzioni per la taglia desiderata ricordando che il primo numero è per la taglia S/M e il secondo per la taglia L/XL. Quando vedi un solo numero, significa che vale per tutte le taglie.

Ti consigliamo di cerchiare i numeri relativi alla taglia che vuoi realizzare prima di metterti all'opera. In questo modo sarà più semplice seguire il modello durante la lavorazione.

Prima di iniziare assicurati di conoscere le tecniche che seguono:

**Accavallata semplice:** per fare un'accavallata semplice, passa 1 maglia senza lavorarla come se dovessi lavorarla a diritto. Lavora a diritto la maglia seguente. Con il ferro di sinistra, porta la maglia che hai passato sopra quella lavorata per intrecciarla.

**Lavorare un incrocio di 4 maglie:** passa 2 maglie su un ferro ausiliario o su una spilla da balia e lasciale in sospenso davanti o dietro il lavoro (a seconda di quanto indicato nel pattern). Lavora le 2 maglie successive a diritto. Ora riprendi le maglie lasciate in sospenso e rimettile sul ferro sinistro per lavorarle a diritto.

**Lavorare 2 maglie insieme:** lavora 2 maglie insieme come se fossero una maglia soltanto.

# COMINCIAMO

## DIETRO E DAVANTI

Segui queste istruzioni due volte per lavorare il dietro e il davanti:

1. Avvia 102 [108] maglie su uno dei ferri di legno.

2. Lavora dal ferro 1 al ferro 110 a punto coste 1/2, e cioè:

Ferri dispari: lavora alternando 1 maglia a diritto seguita da 2 maglie a rovescio\* fino alla fine del ferro.

Ferri pari: lavora alternando 2 maglie a diritto e 1 maglia a rovescio\* fino alla fine del ferro.

\*NOTA BENE: quando nello stesso ferro lavori una maglia a diritto e poi una a rovescio (o viceversa), devi cambiare posizione al filato che stai usando. Metti il filato davanti al lavoro per fare la maglia a rovescio e portalo dietro quando lavori la maglia a diritto.

3. A questo punto daremo forma agli scalfi ed al collo. Per farlo, lavora dal ferro 111 al ferro 168 [170] a punto coste 1/2, con un bordo a maglia rasata, considerando le seguenti diminuzioni:

Ferro 111: lavora 2 maglie a diritto, fai 1 accavallata semplice. \*Lavora 2 maglie a rovescio e 1 maglia a diritto\*. Ripeti da \* a \* altre 14 [15] volte. Passa queste 48 maglie su un ferro ausiliario e lasciale in sospenso. Passa le 2 maglie successive su un ferro ausiliario o su una seconda spilla da balia e lasciale in sospenso davanti al lavoro. Lavora le 2 maglie successive a diritto e passale al primo ferro ausiliario insieme alle 48 maglie. Ora riprendi le maglie che avevi lasciato in sospenso e rimettile sul ferro sinistro per lavorarle a diritto. Lavora 2 maglie a diritto. Ripeti da \*

a \* finché non rimangono 5 maglie. Lavora 1 maglia a rovescio, 2 maglie insieme a diritto e 2 maglie a rovescio.

A questo punto il lavoro è diviso in due. Lascia le 50 [53] maglie del ferro che hai lasciato senza lavorare in sospenso, per lavorarle in un secondo momento.

Ferro 112 e tutti i ferri pari: lavora tutte le maglie come si presentano. E cioè, lavora a diritto le maglie a diritto e al rovescio le maglie a rovescio.

Ferro 113: lavora 2 maglie a diritto, fai 1 accavallata semplice 2 volte. \*Lavora 1 maglia a diritto, e 2 maglie a rovescio\*. Ripeti da \* a \* finché non rimangono 5 maglie. Lavora 1 maglia a diritto, 1 maglia a rovescio e 3 maglie a diritto. Avrai un totale di 48 [51] maglie.

Ferro 115: lavora 2 maglie a diritto, fai 1 accavallata semplice. \*Lavora 1 maglia a diritto e 2 maglie a rovescio\*. Ripeti da \* a \* finché non rimangono 5 maglie. Lavora 1 maglia a diritto, 1 maglia a rovescio e 3 maglie a diritto. Avrai un totale di 47 [50] maglie

Ferro 117: lavora 2 maglie a diritto e fai 1 accavallata semplice. \*Lavora 2 maglie a rovescio e 1 maglia a diritto. Ripeti da \* a \* finché non rimangono 4 maglie. Lavora 2 maglie insieme a diritto e 2 maglie a diritto. Avrai un totale di 45 [48] maglie.

Ferro 119: lavora 2 maglie a diritto, fai 1 accavallata semplice, lavora 1 maglia a rovescio. \*Lavora 1 maglia a diritto e 2 maglie a rovescio\*. Ripeti da \* a \* finché non rimangono 4 maglie e lavorale a diritto. Avrai un totale di 44 [47] maglie.

Ferro 121: lavora 2 maglie a diritto, fai 1 accavallata semplice. \*Lavora 1 maglia a diritto e 2 maglie a rovescio\*. Ripeti da \* a

\* finché non rimangono 4 maglie e lavorale a diritto. Avrai un totale di 43 [46] maglie.

Ferro 123: lavora 2 maglie a diritto, fai 1 accavallata semplice. \*Lavora 2 maglie a rovescio e 1 maglia a diritto\*. Ripeti da \* a \* finché non rimangono 6 maglie. Lavora 2 maglie a rovescio, 2 maglie insieme a diritto e 2 maglie a diritto Avrai un totale di 41 [44] maglie.

Ferro 125: lavora 2 maglie a diritto, fai 1 accavallata semplice, lavora 1 maglia a rovescio. \*Lavora 1 maglia a diritto e 2 maglie a rovescio\*. Ripeti da \* a \* finché non rimangono 3 maglie e lavorale a diritto. Avrai un totale di 40 [43] maglie

Ferro 127: lavora 2 maglie a diritto, fai 1 accavallata semplice. \*Lavora 1 maglia a diritto e 2 maglie a rovescio\*. Ripeti da \* a \* finché non rimangono 3 maglie e lavorale a diritto Avrai un totale di 39 [42] maglie.

Ferro 129: lavora 2 maglie a diritto, fai 1 accavallata semplice. \*Lavora 2 maglie a rovescio e 1 maglia a diritto\*. Ripeti da \* a \* finché non rimangono 5 maglie. Lavora 1 maglia a rovescio, 2 maglie insieme a diritto e 2 maglie a diritto. Avrai un totale di 37 [40] maglie.

Ferro 131: lavora 2 maglie a diritto, fai 1 accavallata semplice, lavora 1 maglia a rovescio. \*Lavora 1 maglia a diritto e 2 maglie a rovescio\*. Ripeti da \* a \* finché non rimangono 5 maglie. Lavora 1 maglia a diritto, 1 maglia a rovescio e 3 maglie a diritto. Avrai un totale di 36 [39] maglie.

Ripeti dal ferro 115 al ferro 132 fino ad arrivare al ferro 160 [164]. Alla fine del ferro 159 [163] avrai un totale di 17 [18] maglie.

### **TAGLIA S/M**

Ferri 161 e 163: lavora 3 maglie a diritto. \*Lavora 2 maglie a rovescio e 1 maglia a diritto\*. Ripeti da \* a \* finché non rimangono 2 maglie e lavorale a diritto.

### **TAGLIE S/M E L/XL**

Ferro 165: lavora 3 [4] maglie a diritto. \*Lavora 2 maglie a rovescio e 1 maglia a diritto\*. Ripeti da \* a \* finché non rimangono 5 maglie. Lavora 1 maglia a rovescio, 2 maglie insieme a diritto e 2 maglie a diritto. Avrai un totale di 16 [17] maglie.

Ferro 167 [167] e 0 [169]: lavora 3 [4] maglie a diritto. \*Lavora 2 maglie a rovescio e 1 maglia a diritto\*. Ripeti da \* a \* finché non rimangono 4 maglie. Lavora 1 maglia a rovescio, e 3 maglie a diritto.

4. Intreccia 16 [17] maglie, riprendi le 50 [53] maglie che avevi lasciato in sospeso e lavora dal ferro 112 al ferro 168 [170] come indicato di seguito:

Ferro 112 e tutti i ferri pari: lavora tutte le maglie come si presentano. E cioè, lavora a diritto le maglie che sono a diritto e al rovescio quelle a rovescio.

Ferro 113: lavora 3 maglie a diritto. \*Lavora 2 maglie a rovescio e 1 maglia a diritto\*. Ripeti da \* a \* finché non rimangono 8 maglie. Lavora 2 maglie a rovescio, 2 maglie insieme a diritto 2 volte e 2 maglie a diritto. Avrai un totale di 48 [51] maglie.

Ferro 115: lavora 3 maglie a diritto. \*Lavora 2 maglie a rovescio e 1 maglia a diritto\*. Ripeti da \* a \* finché non rimangono 6 maglie. Lavora 2 maglie a rovescio, 2 maglie insieme a diritto e 2 maglie a diritto. Avrai un totale di 47 [50] maglie.

Ferro 117: lavora 2 maglie a diritto, fai 1 accavallata semplice, lavora 1 maglia a rovescio. \*Lavora 1 maglia a diritto e 2 maglie a rovescio\*. Ripeti da \* a \* finché non rimangono 6 maglie. Lavora 1 maglia a diritto, 1 maglia a rovescio, 2 maglie insieme a diritto e 2 maglie a diritto. Avrai un totale di 45 [48] maglie.

Ferro 119: lavora 3 maglie a diritto, 1 maglia a rovescio. \*Lavora 1 maglia a diritto e 2 maglie a rovescio\*. Ripeti da \* a \* finché non rimangono 5 maglie. Lavora 1 maglia a diritto, 2 maglie insieme a diritto e 2 maglie a diritto. Avrai un totale di 44 [47] maglie.

Ferro 121: lavora 3 maglie a diritto, 1 maglia a rovescio. \*Lavora 1 maglia a diritto e 2 maglie a rovescio\*. Ripeti da \* a \* finché non rimangono 4 maglie. Lavora 2 maglie insieme a diritto e 2 maglie a diritto. Avrai un totale di 43 [46] maglie.

Ferro 123: lavora 2 maglie a diritto e fai 1 accavallata semplice. \*Lavora 1 maglia a diritto 2 maglie a rovescio\*. Ripeti da \* a \* finché non rimangono 6 maglie. Lavora 1 maglia a diritto, 1 maglia a rovescio, 2 maglie insieme a diritto e 2 maglie a diritto. Avrai un totale di 41 [44] maglie.

Ferro 125: lavora 3 maglie a diritto. \*Lavora 1 maglia a diritto e 2 maglie a rovescio\*. Ripeti da \* a \* finché non rimangono 5 maglie. Lavora 1 maglia a diritto, 2 maglie insieme a diritto e 2 maglie a diritto. Avrai un totale di 40 [43] maglie.

Ferro 127: lavora 3 maglie a diritto. \*Lavora 1 maglia a diritto e 2 maglie a rovescio\*. Ripeti da \* a \* finché non rimangono 4 maglie. Lavora 2 maglie insieme a diritto e 2 maglie a diritto. Avrai un totale di 39 [42] maglie.

Ferro 129: lavora 2 maglie a diritto e fai 1 accavallata semplice. \*Lavora 2 maglie a rovescio e 1 maglia a diritto\*. Ripeti da \* a \* finché non rimangono 5 maglie. Lavora 1 maglia a rovescio, 2 maglie insieme a diritto e 2 maglie a diritto. Avrai un totale di 37 [40] maglie.

Ferro 131: lavora 2 maglie a diritto. \*Lavora 1 maglia a diritto e 2 maglie a rovescio\*. Ripeti da \* a \* finché non rimangono 5 maglie. Lavora 1 maglia a diritto, 2 maglie insieme a diritto e 2 maglie a diritto. Avrai un totale di 36 [39] maglie.

Ripeti dal ferro 115 al ferro 132 fino ad arrivare al ferro 160 [164]. Alla fine del ferro 159 [163] avrai un totale di 17 [18] maglie.

## **TAGLIA S/M**

Ferri 161 e 163: lavora 4 maglie a diritto. \*Lavora 2 maglie a rovescio e 1 maglia a diritto\*. Ripeti da \* a \* finché non rimangono 4 maglie. Lavora 1 maglia a rovescio e 3 maglie a diritto.

## **TAGLIE S/M e L/XL**

Ferro 165: lavora 2 maglie a diritto, fai 1 accavallata semplice. \*Lavora 2 maglie a rovescio e 1 maglia a diritto\*. Ripeti da \* a \* finché non rimangono 4 [2] maglie. Lavora 1 [0] maglie a rovescio e 3 [2] maglie a diritto. Avrai un totale di 16 [17] maglie.

Ferri 167 [167] e 0 [169]: lavora 3 maglie a diritto. \*Lavora 2 maglie a rovescio e 1 maglia a diritto\*. Ripeti da \* a \* finché non rimangono 4 [2] maglie. Lavora 1 [0] maglie a rovescio e 3 [2] maglie a diritto.

5. Intreccia tutte le maglie

## **TASCHE**

1. Riprendi il davanti e conta 25 [27] ferri iniziando dal primo ferro, salta le prime 9 [12] maglie di questo ferro, inizia riprendendo nella decima [undicesima] maglia e riprendi 30 maglie.

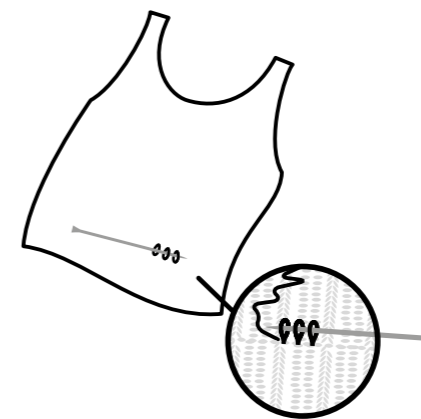

2. Lavora 30 ferri a punto coste 1/2.

3. Intreccia tutte le maglie.

4. Torna al ferro 25 [27], salta le prime 63 [66] maglie, inizia a riprendere nella maglia numero 64 [67] e riprendi 30 maglie

5. Ripeti i passi 2 e 3 della tasca sinistra.

# UNIRE E REFINIRE

Una volta terminato il jumper, avrai due pezzi: il dietro e il davanti.

1. Inserisci nell'ago da lana una gugliata dello stesso filato utilizzato per il lavoro e cuci una delle spalle. Per farlo, poni il davanti e il dietro dritto contro dritto e prendi una maglia del dietro ed una del davanti fino ad aver cucito 16 [17] maglie di ogni spalla.

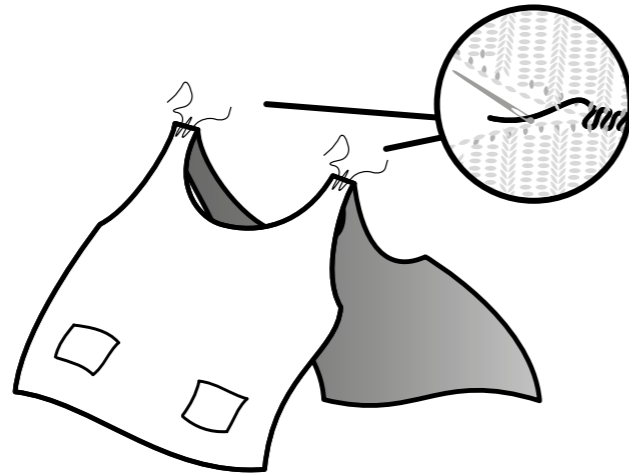

2. Successivamente, cuci i fianchi e le due tasche con una cucitura a zigzag.

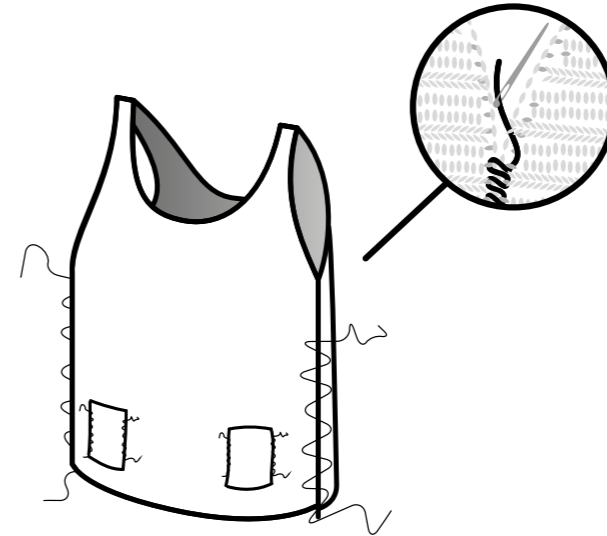

3. Per rifinire, fai un nodo e nascondi i fili che restano inserendoli tra le maglie del lavoro, con l'aiuto dell'ago da lana. Una volta inseriti vari centimetri, taglia a filo con il tessuto.

Puoi trovare maggiori informazioni sul nostro blog [www.weareknitters.com](http://www.weareknitters.com), consultando il post "HOW TO MAKE AN INVISIBLE SEAM".



# Midnight Cardigan

*Cardigan: \ 'kär-dig-an \ A usually collarless knitted sweater or jacket that opens down the front.*

*Origin: This name comes from the 7th Earl of Cardigan (1797–1868), leader of the Charge of the Light Brigade, whose troops are thought to have first worn this type of garment during the Crimean War.*

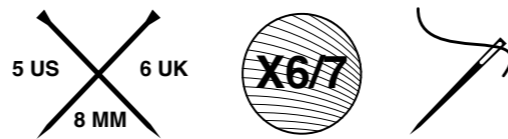

**we are knitters**

# AVRAI BISOGNO

- 6 [6, 7, 7] gomitoli di The Bling Bling da 50 grammi di We Are Knitters.
- Ferri circolari calibro 5 mm / 8 US / 6 UK.
- Un ago da lana per finire e cucire i pezzi.

Qui trovi un elenco dei punti e delle tecniche utilizzati per questo progetto:

- |                               |                          |
|-------------------------------|--------------------------|
| 1. Avviare le maglie          | 7. Coste 1/1             |
| 2. Maglia legaccio            | 8. Aumento*              |
| 3. Maglia rasata              | 9. Cucire                |
| 4. Intrecciare le maglie      | 10. Riprendere le maglie |
| 5. Accavallata semplice*      | 11. Rifinire             |
| 6. Lavorare 2 maglie insieme* |                          |

\*Queste tecniche verranno spiegate nell'introduzione.

Sul nostro sito puoi trovare i tutorial relativi a molti di questi punti e tecniche. Non aspettare: guardali ed esercitati.

DIETRO

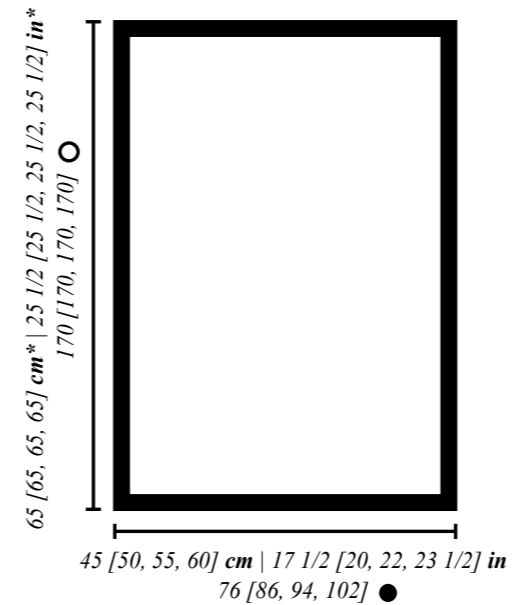

DAVANTI

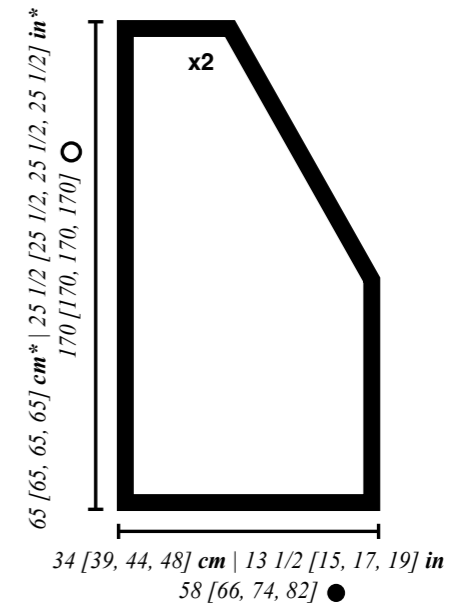

MANICHE

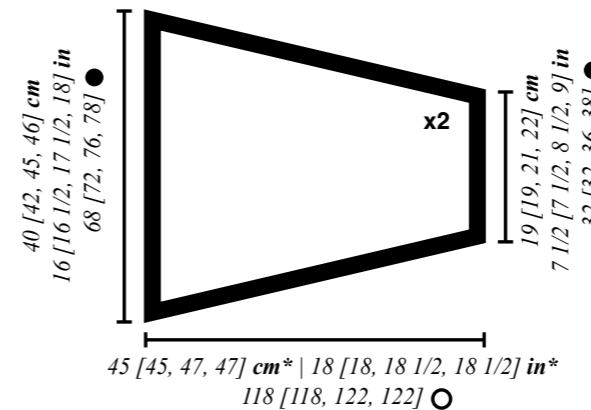

\*Il peso della lana potrebbe allargare le misure finali del capo.

# TENSIONE

Per risparmiare tempo, dedica un po' di tempo al campione! In 10 minuti puoi realizzare un campione, grazie al quale non dovrai apportare modifiche al capo dopo aver iniziato, le modifiche possono richiedere ore o giornate intere, soprattutto se sei già avanti nella lavorazione.

Fai un campione per riuscire ad arrivare alla tensione indicata per lavorare il capo. È molto importante fare un quadrato di 10x10 cm, poi contare il numero di maglie e ferri per assicurarti di raggiungere la tensione corretta per il progetto. In questo modo, otterrai le misure corrispondenti a quelle dello schema.

Se il campione è più piccolo rispetto alla dimensione consigliata, cerca di lavorare più morbidamente. Se il campione è più grande, cerca di lavorare un po' più stretto.

Ricorda che il lavoro a maglia è un'arte, non una scienza esatta e tu non sei una macchina, quindi è normale avere una variazione di 1-3 cm nel lavoro finito.

Puoi trovare ulteriori informazioni sulla mostra del campione nel blog del nostro sito [weareknitters.com](http://weareknitters.com), consultando l'articolo "Come misurare un campione di tensione".

## REALIZZA IL CAMPIONE A:

*MAGLIA RASATA*

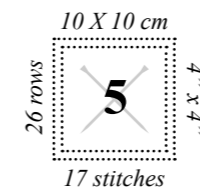

# INTRODUZIONE

Questo modello è realizzato in diversi pezzi che saranno poi cuciti: il dietro, i davanti (destro e sinistro) e le due maniche.

Il modello è disponibile in quattro taglie S [M, L, XL]. Segui le istruzioni per la taglia desiderata ricordando che il primo numero è per la taglia S, il secondo per la taglia M, il terzo per la taglia L e il quarto per la XL: quando vedi un solo numero, significa che vale per tutte le taglie.

Ti consigliamo di cerchiare i numeri relativi alla taglia che vuoi realizzare prima di metterti all'opera. In questo modo sarà più semplice seguire il modello durante la lavorazione.

Prima di cominciare, assicurati di conoscere le seguenti tecniche:

**Accavallata semplice:** per fare un'accavallata semplice, passa 1 maglia senza lavorarla come se dovessi lavorarla a diritto. Lavora a diritto la maglia successiva. Con il ferro di sinistra, porta la maglia che hai passato sopra quella lavorata per intrecciarla.

**Lavorare 2 maglie insieme:** lavora due maglie insieme come se fossero una maglia soltanto.

**Aumento:** quando devi aumentare 1 maglia, solleva il filo fra le 2 maglie, voltalo e portalo sopra il ferro di sinistra, poi lavora come indicato.

# COMINCIAMO

## DIETRO

1. Avvia 76 [86, 94, 102] maglie su uno dei ferri di legno.
2. Lavora dal ferro 1 al ferro 6 a maglia legaccio, e cioè lavora a diritto tutte le maglie e tutti i ferri.
3. Lavora dal ferro 7 al ferro 170 a maglia rasata, e cioè:

Ferri dispari: lavora tutte le maglie a diritto.

Ferri pari: lavora tutte le maglie a rovescio.

4. Intreccia tutte le maglie.

## DAVANTI SINISTRO

1. Avvia 58 [66, 74, 82] maglie su uno dei ferri di legno.
2. Lavora dal ferro 1 al ferro 6 a maglia legaccio.
3. Lavora dal ferro 7 al ferro 78 a maglia rasata.
4. Ora andremo a lavorare lo scollo: lavora dal ferro 79 al ferro 122 [140, 156, 170] a maglia rasata realizzando le diminuzioni indicate di seguito:

Ferri dispari: lavora 1 maglia a diritto, fai 1 accavallata semplice e lavora il resto delle maglie a diritto. Alla fine del ferro 121 [139, 155, 169], avrai 36 [35, 35, 36] maglie in totale.

Ferri pari: lavora tutte le maglie a rovescio.

## Taglie S, M e L

5. Lavora dal ferro 123 [141, 157] al ferro 170 a maglia rasata realizzando le diminuzioni indicate di seguito:

Ferro 123 [141, 157]: lavora tutte le maglie a diritto.

Ferri 124 [142, 158] e 126 [144, 160]: lavora tutte le maglie a rovescio.

Ferro 125 [143, 159]: lavora 1 maglia a diritto, fai 1 accavallata semplice e lavora il resto delle maglie a diritto. Avrai 35 [34, 34] maglie in totale.

Ripeti dal ferro 123 [141, 157] al ferro 126 [144, 160] fino ad arrivare al ferro 170. Alla fine del ferro 170, avrai 24 [28,32] maglie in totale.

Tutte le taglie

6. Intreccia tutte le maglie.

## DAVANTI DESTRO

1. Ripeti i passaggi 1, 2 e 3 del davanti sinistro.
2. Ora andremo a lavorare lo scollo: lavora dal ferro 79 al ferro 122 [140, 156, 170] a maglia rasata realizzando le diminuzioni indicate di seguito:

Ferri dispari: lavora tutte le maglie a diritto finché non rimangono 3 maglie, lavora 2 maglie insieme a diritto e lavora 1 maglia a diritto. Alla fine del ferro 121 [139, 155, 169], avrai 36 [35, 35, 36] maglie in totale.

Ferri pari: lavora tutte le maglie a rovescio.

### Taglie S, M e L

3. Lavora dal ferro 123 [141, 157] al ferro 170 a maglia rasata realizzando le diminuzioni indicate di seguito:

Ferro 123 [141, 157]: lavora tutte le maglie a diritto.

Ferri 124 [142, 158] e 126 [144, 160]: lavora tutte le maglie a rovescio.

Ferro 125 [143, 159]: lavora tutte le maglie a diritto finché non rimangono 3 maglie, lavora 2 maglie insieme a diritto e 1 maglia a diritto. Avrai 35 [34, 34] maglie in totale.

Ripeti dal ferro 123 [141, 157] al ferro 126 [144, 160] fino ad arrivare al ferro 170. Alla fine del ferro 170, avrai 24 [28,32] maglie in totale.

4. Intreccia tutte le maglie.

### MANICHE

Segui queste istruzioni due volte per realizzare le due maniche.

1. Avvia 32 [32, 36, 38] maglie su uno dei ferri di legno.

2. Lavora dal ferro 1 al ferro 12 a coste 1/1, e cioè lavora alternando 1 maglia a diritto con 1 maglia a rovescio fino alla fine del ferro\* e fino ad arrivare al ferro 12.

\*NOTA BENE: quando nello stesso ferro lavori una maglia a diritto e poi una a rovescio (o viceversa), devi cambiare posizione al filato che stai usando. Metti il filato davanti al lavoro per fare la maglia a rovescio e portalo dietro quando lavori la maglia a diritto.

3. Lavora dal ferro 13 al ferro 22 a maglia rasata, realizzando contemporaneamente gli aumenti indicati di seguito:

Ferro 13: lavora 2 [2, 2, 1] maglie a diritto e fai 1 [1, 0, 1] aumento. \*Lavora 4 [4, 4, 5] maglie a diritto e fai 1 aumento\*. Ripeti da \* a \* finché non rimangono 2 maglie e lavorale a diritto. Avrai 40 [40, 44, 46] maglie in totale.

Ferro 14 e tutti i ferri pari: lavora tutte le maglie a rovescio.

Ferro 15: lavora 3 [3, 2, 2] maglie a diritto e fai 1 [1, 0, 1] aumento. \*Lavora 5 [5, 5, 6] maglie a diritto e fai 1 aumento\*. Ripeti da \* a \* finché non rimangono 2 maglie e lavorale a diritto. Avrai 48 [48, 52, 54] maglie in totale.

Ferro 17: lavora 4 [4, 2, 3] maglie a diritto e fai 1 [1, 0, 1] aumento. \*Lavora 6 [6, 6, 7] maglie a diritto e fai 1 aumento\*. Ripeti da \* a \* finché non rimangono 2 maglie e lavorale a diritto. Avrai 56 [56, 60, 62] maglie in totale.

Ferro 19: lavora 5 [5, 2, 4] maglie a diritto e fai 1 [1, 0, 1] aumento. \*Lavora 7 [7, 7, 8] maglie a diritto e fai 1 aumento\*. Ripeti da \* a \* finché non rimangono 2 maglie e lavorale a diritto. Avrai 64 [64, 68, 70] maglie in totale.

Ferro 21: lavora 8 [6, 2, 5] maglie a diritto e fai 1 [1, 0, 1] aumento. \*Lavora 16 [8, 8, 9] maglie a diritto e fai 1 aumento\*. Ripeti da \* a \* finché non rimangono 8 [2, 2, 2] maglie e lavorale a diritto. Avrai 68 [72, 76, 78] maglie in totale.

4. Lavora dal ferro 23 al ferro 118 [118, 122, 122] a maglia rasata.

5. Intreccia tutte le maglie.

# UNIRE E REFINIRE

Ora andremo a lavorare i bordi del cardigan. Per procedere:

1. Infila nell'ago da lana/cotone lo stesso filato che hai usato per il tuo progetto e cuci una delle spalle. Poni il davanti e il dietro dritto contro dritto e cuci 24 [28, 32, 36] maglie da una delle spalle, fai un nodo e per il momento metti da parte l'ago da lana.

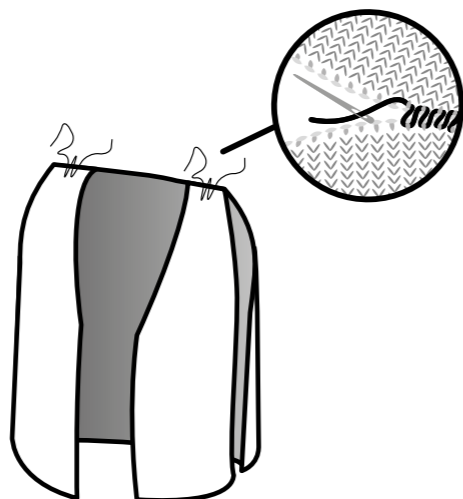

2. Posiziona il dritto del capo verso di te e con i ferri da maglia riprendi le maglie attorno al collo. Parti dal bordo del davanti destro al ferro 79 (dove iniziano le diminuzioni), continua lungo il dietro e concludi sul collo del davanti sinistro al ferro 79. Riprendi 152 [154, 154, 154] maglie (62 del davanti destro, 28 [30, 30, 30] del dietro e 62 del davanti sinistro). Per riprendere le maglie \*ripredi 2 maglie su 2 ferri e lascia 1 ferro non ripreso\*. Ripeti da \* a \* finché non restano da riprendere 2 ferri sul collo del davanti de-

stro e riprendili, poi riprendi le 28 [30, 30, 30] maglie del collo del dietro. Continua con il collo del davanti sinistro, ripeti da \* a \* finché non restano 2 ferri per arrivare al ferro 79 e riprendili.

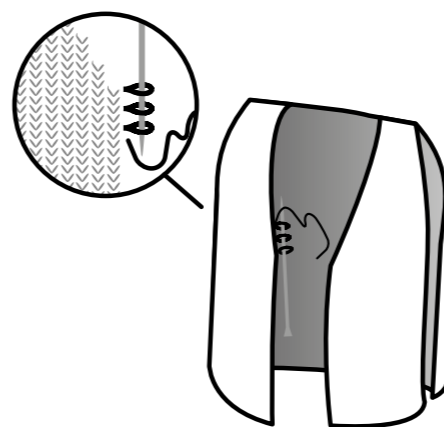

3. Con le maglie riprese lavora 8 ferri a maglia legaccio. Intreccia tutte le maglie riprese.

4. Ora andremo a riprendere il resto dei bordi del davanti e a formare le cinte. Per farlo, posiziona il dritto del davanti destro verso di te e riprendi 56 maglie iniziando dal ferro 1 del cardigan, in questo modo: \*Riprendi 2 maglie e lascia 1 ferro non ripreso\*. Ripeti da \* a \* finché non rimarranno gli 8 ferri lavorati a maglia legaccio. \*\*Riprendi 1 ferro e lascia 1 ferro non ripreso\*\*. Ripeti da \*\* a \*\* altre 2 volte e riprendi l'ultimo ferro. Avrai 56 maglie riprese in totale.

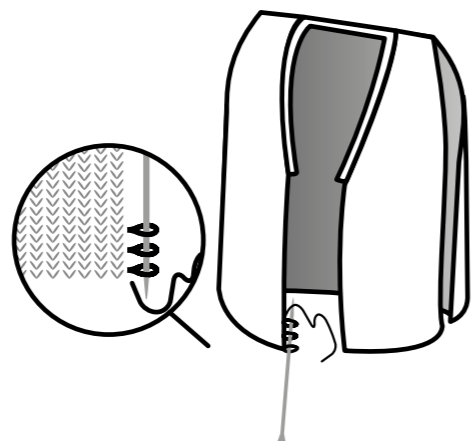

5. Con le maglie riprese lavora 7 ferri a maglia legaccio.

6. Nel ferro 8 intreccia le prime 48 maglie e lavora il resto del ferro a diritto. Avrai 8 maglie in totale.

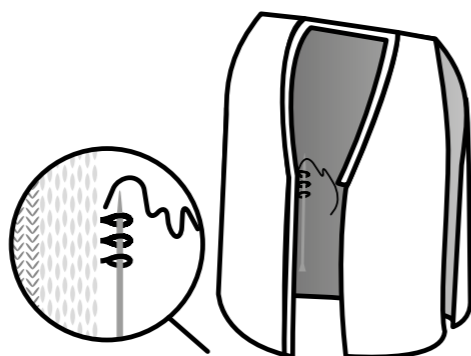

7. Lavora dal ferro 9 al ferro 100 a diritto e intreccia tutte le maglie. Così avrai lavorato la tua prima cinta.

8. Riprendi il lato sinistro e ripeti il punto 4 del bordo destro.

9. Con le maglie riprese lavora 6 ferri a maglia legaccio.

10. Nel ferro 7 intreccia 53 maglie e lavora il resto del ferro a diritto. Avrai 3 maglie in totale.

11. Lavora dal ferro 8 al ferro 60 a maglia rasata.

12. Intreccia tutte le maglie.

Puoi trovare maggiori informazioni sul nostro blog [www.weareknitters.com](http://www.weareknitters.com), consultando il post "HOW TO PICK UP STITCHES AROUND THE NECK FOR CARDIGANS".

13. Cuci le maniche al corpo del cardigan, facendo combaciare il centro della manica con la cucitura della spalla. Ripeti per l'altra manica.

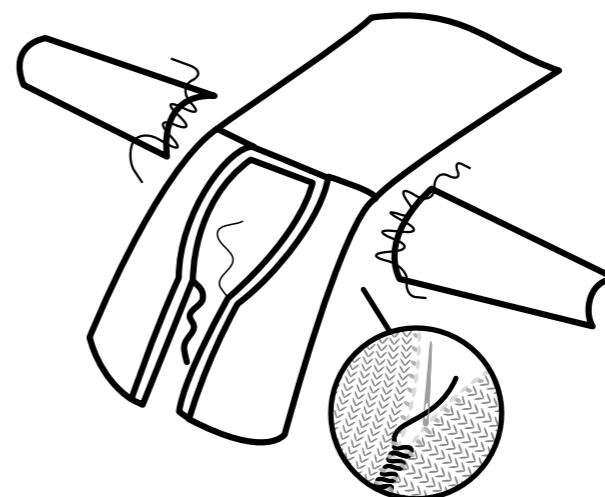



14. Poi, cuci i fianchi e le maniche con l'ago da lana.

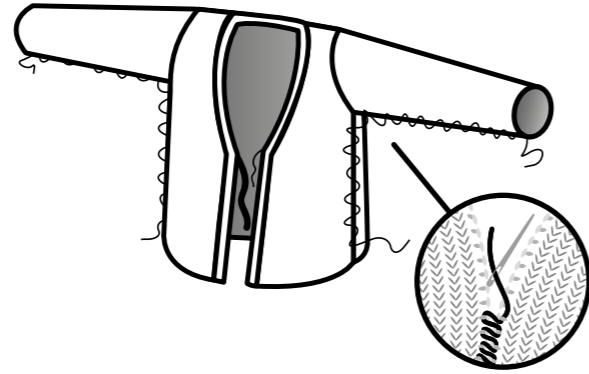

15. Con il dritto del capo rivolto verso di te, con i ferri da maglia riprendi 8 maglie nella cucitura del lato sinistro partendo dal ferro 70 e riprendendo l'ultima maglia nel ferro 78.

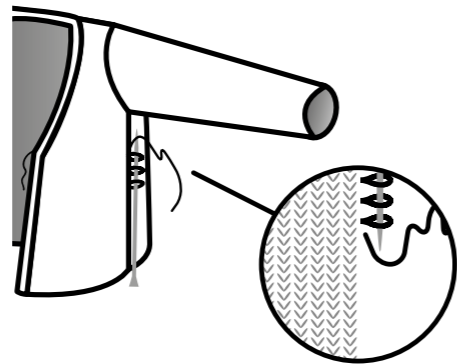

16. Lavora dal ferro 1 al ferro 100 a maglia legaccio.

17. Nella cucitura laterale destra, sul lato del rovescio, riprendi 3 maglie nei ferri 76, 77 e 78.

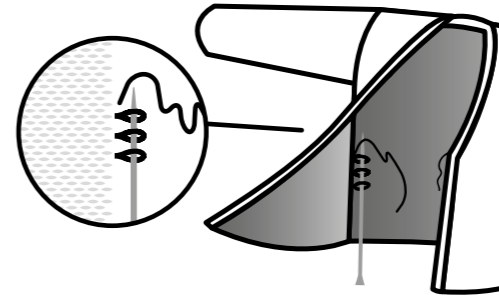

18. Con le maglie riprese lavora dal ferro 1 al ferro 60 a maglia rasata.

19. Per rifinire, fai un nodo e nascondi i fili che restano inserendoli tra le maglie del lavoro, con l'aiuto dell'ago da lana. Una volta inseriti vari centimetri, taglia a filo con il tessuto.

Puoi trovare maggiori informazioni sul nostro blog [www.weareknitters.com](http://www.weareknitters.com) consultando il post "HOW TO MAKE AN INVISIBLE SEAM".

# Classic Sweater

*Sweater: "svitar" / A knitted garment worn on the upper body, typically with long sleeves, put on over the head.*

*“Woolen sweaters, cardigans, mittens, and socks were knitted with elaborate patterns”.*

*First Known Use of sweater: 15th century*

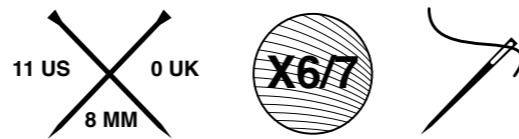

**we are knitters**

# BĘDZIESZ POTRZEBOWAĆ

- 6 [6, 7, 7] motków (100 gramowych) cienkiej wełny We Are Knitters
- Para drutów o grubości 8 mm / 11 US / 0 UK
- Igła do wełny do łączenia i wykańczania projektu

Ściegi i techniki wykorzystane przy realizacji tego projektu:

- |                          |                                   |
|--------------------------|-----------------------------------|
| 1. Nabieranie oczek      | 5. Zamykanie oczek                |
| 2. Ścieg ściągaczowy 1x1 | 6. Zbieranie oczek                |
| 3. Ścieg francuski       | 7. Scalanie i wykańczanie robótki |
| 4. Dodawanie oczek*      |                                   |

\*Te techniki są objaśnione we wprowadzeniu.

Większość tych ściegów i technik jest przedstawiona w videotutorialach, które możesz znaleźć na naszej stronie. Sprawdzić i spróbuj!

PRZÓD I TYŁ

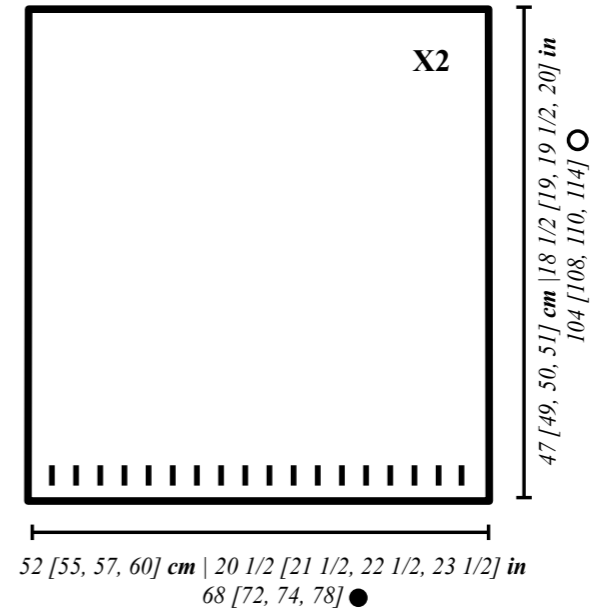

RĘKAWY

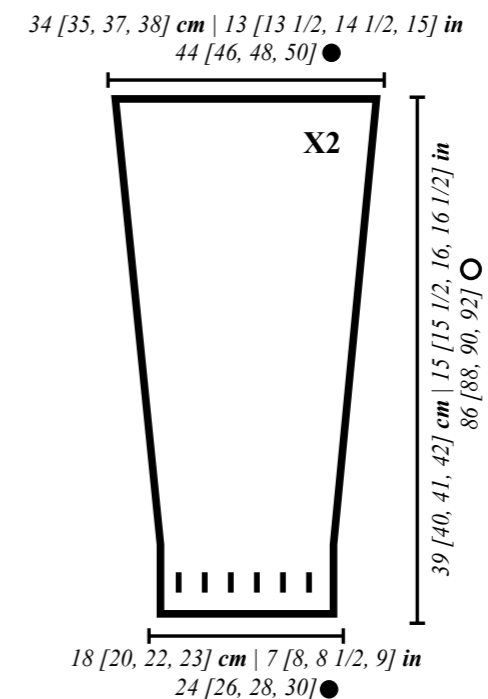

# PRÓBKĄ ŚCIEGU

Poświęć chwilę, aby zaoszczędzić sobie później wiele czasu! Zrobienie próbki ściegu zajmie Ci 10 minut, podczas gdy poprawienie już ukończonego elementu może zająć Ci dużo więcej czasu, szczególnie jeśli trzeba będzie rozpocząć pracę od nowa. Próbka ściegu to zalecane napięcie dzianiny dla danego projektu.

Zanim rozpoczniesz pracę, istotne jest wykonanie próbki, aby podliczyć, ile oczek i ile rzędów mieści się we fragmencie robótki o wielkości 10x10cm. Dzięki temu upewnisz się, że napięcie dzianiny będzie odpowiednie dla danego projektu, a jego wymiary będą pokrywać się ze wzorem. Jeśli Twoja próbka będzie mniejsza niż na schemacie, zalecamy wykonywać luźniejszy ścieg, zaś gdy wyjdzie zbyt szeroka, ciaśniejszy.

Pamiętaj, że robienie na drutach to nie nauka ścisła ani produkcja masowa. To normalne, że Twoje wyroby mogą się różnić o 1 do 3 centymetrów od podanych wymiarów wzoru. Na blogu na naszej stronie [weareknitters.com](http://weareknitters.com) znajdziesz post "HOW TO MEASURE A TENSION SAMPLE", w którym zamieściliśmy więcej informacji na ten temat.

## WYKONAJ PRÓBKĘ ŚCIEGU:

### ŚCIEG FRANCUSKI

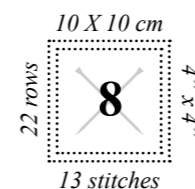

# WPROWADZENIE

Projekt składa się z kilku części wykonanych osobno, a następnie połączonych: tyłu, przodu oraz dwóch rękawów.

W opisie uwzględniono cztery rozmiary: S [M, L, XL]. Stosuj się do wskazówek dotyczących rozmiaru, którego potrzebujesz, biorąc pod uwagę, że pierwsza liczba odpowiada rozmiarowi S, druga rozmiarowi M, trzecia rozmiarowi L, a czwarta rozmiarowi XL. Kiedy podana jest tylko jedna liczba, oznacza to, że obowiązuje ona dla wszystkich rozmiarów.

Radzimy, abyś przed rozpoczęciem robótki określiła liczby odnoszące się do twojego rozmiaru, co ułatwi ci śledzenie opisu w trakcie pracy.

Przed rozpoczęciem pracy powinnaś zapoznać się z następującą techniką:

**Dodawanie oczek:** chcąc dodać oczko, złap nitkę znajdującą się pomiędzy dwoma sąsiadującymi oczkami, umieść ją na lewym drucie, przekręcając, i przerób zgodnie ze wskazówkami.

# ZACZNIJ ROBÓTKĘ

## TYŁ I PRZÓD

Przód i tył to dwie identyczne części wykonane według poniższej instrukcji.

1. Nabierz 68 [72, 74, 78] oczek na jeden z drewnianych drutów.
2. Rzędy od 1 do 6 przerabiaj ścięgiem ściągaczowym 1x1, to znaczy: przerabiaj na zmianę 1 oczko na prawo i 1 oczko na lewo aż do zakończenia rzędu\* i aż dojdiesz do rzędu 6.

\*Uwaga! Kiedy w tym samym rzędzie przerabiasz kolejno jedno oczko na prawo, a następne na lewo (albo na odwrót), musisz zwrócić uwagę, żeby przełożyć nitkę na właściwą stronę robótki: na jej przód dla oczka lewego i na tył dla oczka prawego.

3. Rzędy od 7 do 104 [108, 110, 114] przerabiaj ścięgiem francuskim, to znaczy, wszystkie oczka we wszystkich rzędach przerabiaj na prawo.

4. Zamknij wszystkie oczka.

## RĘKAWY

Aby zrobić rękawy, wykonaj dwie identyczne części według poniższej instrukcji.

1. Nabierz 24 [26, 28, 30] oczka na jeden z drewnianych drutów.
2. Rzędy od 1 do 8 przerabiaj ścięgiem ściągaczowym 1x1.
3. Rzędy od 9 do 86 [88, 90, 92] przerabiaj ścięgiem francuskim, dodając oczka w wymienionych rzędach. W rzędach niewymienionych przerabiaj oczka na prawo:

Rzędy 9, 17, 25, 33, 41, 49, 57, 65, 73 i 81: przerób 1 oczko na prawo, dodaj 1 oczko, przerób resztę oczek na prawo aż do pozostania 1 oczka. Dodaj 1 oczko i przerób ostatnie oczko na prawo. Na zakończenie rzędu 81 będziesz mieć w sumie 44 [46, 48, 50] oczek.

4. Zamknij wszystkie oczka.

# JAK ZAKOŃCZYĆ I SCALIĆ ROBÓTKĘ

Po skończeniu pracy otrzymasz cztery części swetra: tył, przód i dwa rękawy.

1. Nawlecz na igłę nić, z której wykonujesz projekt, i zszyj jedno z ramion. W tym celu przyłóż do siebie przód i tył zwracając uwagę, by lewa strona była na zewnątrz, a prawa od wewnątrz. Zszyj 21 [23, 23, 25] oczek jednego ramienia, zrób supełek i odłóż igłę.

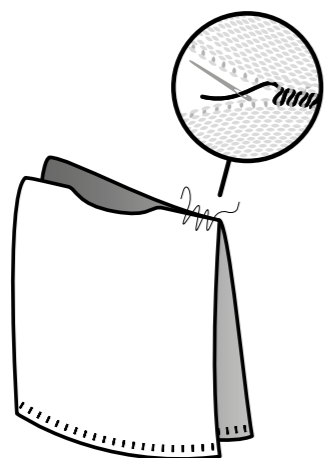

2. Weź ponownie druty i zbierz wzdłuż brzegu podkroju szyi 54 [54, 58, 58] oczek (27 [27, 29, 29] oczek przodu i 27 [27, 29, 29] oczek tyłu). Na zebranych oczkach przerób 4 rzędy ścięciem ściągaczowym 1x1. Zamknij zebrane oczka.

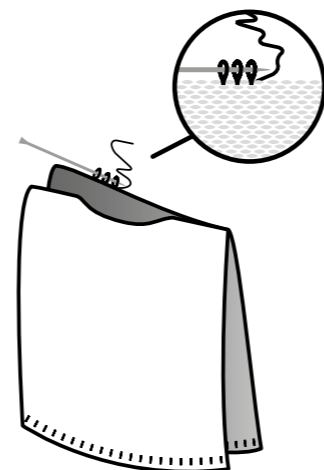

3. Przy pomocy igły zszyj wystające obramowanie podkroju szyi i drugie ramię w taki sam sposób, jak zrobiłaś to z pierwszym.

4. Teraz połączymy rękaw z korpusem swetra, tak by środek rękawa wypadał w miejscu zszycia ramienia. Zrób to samo z drugim rękawem.

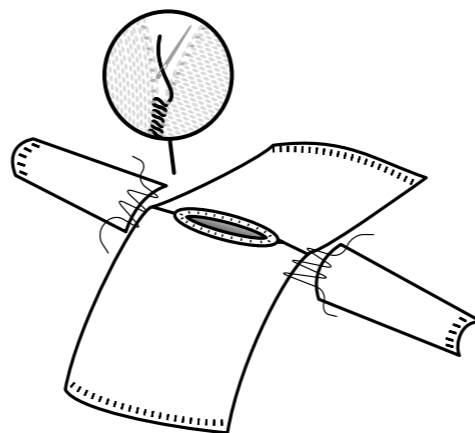

5. Zszyj teraz boczne krawędzie korpusu i rękawów.

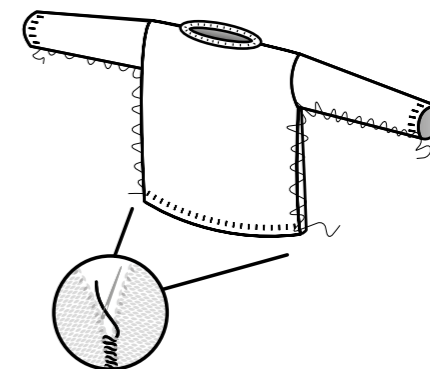

6. Na koniec zrób supełek i przy pomocy igły ukryj pozostałe nitki, przewlekając je między oczkami. Po przeciągnięciu kilku centymetrów przytnij krótko ich końcówki.

Możesz uzupełnić te wyjaśnienia tutorialiem „HOW TO MAKE AN INVISIBLE SEAM”, który znajdziesz na blogu na naszej stronie [www.weareknitters.com](http://www.weareknitters.com)

# Samba Tee

*Tee: /ti:/ T-shirt - casual wear for all ages.  
A short-sleeved top, generally made of  
cotton, having the shape of a T when  
spread out flat.  
First Known Use of t-shirt 1920.*



**we are knitters**



# BĘDZIESZ POTRZEBOWAĆ

- 3 [4] motki (100 gramowe) Bawełny Pima We Are Knitters
- Para drutów o grubości 5 mm / 8 US / 6 UK
- Igła do wełny do łączenia i wykańczania projektu

Ściegi i techniki wykorzystane przy realizacji tego projektu:

- |                                |                                |
|--------------------------------|--------------------------------|
| 1. Nabieranie oczek            | 6. Zamykanie oczek             |
| 2. Ścieg francuski             | 7. Zszywanie i łączenie części |
| 3. Ścieg pończosznicy          | 8. Zbieranie oczek             |
| 4. Wykonywanie narzutu*        | 9. Wykańczanie robótki         |
| 5. Przerabianie 2 oczek razem* |                                |

\*Te techniki są objaśnione we wprowadzeniu.

Większość tych ściegów i technik jest przedstawiona w videotutorialach, które możesz znaleźć na naszej stronie. Sprawdź i spróbuj!

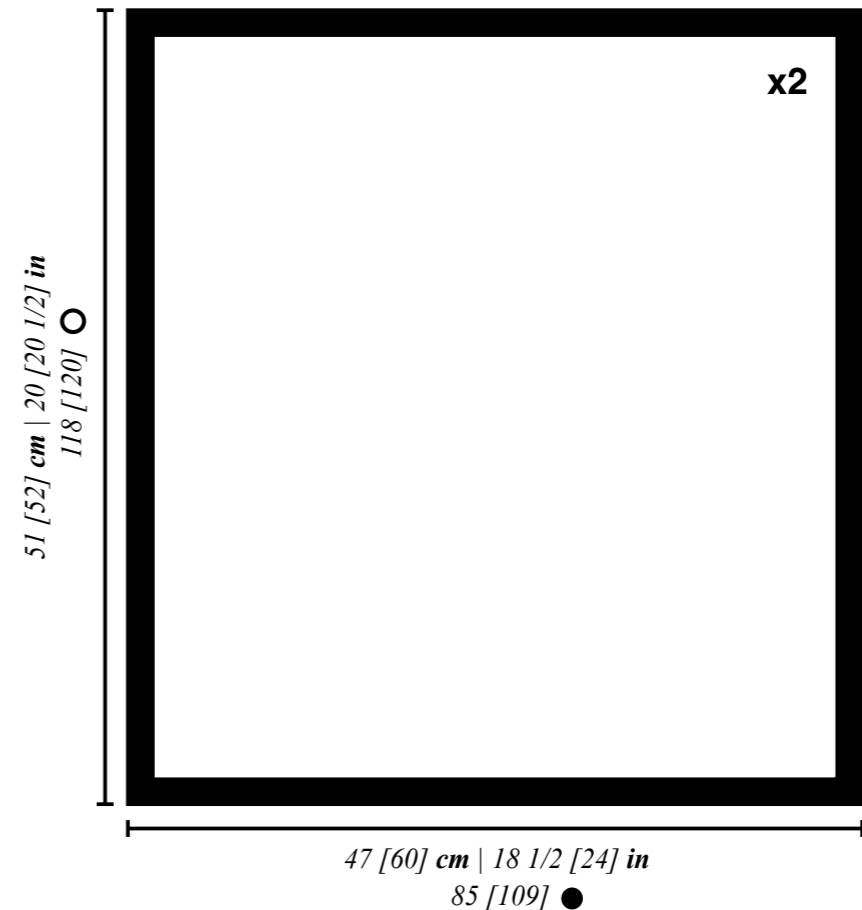

# PRÓBKA ŚCIEGU

Poświęć chwilę, aby zaoszczędzić sobie później wiele czasu! Zrobienie próbki ściegu zajmie Ci 10 minut, podczas gdy poprawienie już ukończonego elementu może zająć Ci dużo więcej czasu, szczególnie jeśli trzeba będzie rozpocząć pracę od nowa. Próbka ściegu to zalecane napięcie dzianiny dla danego projektu.

Zanim rozpoczniesz pracę, istotne jest wykonanie próbki, aby podliczyć, ile oczek i ile rzędów mieści się we fragmencie robótki o wielkości 10x10cm. Dzięki temu upewnisz się, że napięcie dzianiny będzie odpowiednie dla danego projektu, a jego wymiary będą pokrywać się ze wzorem. Jeśli Twoja próbka będzie mniejsza niż na schemacie, zalecamy wykonywać luźniejszy ścieg, zaś gdy wyjdzie zbyt szeroka, ciaśniejszy.

Pamiętaj, że robienie na drutach to nie nauka ścista ani produkcja masowa. To normalne, że Twoje wyroby mogą się różnić o 1 do 3 centymetrów od podanych wymiarów wzoru. Na blogu na naszej stronie [weareknitters.com](http://weareknitters.com) znajdziesz post "HOW TO MEASURE A TENSION SAMPLE", w którym zamieściliśmy więcej informacji na ten temat.

## WYKONAJ PRÓBKĘ ŚCIEGU:

ŚCIEG POŃCZOSZNICZY

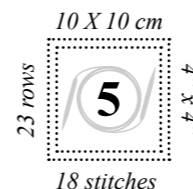

# WPROWADZENIE

Projekt składa się z dwóch części wykonywanych osobno, a następnie połączonych: tyłu i przodu.

W opisie uwzględniono dwa rozmiary: S/M [L/XL]. Stosuj się do wskazówek dotyczących rozmiaru, którego potrzebujesz, biorąc pod uwagę, że pierwsza liczba odpowiada rozmiarowi S/M, druga rozmiarowi L/XL. Kiedy podana jest tylko jedna liczba, oznacza to, że obowiązuje ona dla obu rozmiarów.

Radzimy, abyś przed rozpoczęciem robótki określił/a liczby odnoszące się do twojego rozmiaru, co ułatwi ci śledzenie opisu w trakcie pracy.

Przed rozpoczęciem pracy zapoznaj się z następującymi technikami:

**Wykonywanie narzutu:** aby wykonać narzut, owiń nitkę wokół prawego drutu, przekładając nitkę nad drutem z tyłu na przód robótki.

**Przerabianie 2 oczek razem:** przerób 2 oczka razem tak, jakby chodziło o pojedyncze oczko.

# ZACZNIJ ROBÓTKĘ

## TYŁ

1. Nabierz 85 [109] oczek na jeden z drewnianych drutów.
2. Rzędy od 1 do 6: przerób ścięciem francuskim, to znaczy wszystkie oczka we wszystkich rzędach przerabiaj na prawo.
3. Rzędy od 7 do 112 [114]: przerób ścięciem pończosznicy ażurowym w następujący sposób:

Rzędy 7, 9 i 11: przerób wszystkie oczka na prawo.

Rząd 8 i wszystkie rzędy parzyste: przerób wszystkie oczka na lewo.

Rząd 13: \*\*przerób 3 oczka na prawo. \*Wykonaj 1 narzut i przerób 2 oczka razem na prawo\*. Powtórz od \* do \* jeszcze 3 razy. Przerób 1 oczko na prawo \*\*. Powtarzaj od \*\* do \*\* aż zostanie tylko 1 oczko i przerób je na prawo.

Rząd 15, 17 i 19: przerób wszystkie oczka na prawo.

Rząd 21: przerób 7 oczek na prawo. \*\*Przerób 2 oczka na prawo. \*Wykonaj 1 narzut i przerób 2 oczka razem na prawo\*. Powtórz od \* do \* jeszcze 3 razy. Przerób 2 oczka na prawo\*\*. Przerabiaj od \* do \* aż do pozostania 6 oczek i przerób je na prawo.

Powtarzaj rzędy od 7 do 22, aż dojdiesz do rzędu 112 [114].

4. Rzędy od 113 [115] do 118 [120] przerabiaj ścięciem pończosznicy z brzegiem ścięciem francuskim przy podkroju szyi uwzględniając następujące wskazówki:

Rząd 113 [115] i wszystkie rzędy nieparzyste: przerabiaj wszystkie oczka na prawo.

Rząd 114 [116] i wszystkie rzędy parzyste: przerób 16 [24] oczek na lewo, 53 [61] oczka na prawo i 16 [24] oczek na lewo.

5. Zamknij wszystkie oczka.

## PRZÓD

1. Powtórz etapy 1 i 2 tyłu.

2. Rzędy od 7 do 112 [114] przerabiaj ścięciem pończosznicy z oczkami ażurowymi w następujący sposób:  
Rzędy 7, 9 i 11: przerób wszystkie oczka na prawo.

Rząd 8 i wszystkie rzędy parzyste: przerób wszystkie oczka na lewo.

Rząd 13: przerób 7 oczek na prawo. \*\*Przerób 2 oczka na prawo. \*Wykonaj 1 narzut i przerób 2 oczka razem na prawo\*. Powtórz od \* do \* jeszcze 3 razy. Przerób 2 oczka na prawo\*\*. Powtarzaj od \*\* do \*\*, aż zostanie tylko 6 oczek i przerób je na prawo.

Rzędy 15, 17 i 19: przerób wszystkie oczka na prawo.

Rząd 21: \*\*przerób 3 oczka na prawo. \*Wykonaj 1 narzut i przerób 2 oczka razem na prawo\*. Powtórz od \* do \* jeszcze 3 razy. Przerób 1 oczko na prawo\*\*. Powtarzaj od \*\* do \*\*, aż zostanie tylko 1 oczko i przerób je na prawo.

Powtarzaj rzędy od 7 do 22, aż dojdiesz do rzędu 112 [114].

3. Powtórz punkty 4 i 5 opisu tyłu.

# JAK ZAKOŃCZYĆ I SCALIĆ ROBÓTKĘ

Po skończeniu pracy otrzymasz dwie części topu: tył i przód.

1. Nawlecz na igłę nić, z której wykonujesz projekt, i zszyj oba ramiona. W tym celu przyłóż do siebie przód i tył zwracając uwagę, by lewa strona była na zewnątrz, a prawa od wewnątrz. Zszyj 18 [26] oczek każdego ramienia, chwytając kolejno jedno oczko przodu i jedno oczko tyłu.

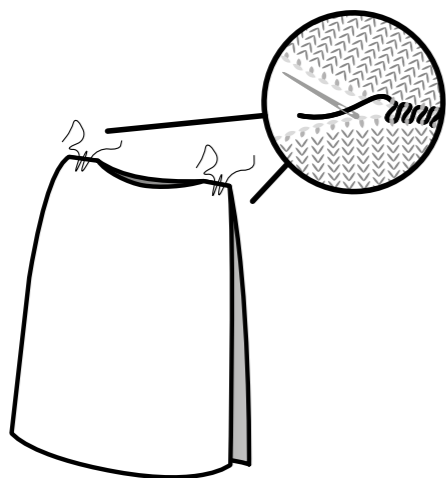

2. Następnie zbierz 84 [88] oczka, aby uformować rękawek. Zbierz 42 [44] oczka przodu, przechodząc przez szew na ramieniu i 42 [44] oczka tyłu.

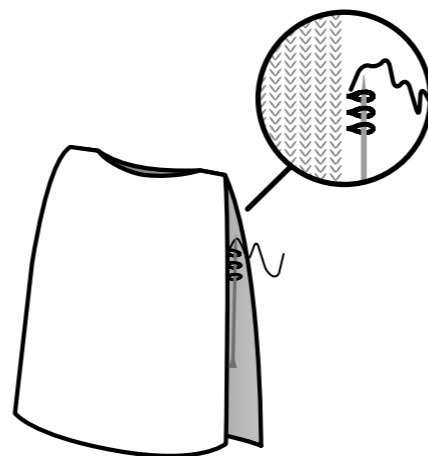

3. Przerób 6 rzędów ściąganiem francuskim. Powtórz te czynności, aby uformować drugi rękawek.

Możesz uzupełnić te wyjaśnienia tutorialiem „HOW TO PICK UP STITCHES”, który znajdziesz na blogu na naszej stronie [www.weareknitters.com](http://www.weareknitters.com)

4. Zszyj teraz boczne krawędzie korpusu ściąganiem zygzakowym.

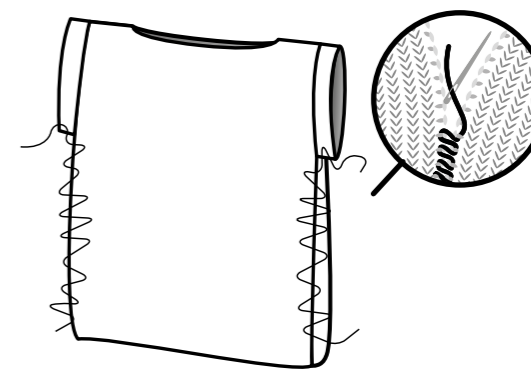

5. Na koniec zrób supełek i przy pomocy igły ukryj pozostałe nitki, przewlekając je między oczkami. Po przeciągnięciu kilku centymetrów przytnij krótko ich końcówki.

Możesz uzupełnić te wyjaśnienia tutorialiem „HOW TO MAKE AN INVISIBLE SEAM”, który znajdziesz na blogu na naszej stronie [www.weareknitters.com](http://www.weareknitters.com).

# Emei

*Cardigan: \ 'kär-di-gən\ A usually collarless knitted sweater or jacket that opens down the front.*

# Cardigan

*Origin: This name comes from the 7th Earl of Cardigan (1797–1868), leader of the Charge of the Light Brigade, whose troops are thought to have first worn this type of garment during the Crimean War.*

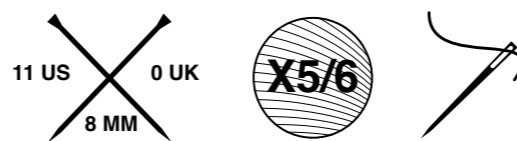

**we are knitters**

# BĘDZIESZ POTRZEBOWAĆ

- 5 [5, 5, 5, 6, 6] motków (100 gramowych) cienkiej wełny We Are Knitters
- Para drutów o grubości 8 mm / 11 US / 0 UK
- Igła do wełny do łączenia i wykańczania projektu

Ściegi i techniki wykorzystane przy realizacji tego projektu:

- |                                       |                        |
|---------------------------------------|------------------------|
| 1. Nabieranie oczek                   | 5. Zamykanie oczek     |
| 2. Ściąg pończoszniczy 1x1 (parzysty) | 6. Zbieranie oczek     |
| 3. Przerabianie oczek na prawo        | 7. Scalanie            |
| 4. Przerabianie oczek na lewo         | 8. Wykańczanie robótki |

Większość tych ściegów i technik jest przedstawiona w videotutorialach, które możesz znaleźć na naszej stronie. Sprawdzić i spróbuj!

PLECY

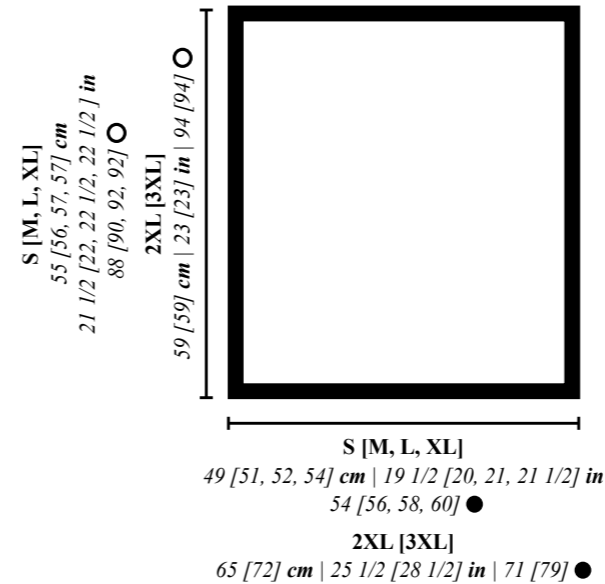

CZĘŚCI PRZEDNIE

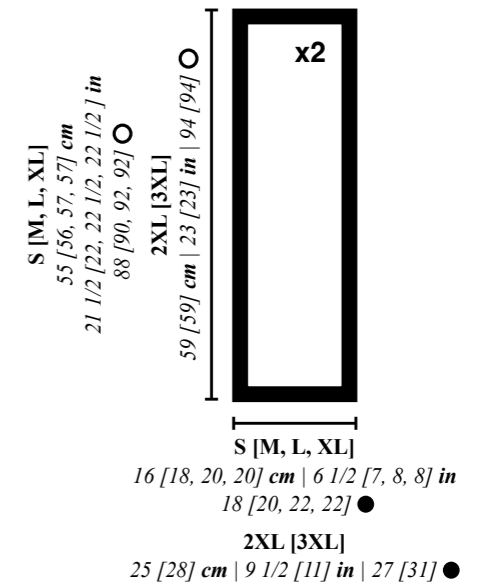

RĘKAWY

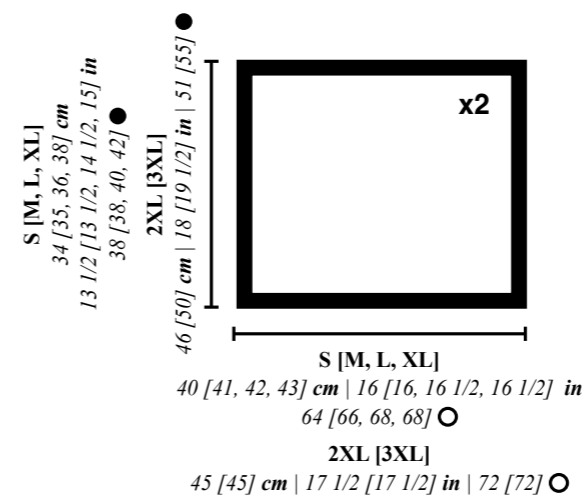

# PRÓBKA ŚCIEGU

Poświęć chwilę, aby zaoszczędzić sobie później wiele czasu! Zrobienie próbki ściegu zajmie Ci 10 minut, podczas gdy poprawienie już ukończonego elementu może zająć Ci dużo więcej czasu, szczególnie jeśli trzeba będzie rozpocząć pracę od nowa. Próbka ściegu to zalecane napięcie dzianiny dla danego projektu.

Zanim rozpoczniesz pracę, istotne jest wykonanie próbki, aby podliczyć, ile oczek i ile rzędów mieści się we fragmencie robótki o wielkości 10x10cm. Dzięki temu upewnisz się, że napięcie dzianiny będzie odpowiednie dla danego projektu, a jego wymiary będą pokrywać się ze wzorem. Jeśli Twoja próbka będzie mniejsza niż na schemacie, zalecamy wykonywać luźniejszy ścieg, zaś gdy wyjdzie zbyt szeroka, ciaśniejszy.

Pamiętaj, że robienie na drutach to nie nauka ścisła ani produkcja masowa. To normalne, że Twoje wyroby mogą się różnić o 1 do 3 centymetrów od podanych wymiarów wzoru. Na blogu na naszej stronie [weareknitters.com](http://weareknitters.com) znajdziesz post "HOW TO MEASURE A TENSION SAMPLE", w którym zamieściliśmy więcej informacji na ten temat.

## WYKONAJ PRÓBKĘ ŚCIEGU:

*ŚCIEG POŃCZOSZNICZY LEWY Z KOLCAMI*

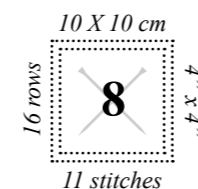



# WPROWADZENIE

Projekt składa się z kilku części wykonywanych osobno: tyłu, dwóch przodów (lewego i prawego) i dwóch rękawów, które później się ze sobą łączy.

Wszystkie części przerabia się od dołu do góry. Po ich zszyciu formułuje się listwę na całej długości kardiganu.

W opisie uwzględniono cztery rozmiary: S [M, L, XL]. Stosuj się do wskazówek dotyczących rozmiaru, którego potrzebujesz, biorąc pod uwagę, że pierwsza liczba odpowiada rozmiarowi S, druga rozmiarowi M, trzecia rozmiarowi L, a czwarta rozmiarowi XL. Kiedy podana jest tylko jedna liczba, oznacza to, że obowiązuje ona dla wszystkich rozmiarów.

Radzimy, abyś przed rozpoczęciem robótki określił/a liczby odnoszące się do twojego rozmiaru, co ułatwi ci śledzenie opisu w trakcie pracy.

# ZACZNIJ ROBÓTKĘ

## PLECY

1. Nabrać 54 [56, 58, 60] oczka na jeden z drewnianych drutów.

2. Oczka w rzędach od 1 do 4 przerabiać ścięciem pończosznym 1x1, to znaczy: przerabiać na zmianę 1 oczko na prawo i 1 oczko na lewo powtarzając to aż do końca rzędu\* i aż do zakończenia 4 rzędu.

\*Uwaga! Kiedy w tym samym rzędzie przerabiasz kolejno jedno oczko na prawo, a następne na lewo (albo na odwrót), musisz zwrócić uwagę, żeby przełożyć nitkę na właściwą stronę robótki: na jej przód dla oczka lewego i na tył dla oczka prawego.

3. Oczka w rzędach od 5 do 88 [90, 92, 92] przerabiać ścięciem pończosznym lewym z kłosem w następujący sposób:

W rzędzie 5: przerobić wszystkie oczka na lewo.

W rzędzie 6: przerobić wszystkie oczka na prawo.

W rzędzie 7: przerobić 2 oczka na lewo. \*Przerobić 1 oczko na prawo i 3 oczka na lewo\*. Powtórzyć od \* do \* aż do pozostania 0 [2, 0, 2] oczek i przerobić 0 [1, 0, 1] oczko na prawo i 0 [1, 0, 1] oczka na lewo.

W rzędzie 8: przerobić 3 [1, 3, 1] oczka na prawo. \*Przerobić 1 oczko na lewo i 3 oczka na prawo\*. Powtórzyć od \* do \* aż do pozostania 3 oczek. Przerobić 1 oczko na lewo i 2 oczka na prawo.

W rzędzie 9: powtórzyć czynności tak, jak w rzędzie 7.

W rzędzie 10: powtórzyć czynności tak, jak w rzędzie 8.

W rzędzie 11: powtórzyć czynności tak, jak w rzędzie 5.

W rzędzie 12: powtórzyć czynności tak, jak w rzędzie 6.

W rzędzie 13: przerobić 4 oczka na lewo. \*Przerobić 1 oczko na prawo i przerobić 3 oczka na lewo\*. Powtórzyć od \* do \* aż do pozostania 2 [0, 2, 0] oczek i przerobić 1 [0, 1, 0] oczko na prawo i przerobić 1 [0, 1, 0] oczko na lewo.

W rzędzie 14: przerobić 1 [3, 1, 3] oczko na prawo. \*Przerobić 1 oczko na lewo i przerobić 3 oczka na prawo\*. Powtórzyć od \* do \* aż do pozostania 1 oczka i przerobić je na prawo.

W rzędzie 15: powtórzyć czynności tak, jak w rzędzie 13.

W rzędzie 16: powtórzyć czynności tak, jak w rzędzie 14.

Powtórzyć rzędy od 5 do 16 aż do osiągnięcia rzędu 88 [90, 92, 92]

4. Zamknąć wszystkie oczka.

## CZĘŚCI PRZEDNIE

Aby zrobić przód, należy wykonać dwie identyczne części według poniższej instrukcji:

1. Nabrać 18 [20, 22, 22] oczek na jeden z drewnianych drutów.

2. Oczka w rzędach od 1 do 4 przerabiać ścięciem ściągaczowym 1x1.

3. Oczka w rzędach od 5 do 88 [90, 92, 92] przerabiać ścięciem pończosznym lewym z kłosem w następujący sposób:

W rzędzie 5: przerobić wszystkie oczka na lewo.

W rzędzie 6: przerobić wszystkie oczka na prawo.

W rzędzie 7: przerobić 2 oczka na lewo. \*Przerobić 1 oczko na

prawy i 3 oczka na lewo\*. Powtórzyć od \* do \* aż do pozostania 0 [2, 0, 0] oczek i przerobić 0 [1, 0, 0] oczko na prawo i 0 [1, 0, 0] oczka na lewo.

W rzędzie 8: przerobić 3 [1, 3, 3] oczka na prawo. \* Przerobić 1 oczko na lewo i 3 oczka na prawo\*. Powtórzyć od \* do \* aż do pozostania 3 oczek. Przerobić 1 oczko na lewo i 2 oczka na prawo.

W rzędzie 9: powtórzyć czynności z rzędu 7.

W rzędzie 10: powtórzyć czynności z rzędu 8.

W rzędzie 11: powtórzyć czynności z rzędu 5.

W rzędzie 12: powtórzyć czynności z rzędu 6.

W rzędzie 13: przerobić 4 oczka na lewo. \* Przerobić 1 oczko na prawo i 3 oczka na lewo\*. Powtórzyć od \* do \* aż do pozostania 2 [0, 2, 2] oczek i przerobić 1 [0, 1, 1] oczko na prawo i 1 [0, 1, 1] oczko na lewo.

W rzędzie 14: przerobić 1 [0, 1, 1] oczko na prawo i 1 [0, 1, 1] oczko na lewo. \*Przerobić 3 oczka na prawo i 1 oczko na lewo\*. Powtórzyć od \* do \* aż do pozostania 4 oczek i przerobić je na prawo.

W rzędzie 15: przerobić oczka tak, jak w rzędzie 13.

W rzędzie 16: przerobić oczka tak, jak w rzędzie 14.

Powtórzyć rzędy od 5 do 16 aż do osiągnięcia rzędu 88 [90, 92, 92].

4. Zamknąć wszystkie oczka.

## **RĘKAWY**

Aby zrobić rękawy, należy wykonać dwie identyczne części według poniższej instrukcji:

1. Nabrać 38 [38, 40, 42] oczka na jeden z drewnianych drutów.
2. Oczka przerabiać w rzędach od 1 do 4 ściąganiem ściągaczowym 1x1.

3. Oczka w rzędach od 5 do 64 [66, 68, 68] przerabiać ściąganiem pończosznym lewym z kłosem w następujący sposób:

W rzędzie 5: przerobić wszystkie oczka na lewo.

W rzędzie 6: przerobić wszystkie oczka na prawo.

W rzędzie 7: przerobić 2 oczka na lewo. \*Przerobić 1 oczko na prawo i 3 oczka na lewo\*. Powtórzyć od \* do \* aż do pozostania 0 [0, 2, 0] oczek i przerobić 0 [0, 1, 0] oczek na prawo i 0 [0, 1, 0] oczek na lewo.

W rzędach 8: przerobić 3 [3, 1, 3] oczka na prawo. \*Przerobić 1 oczko na lewo i 3 oczka na prawo\*. Powtórzyć od \* do \* aż do pozostania 3 oczek. Przerobić 1 oczko na lewo i 2 oczka na prawo.

W rzędzie 9: przerabiać oczka tak, jak w rzędzie 7.

W rzędzie 10: przerabiać oczka tak, jak w rzędzie 8.

W rzędzie 11: przerabiać oczka tak, jak w rzędzie 5.

W rzędzie 12: przerabiać oczka tak, jak w rzędzie 6.

W rzędzie 13: przerobić 4 oczka na lewo. \*Przerobić 1 oczko na prawo i 3 oczka na lewo\*. Powtórzyć od \* do \* aż do pozostania 2 [2, 0, 2] oczek i przerobić 1 [1, 0, 1] oczko na prawo i 1 [1, 0, 1] oczko na lewo.

W rzędzie 14: przerobić 1 [1, 3, 1] oczko na prawo. \*Przerobić 1 oczko na lewo i 3 oczka na prawo\*. Powtórzyć od \* do \* aż do pozostania 1 oczka i przerobić je na prawo.

W rzędzie 15: przerabiać oczka tak, jak w rzędzie 13.

W rzędzie 16: przerabiać oczka tak, jak w rzędzie 14.

Powtarzać rząd od 5 do 16 aż do osiągnięcia rzędu 64 [66, 68, 68].

4. Zamknąć wszystkie oczka.

# JAK ZAKOŃCZYĆ I SCALIĆ ROBÓTKĘ

Po skończeniu pracy otrzymasz pięć części kardiganu: tył, dwa przody i dwa rękawy. Aby je połączyć, należy:

1. Nawlec na igłę nić, z której wykonywany jest projekt, i zszyć oba ramiona. W tym celu przyłożyć do siebie przody i tył zwracając uwagę, by lewa strona była na zewnątrz, a prawa od wewnątrz. Zszyć 18 [20, 22, 22] rzędów z każdej strony, zrobić supełek i odłożyć igłę.

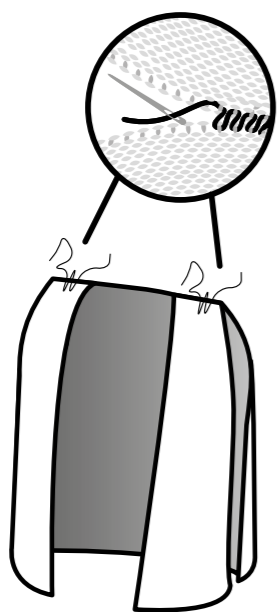

2. Wziąć ponownie druty i zebrać oczka wzdłuż brzegów przednich części i podkroju szyi, aby uformować listwę. Zacząć od brzegu prawego przodu i kontynuować do połowy podkroju szyi.

Zebrać 80 [80, 82, 82] oczek (71 [72, 75, 74] oczek z przodu prawego i 9 [8, 7, 8] oczek z tyłu).

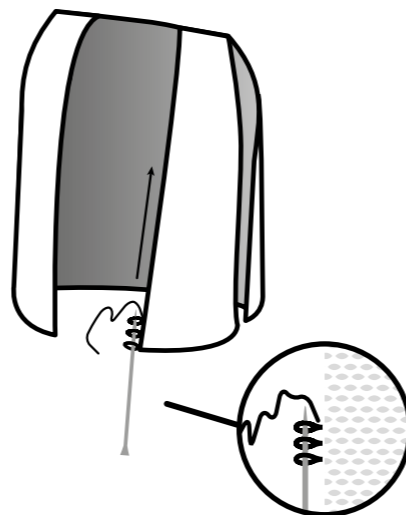

3. Aby zebrać oczka brzegu prawego przedniego do połowy pleców, należy: \*zebrać 4 oczka i 1 zostawić bez zebrania\*. Powtórzyć od \* do \* aż do pozostania 12 [8, 14, 10] oczek, zebrać je tak, jak zwykle. Na zebranych oczkach przerobić 5 rzędów ściąganiem ściągaczowym 1x1. Zamknąć wszystkie oczka.

4. Powtórz to samo, aby wykonać listwę lewego przodu i połowy podkroju szyi tyłu. Następnie zszyć brzegi listwy na środku podkroju szyi.

5. Teraz połączyć rękawy z korpusem kardiganu, tak by środek rękawa wypadał w miejscu szycia ramienia. Zrobić to samo z drugim rękawem.

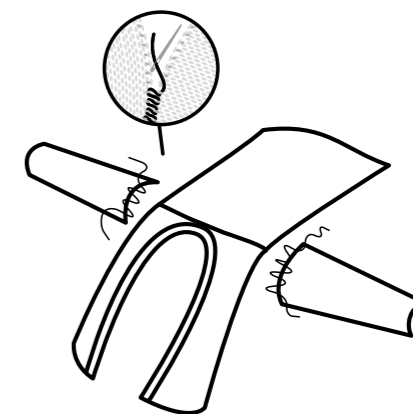

6. Zszyć boczne krawędzie korpusu i rękawów.

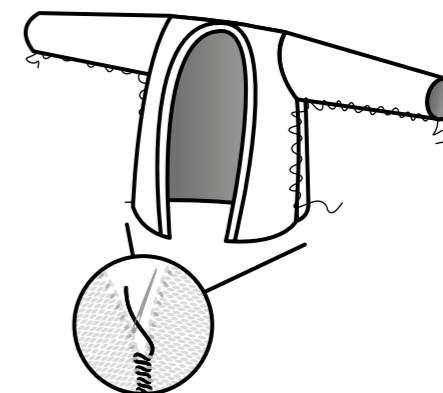

7. Na zakończenie wykonać supeł i ukryć wystające części nici przy pomocy igły do wełny, a gdy zostaną dostatecznie zabezpieczone przyciąć je równo z materiałem.

# Dusk Flip Jumper

*Jumper: / 'dʒʌmpə(r)/ a piece of clothing with long sleeves that is usually made from wool, is worn on the upper part of the body and does not open at the front.*



**we are knitters**

# BĘDZIESZ POTRZEBOWAĆ

- 4 [5] motków (100 gramowych) bawełny Pima We Are Knitters
- Para drutów o grubości 5 mm / 8 US / 6 UK.
- Igła do wełny do łączenia i wykańczania projektu

Ściegi i techniki wykorzystane przy realizacji tego projektu:

- |                          |                                |
|--------------------------|--------------------------------|
| 1. Nabieranie oczek      | 6. Przerabianie 2 oczek razem* |
| 2. Ścieg ściągaczowy 1x2 | 7. Zamykanie oczek             |
| 3. Ścieg pończoszniczy   | 8. Zbieranie oczek             |
| 4. Oczko zgubione*       | 9. Scalanie                    |
| 5. Skrzyżowanie 4 oczek* | 10. Wykańczanie robótki        |

\*Te techniki są objaśnione we wprowadzeniu.

Większość tych ściegów i technik jest przedstawiona w videotutorialach, które możesz znaleźć na naszej stronie. Sprawdzić i spróbuj!

PRZÓD I TYŁ

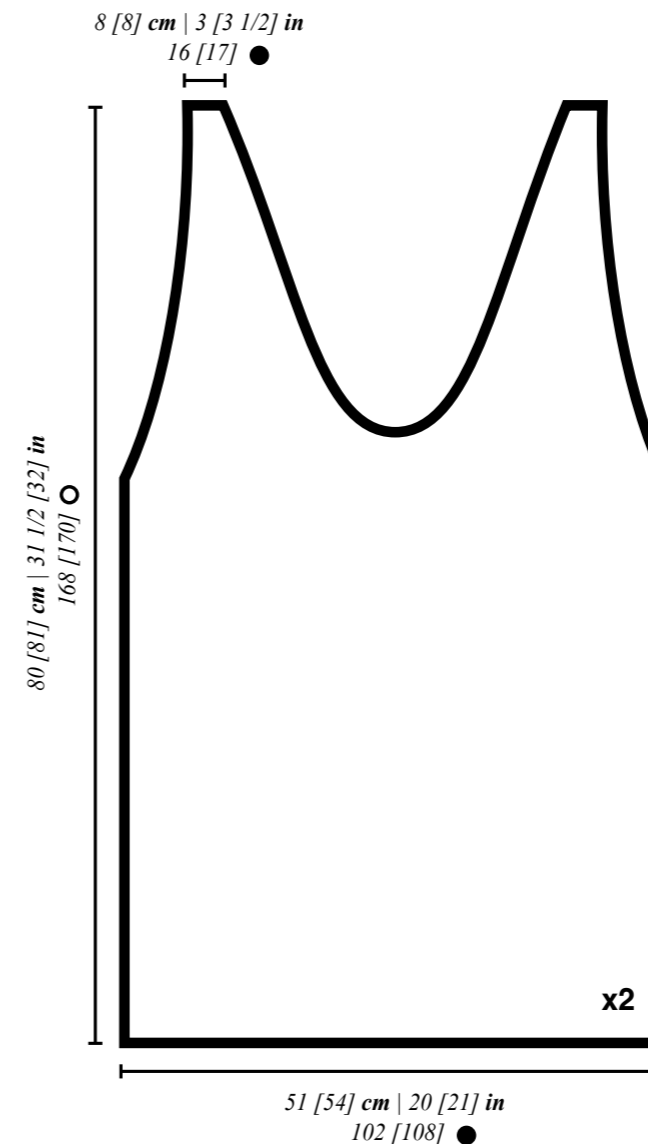

KIESZENIE

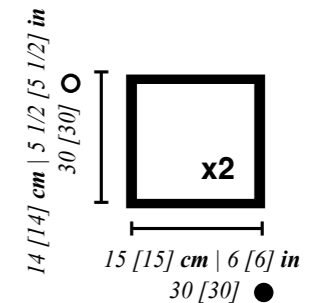

# PRÓBKA ŚCIEGU

Poświęć chwilę, aby zaoszczędzić sobie później wiele czasu! Zrobienie próbki ściegu zajmie Ci 10 minut, podczas gdy poprawienie już ukończonego elementu może zająć Ci dużo więcej czasu, szczególnie jeśli trzeba będzie rozpocząć pracę od nowa. Próbka ściegu to zalecane napięcie dzianiny dla danego projektu.

Zanim rozpoczniesz pracę, istotne jest wykonanie próbki, aby podliczyć, ile oczek i ile rzędów mieści się we fragmencie robótki o wielkości 10x10cm. Dzięki temu upewnisz się, że napięcie dzianiny będzie odpowiednie dla danego projektu, a jego wymiary będą pokrywać się ze wzorem. Jeśli Twoja próbka będzie mniejsza niż na schemacie, zalecamy wykonywać luźniejszy ścieg, zaś gdy wyjdzie zbyt szeroka, ciaśniejszy.

Pamiętaj, że robienie na drutach to nie nauka ścisła ani produkcja masowa. To normalne, że Twoje wyroby mogą się różnić o 1 do 3 centymetrów od podanych wymiarów wzoru. Na blogu na naszej stronie [weareknitters.com](http://weareknitters.com) znajdziesz post "HOW TO MEASURE A TENSION SAMPLE", w którym zamieściliśmy więcej informacji na ten temat.

## WYKONAJ PRÓBKĘ ŚCIEGU:

ŚCIEG ŚCIAĞACZOWY 1X2

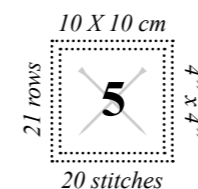

# WPROWADZENIE

Projekt składa się z dwóch części wykonanych osobno, a następnie połączonych: tyłu i przodu. Kieszenie dodaje się później na zebranych oczkach.

W instrukcji uwzględniono dwa rozmiary: S/M [L/XL]. Stosuj się do wskazówek dotyczących rozmiaru, którego potrzebujesz, biorąc pod uwagę, że pierwsza liczba odpowiada rozmiarowi S/M, a druga rozmiarowi L/XL. Kiedy podana jest tylko jedna liczba, oznacza to, że obowiązuje ona dla wszystkich rozmiarów.

Radzimy, abyś przed rozpoczęciem robótki określiła liczby odnoszące się do twojego rozmiaru, co ułatwi ci śledzenie instrukcji w trakcie pracy.

Przed rozpoczęciem pracy zapoznaj się z następującymi technikami:

**Oczko zgubione:** aby wykonać 1 oczko zgubione, przełóż 1 oczko bez przerabiania na prawy drut tak, jakbyś miała je przerobić na prawo. Przerób kolejne oczko na prawo. Przy pomocy lewego drutu przeciągnij oczko, które przełożyłaś bez przerabiania nad tym, które przerobiłaś, aby je zamknąć.

**Skrzyżowanie 4 oczek:** przełóż 2 oczka bez przerabiania na drut pomocniczy i umieść je z przodu lub tyłu robótki (jak wskazano w instrukcji). Przerób następne 2 oczka na prawo. Umieść ponownie na lewym drucie 2 oczka, które zostały do przerobienia później i przerób je na prawo.

**Przerabianie 2 oczek razem:** Przerób 2 oczka razem tak, jakby chodziło o 1 oczko.



# ZACZNIJ ROBÓTKĘ

## TYŁ I PRZÓD

Przód i tył to dwie identyczne części wykonane według poniższej instrukcji.

1. Nabierz 102 [108] oczka na jeden z drewnianych drutów.
2. Rzędy od 1 do 110 przerób ścięciem ściągaczowym 1x2, to znaczy:

Rzędy nieparzyste: przerabiaj na zmianę 1 oczko na prawo i 2 oczka na lewo\* aż do końca rzędu.

Rzędy parzyste: przerabiaj na zmianę 2 oczka na prawo i 1 oczko na lewo\* aż do końca rzędu.

\*Uwaga! Kiedy w tym samym rzędzie przerabiasz kolejno jedno oczko na prawo, a następne na lewo (albo na odwrót), musisz zwrócić uwagę, żeby przełożyć nitkę na właściwą stronę robótki: na jej przód dla oczka lewego i na tył dla oczka prawego.

3. Teraz utworzymy podkroje pach i szyi. W tym celu rzędy od 111 do 168 [170] przerób ścięciem ściągaczowym 1x2 z brzegiem wykonanym ścięciem pończoszniczym, odejmując oczka w następujący sposób:

Rząd 111: przerób 2 oczka na prawo, zgub 1 oczko. \*Przerób 2 oczka na lewo, przerób 1 oczko na prawo\*. Powtórz od \* do \* jeszcze 14 [15] razy. Przełóż te 48 oczek na drut pomocniczy lub agrafkę i pozostaw do przerobienia później. Przełóż następnie 2 oczka na drut pomocniczy i umieść z przodu robótki. Przerób następnie 2 oczka na prawo i przełóż je na pierwszy drut pomocniczy lub agrafkę, razem z tamtymi 48 oczkami. Przełóż z powrotem na lewy drut te 2 oczka, które zostawiłaś

do przerobienia później i przerób je na prawo. Przerób 2 oczka na prawo. Powtarzaj od \* do\*, aż pozostanie 5 oczek. Przerób 1 oczko na lewo, przerób 2 oczka razem na prawo, przerób 2 oczka na lewo.

Robótką została podzielona na dwie części. Pozostaw 50 [53] oczek do przerobienia później.

Rząd 112 i wszystkie rzędy parzyste: przerób wszystkie oczka tak, jak się prezentują. To znaczy, oczka prawe przerób na prawo a oczka lewe przerób na lewo.

Rząd 113: przerób 2 oczka na prawo, zgub oczko 2 razy. \*Przerób 1 oczko na prawo, przerób 2 oczka na lewo\*. Powtarzaj od \* do \*, aż pozostanie 5 oczek. Przerób 1 oczko na prawo, przerób 1 oczko na lewo, przerób 3 oczka na prawo. Otrzymasz w sumie 48 [51] oczek.

Rząd 115: przerób 2 oczka na prawo, zgub 1 oczko. \*Przerób 1 oczko na prawo, przerób 2 oczka na lewo\*. Powtarzaj od \* do \*, aż pozostanie 5 oczek. Przerób 1 oczko na prawo, przerób 1 oczko na lewo, przerób 3 oczka na prawo. Otrzymasz w sumie 47 [50] oczek.

Rząd 117: przerób 2 oczka na prawo, zgub 1 oczko. \*Przerób 2 oczka na lewo, przerób 1 oczko na prawo\*. Powtarzaj od \* do \*, aż pozostaną 4 oczka. Przerób 2 oczka razem na prawo, przerób 2 oczka na prawo. Otrzymasz w sumie 45 [48] oczek.

Rząd 119: przerób 2 oczka na prawo, zgub 1 oczko, przerób 1 oczko na lewo. \*Przerób 1 oczko na prawo, przerób 2 oczka na lewo\*. Powtarzaj od \* do \*, aż pozostaną 4 oczka, przerób 4 oczka na prawo. Otrzymasz w sumie 44 [47] oczka.

Rząd 121: przerób 2 oczka na prawo, zgub 1 oczko. \*Przerób 1 oczko na prawo, przerób 2 oczka na lewo\*. Powtarzaj od \* do \*, aż pozostaną 4 oczka i przerób je na prawo. Otrzymasz w sumie 43 [46] oczka.

Rząd 123: przerób 2 oczka na prawo, zgub 1 oczko. \*Przerób 2 oczka na lewo, przerób 1 oczko na prawo\*. Powtarzaj od \* do \*, aż pozostanie 6 oczek. Przerób 2 oczka na lewo, przerób 2 oczka razem na prawo, przerób 2 oczka na prawo. Otrzymasz w sumie 41 [44] oczek.

Rząd 125: przerób 2 oczka na prawo, zgub 1 oczko, przerób 1 oczko na lewo. \*Przerób 1 oczko na prawo, przerób 2 oczka na lewo\*. Powtarzaj od \* do \*, aż pozostaną 3 oczka, przerób 3 oczka na prawo. Otrzymasz w sumie 40 [43] oczek.

Rząd 127: przerób 2 oczka na prawo, zgub 1 oczko. \*Przerób 1 oczko na prawo, przerób 2 oczka na lewo\*. Powtarzaj od \* do \*, aż pozostaną 3 oczka, przerób 3 oczka na prawo. Otrzymasz w sumie 39 [42] oczek.

Rząd 129: przerób 2 oczka na prawo, zgub 1 oczko. \*Przerób 2 oczka na lewo, przerób 1 oczko na prawo\*. Powtarzaj od \* do \*, aż pozostanie 5 oczek. Przerób 1 oczko na lewo, przerób 2 oczka razem na prawo, przerób 2 oczka na prawo. Otrzymasz w sumie 37 [40] oczek.

Rząd 131: przerób 2 oczka na prawo, zgub 1 oczko, przerób 1 oczko na lewo. \*Przerób 1 oczko na prawo, przerób 2 oczka na lewo\*. Powtarzaj od \* do \*, aż pozostanie 5 oczek. Przerób 1 oczko na prawo, przerób 1 oczko na lewo, przerób 3 oczka na prawo. Otrzymasz w sumie 36 [39] oczek.

Powtarzaj rzędy od 115 do 132, aż dojdiesz do rzędu 160 [164]. Na koniec rzędu 159 [163] otrzymasz w sumie 17 [18] oczek.

### **Rozmiar S/M**

Rzędy 161 i 163: przerób 3 oczka na prawo. \*Przerób 2 oczka na lewo, przerób 1 oczko na prawo\*. Powtarzaj od \* do \*, aż pozostaną 2 oczka, przerób 2 oczka na prawo.

### **Rozmiary S/M i L/XL**

Rząd 165: przerób 3 [4] oczka na prawo. \*Przerób 2 oczka na lewo, przerób 1 oczko na prawo\*. Powtarzaj od \* do \*, aż pozostanie 5 oczek. Przerób 1 oczko na lewo, przerób 2 oczka razem na prawo, przerób 2 oczka na prawo. Otrzymasz w sumie 16 [17] oczek.

Rząd 167 [167] i 0 [169]: przerób 3 [4] oczka na prawo. \*Przerób 2 oczka na lewo, przerób 1 oczko na prawo\*. Powtarzaj od \* do \*, aż pozostaną 4 oczka. Przerób 1 oczko na lewo, przerób 3 oczka na prawo.

4. Zamknij 16 [17] oczek. Powrót do 50 [53] oczek, które zostawiłaś do przerobienia później i przerób rzędy od 112 do 168 [170] w następujący sposób:

Rząd 112 i wszystkie rzędy parzyste: przerób wszystkie oczka tak, jak się prezentują. To znaczy, oczka prawe przerób na prawo a oczka lewe przerób na lewo.

Rząd 113: przerób 3 oczka na prawo. \*Przerób 2 oczka na lewo, przerób 1 oczko na prawo\*. Powtarzaj od \* do \*, aż pozostanie 8 oczek. Przerób 2 oczka na lewo, przerób dwukrotnie 2 oczka razem na prawo, przerób 2 oczka na prawo. Otrzymasz w sumie 48 [51] oczek.

Rząd 115: przerób 3 oczka na prawo. \*Przerób 2 oczka na lewo, przerób 1 oczko na prawo\*. Powtarzaj od \* do \*, aż pozostanie 6 oczek. Przerób 2 oczka na lewo, przerób 2 oczka razem na prawo, przerób 2 oczka na prawo. Otrzymasz w sumie 47 [50] oczek.

Rząd 117: przerób 2 oczka na prawo, zgub 1 oczko, przerób 1 oczko na lewo. \*Przerób 1 oczko na prawo, przerób 2 oczka na lewo\*. Powtarzaj od \* do \*, aż pozostanie 6 oczek. Przerób 1 oczko na prawo, przerób 1 oczko na lewo, przerób 2 oczka razem na prawo, przerób 2 oczka na prawo. Otrzymasz w sumie 45 [48] oczek.

Rząd 119: przerób 3 oczka na prawo, przerób 1 oczko na lewo. \*Przerób 1 oczko na prawo, przerób 2 oczka na lewo\*. Pow-

tarzaj od \* do \*, aż pozostanie 5 oczek. Przerób 1 oczko na prawo, przerób 2 oczka razem na prawo i przerób 2 oczka na prawo. Otrzymasz w sumie 44 [47] oczka.

Rząd 121: przerób 3 oczka na prawo, przerób 1 oczko na lewo. \*Przerób 1 oczko na prawo, przerób 2 oczka na lewo\*. Powtarzaj od \* do \*, aż pozostaną 4 oczka. Przerób 2 oczka razem na prawo, przerób 2 oczka na prawo. Otrzymasz w sumie 43 [46] oczka.

Rząd 123: przerób 2 oczka na prawo, zgub 1 oczko. \*Przerób 1 oczko na prawo, przerób 2 oczka na lewo\*. Powtarzaj od \* do \*, aż pozostanie 6 oczek. Przerób 1 oczko na prawo, przerób 1 oczko na lewo, przerób 2 oczka razem na prawo, przerób 2 oczka na prawo. Otrzymasz w sumie 41 [44] oczek.

Rząd 125: przerób 3 oczka na prawo. \*Przerób 1 oczko na prawo, przerób 2 oczka na lewo\*. Powtarzaj od \* do \*, aż pozostanie 5 oczek. Przerób 1 oczko na prawo, przerób 2 oczka razem na prawo, przerób 2 oczka na prawo. Otrzymasz w sumie 40 [43] oczek.

Rząd 127: przerób 3 oczka na prawo. \*Przerób 1 oczko na prawo, przerób 2 oczka na lewo\*. Powtarzaj od \* do \*, aż pozostaną 4 oczka. Przerób 2 oczka razem na prawo, przerób 2 oczka na prawo. Otrzymasz w sumie 39 [42] oczek.

Rząd 129: przerób 2 oczka na prawo, zgub 1 oczko. \*Przerób 2 oczka na lewo, przerób 1 oczko na prawo\*. Powtarzaj od \* do \*, aż pozostanie 5 oczek. Przerób 1 oczko na lewo, przerób 2 oczka razem na prawo, przerób 2 oczka na prawo. Otrzymasz w sumie 37 [40] oczek.

Rząd 131: przerób 2 oczka na prawo. \*Przerób 1 oczko na prawo, przerób 2 oczka na lewo\*. Powtarzaj od \* do \*, aż pozostanie 5 oczek. Przerób 1 oczko na prawo, przerób 2 oczka razem na prawo, przerób 2 oczka na prawo. Otrzymasz w sumie 36 [39] oczek.

Powtarzaj rzędy od 115 do 132, aż dojdiesz do rzędu 160 [164]. Na koniec rzędu 159 [163] otrzymasz w sumie 17 [18] oczek.

### **Rozmiar S/M**

Rzędy 161 i 163: przerób 4 oczka na prawo. \*Przerób 2 oczka na lewo, przerób 1 oczko na prawo\*. Powtarzaj od \* do \*, aż pozostaną 4 oczka. Przerób 1 oczko na lewo, przerób 3 oczka na prawo.

### **Rozmiary S/M i L/XL**

Rząd 165: przerób 2 oczka na prawo, zgub 1 oczko. \*Przerób 2 oczka na lewo, przerób 1 oczko na prawo\*. Powtarzaj od \* do \*, aż pozostaną 4 [2] oczka. Przerób 1 [0] oczko na lewo, przerób 3 [2] oczka na prawo. Otrzymasz w sumie 16 [17] oczek.

Rzędy 167 [167] i 0 [169]: przerób 3 oczka na prawo. \*Przerób 2 oczka na lewo, przerób 1 oczko na prawo\*. Powtarzaj od \* do \*, aż pozostaną 4 [2] oczka. Przerób 1 [0] oczko na lewo, przerób 3 [2] oczka na prawo.

5. Zamknij wszystkie oczka.

### **KIESZENIE**

1. Na przodzie, licząc od rzędu naboru oczek, odlicz 25 [27] rzędów. W tym rzędzie omiń pierwsze 9 [12] oczek i, zaczynając od 10-tego [11-tego] oczka, zbierz 30 oczek.

2. Przerób 30 rzędów ścięciem ściągaczowym 1x2.

3. Zamknij wszystkie oczka.

4. Wróć do rzędu 25 [27], omiń pierwsze 63 [66] oczka i, zaczynając od 64-tego [67-tego] oczka, zbierz 30 oczek.

5. Powtórz kroki 2 i 3 z instrukcji wykonania lewej kieszeni.

# JAK ZAKOŃCZYĆ I SCALIĆ ROBÓTKĘ

Po skończeniu pracy otrzymasz 2 części: tył i przód.

1. Nawlecz na igłę nić, z której wykonujesz projekt, i zszyj oba ramiona. W tym celu przyłóż do siebie przód i tył, zwracając uwagę, by lewa strona była na zewnątrz, a prawa od wewnątrz. Zszyj 16 [17] oczek każdego ramienia.

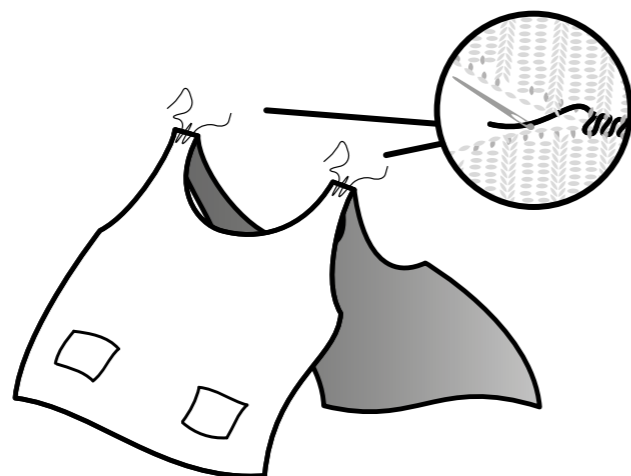

2. Zszyj teraz boczne krawędzie korpusu i kieszenie.

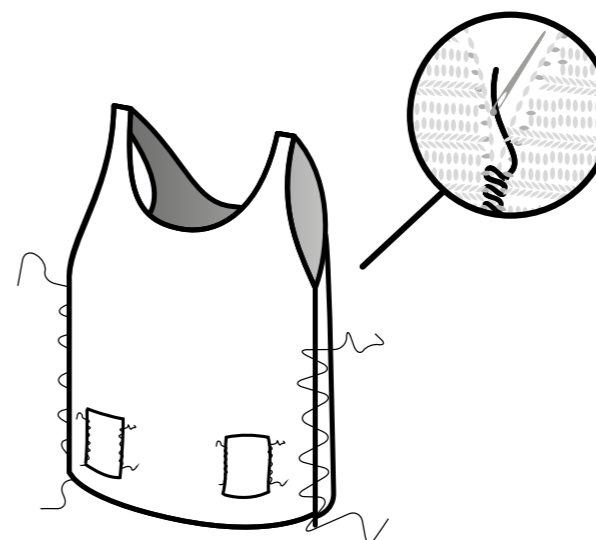

3. Na koniec zrób supełek i przy pomocy igły ukryj pozostałe nitki, przewlekając je między oczkami. Po przeciągnięciu kilku centymetrów przytnij krótko ich końcówki.

Możesz uzupełnić te wyjaśnienia tutorialiem “JAK WYKONAĆ NIEWIDOCZNE SZWY”, który znajdziesz na blogu na naszej stronie [www.weareknitters.com](http://www.weareknitters.com).”

# Midnight Cardigan

*Cardigan: \ 'kär-dig-an \ A usually collarless knitted sweater or jacket that opens down the front.*

*Origin: This name comes from the 7th Earl of Cardigan (1797–1868), leader of the Charge of the Light Brigade, whose troops are thought to have first worn this type of garment during the Crimean War.*

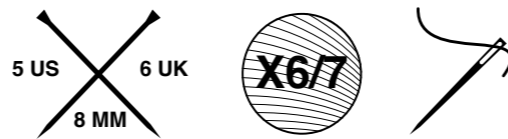

**we are knitters**

# BĘDZIESZ POTRZEBOWAĆ

- 6 [6, 7, 7] motek (50 gramowych) wełny The Bling Bling We Are Knitters
- Druty z drewna bukowego na żyłce 5 mm / 8 US / 6 UK
- Igła do wełny do łączenia i wykańczania projektu

Ściegi i techniki wykorzystane przy realizacji tego projektu:

- |                                |                          |
|--------------------------------|--------------------------|
| 1. Nabieranie oczek            | 7. Ścieg ściągaczowy 1x1 |
| 2. Ścieg francuski             | 8. Dodawanie oczek*      |
| 3. Ścieg pończoszniczy         | 9. Scalanie              |
| 4. Zamykanie oczek             | 10. Zbieranie oczek      |
| 5. Oczko zgubione*             | 11. Wykańczanie robótki  |
| 6. Przerabianie 2 oczek razem* |                          |

\*Te techniki są objaśnione we wprowadzeniu.

Większość tych ściegów i technik jest przedstawiona w videotutorialach, które możesz znaleźć na naszej stronie. Sprawdzić i spróbuj!

TYŁ

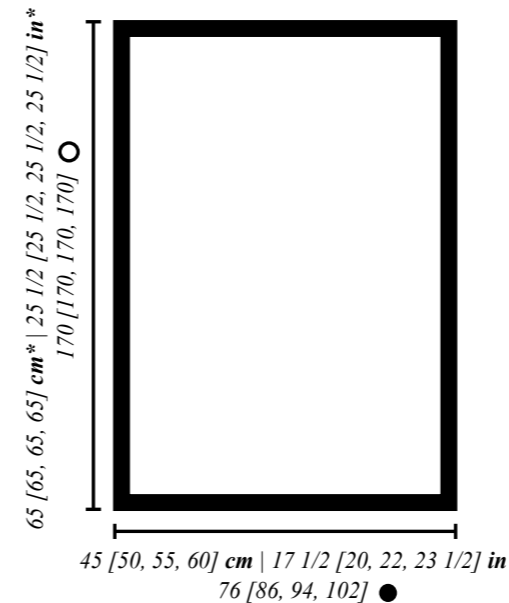

CZĘŚCI PRZEDNIE

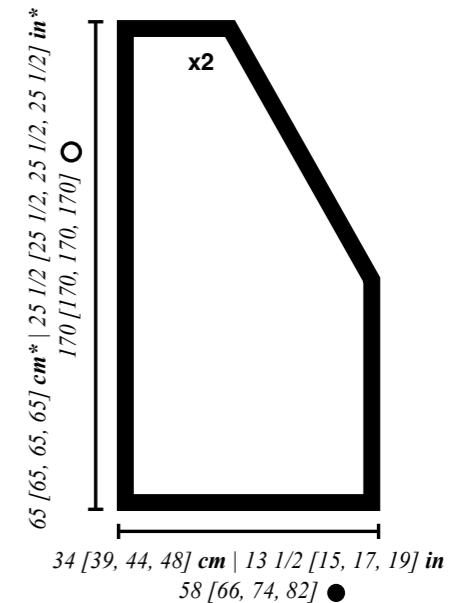

RĘKAWY

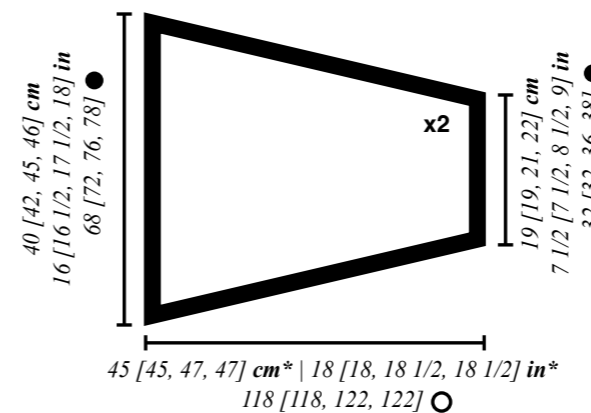

\*Ciężar włóczki może wydłużyć wymiary końcowe ubrania.

# PRÓBKA ŚCIEGU

Poświęć chwilę, aby zaoszczędzić sobie później wiele czasu! Zrobienie próbki ściegu zajmie Ci 10 minut, podczas gdy poprawienie już ukończonego elementu może zająć Ci dużo więcej czasu, szczególnie jeśli trzeba będzie rozpocząć pracę od nowa. Próbka ściegu to zalecane napięcie dzianiny dla danego projektu.

Zanim rozpoczniesz pracę, istotne jest wykonanie próbki, aby podliczyć, ile oczek i ile rzędów mieści się we fragmencie robótki o wielkości 10x10cm. Dzięki temu upewnisz się, że napięcie dzianiny będzie odpowiednie dla danego projektu, a jego wymiary będą pokrywać się ze wzorem. Jeśli Twoja próbka będzie mniejsza niż na schemacie, zalecamy wykonywać luźniejszy ścieg, zaś gdy wyjdzie zbyt szeroka, ciaśniejszy.

Pamiętaj, że robienie na drutach to nie nauka ścisła ani produkcja masowa. To normalne, że Twoje wyroby mogą się różnić o 1 do 3 centymetrów od podanych wymiarów wzoru. Na blogu na naszej stronie [weareknitters.com](http://weareknitters.com) znajdziesz post "HOW TO MEASURE A TENSION SAMPLE", w którym zamieściliśmy więcej informacji na ten temat.

## WYKONAJ PRÓBKĘ ŚCIEGU:

### ŚCIEG POŃCZOSZNICZY

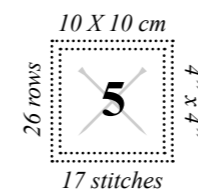

# WPROWADZENIE

Projekt składa się z kilku części wykonanych osobno, a następnie połączonych: tyłu, lewego przodu, prawego przodu i dwóch rękawów.

W instrukcji uwzględniono cztery rozmiary: S [M, L, XL]. Stosuj się do wskazówek dotyczących rozmiaru, którego potrzebujesz, biorąc pod uwagę, że pierwsza liczba odpowiada rozmiarowi S, druga rozmiarowi M, trzecia rozmiarowi L, a czwarta rozmiarowi XL. Kiedy podana jest tylko jedna liczba, oznacza to, że obowiązuje ona dla wszystkich rozmiarów.

Radzimy, abyś przed rozpoczęciem robótki określiła liczby odnoszące się do twojego rozmiaru, co ułatwi ci śledzenie instrukcji w trakcie pracy.

Przed rozpoczęciem pracy zapoznaj się z następującymi technikami:

**Oczko zgubione:** Aby wykonać 1 oczko zgubione przełóż 1 oczko bez przerabiania na prawy drut tak, jakbyś miała je przerobić na prawo. Przerób kolejne oczko na prawo. Przy pomocy lewego drutu przeciągnij oczko, które przełożyłaś bez przerabiania nad tym, które przerobiłaś, aby je zamknąć.

**Przerabianie 2 oczek razem:** Przerób 2 oczka razem tak, jakby chodziło o pojedyncze oczko.

**Dodawanie 1 oczka:** aby dodać 1 oczko, złap nitkę znajdującą się pomiędzy 2 sąsiadującymi oczkami i, przekręcając ją, umieść na lewym drucie i przerób zgodnie ze wskazówkami.



# ZACZNIJ ROBÓTKĘ

## TYŁ

1. Nabierz 76 [86, 94, 102] oczek na jeden z drewnianych drutów.

2. Rzędy od 1 do 6 przerób ścięgiem francuskim, to znaczy przerób wszystkie oczka i wszystkie rzędy na prawo.

3. Rzędy od 7 do 170 przerób ścięgiem pończoszniczym, to znaczy:

Rzędy nieparzyste: przerób wszystkie oczka na prawo.

Rzędy parzyste: przerób wszystkie oczka na lewo.

4. Zamknij wszystkie oczka.

## LEWY PRZÓD

1. Nabierz 58 [66, 74, 82] oczek na jeden z drewnianych drutów.

2. Rzędy od 1 do 6 przerób ścięgiem francuskim.

3. Rzędy od 7 do 78 przerób ścięgiem pończoszniczym.

4. Teraz utworzymy podkrój szyi. W tym celu rzędy od 79 do 122 [140, 156, 170] przerób ścięgiem pończoszniczym, odejmując oczka w następujący sposób:

Rzędy nieparzyste: przerób 1 oczko na prawo, zgub 1 oczko, przerób pozostałe oczka na prawo. Na końcu rzędu 121 [139, 155, 169] otrzymasz w sumie 36 [35, 35, 36] oczek.

Rzędy nieparzyste: przerób wszystkie oczka na lewo.

## Rozmiary S, M i L

5. Rzędy od 123 [141, 157] do 170 przerób ścięgiem pończoszniczym, odejmując oczka w następujący sposób:

Rząd 123 [141, 157]: przerób wszystkie oczka na prawo.

Rząd 124 [142, 158] i 126 [144, 160]: przerób wszystkie oczka na lewo.

Rząd 125 [143, 159]: przerób 1 oczko na prawo, zgub 1 oczko, przerób pozostałe oczka na prawo. Otrzymasz w sumie 35 [34, 34] oczek.

Powtarzaj rzędy od 123 [141, 157] do 126 [144, 160], aż dojdiesz do rzędu 170. Na końcu rzędu 170 otrzymasz w sumie 24 [28, 32] oczka.

## Wszystkie rozmiary

6. Zamknij wszystkie oczka.

## PRAWY PRZÓD

1. Powtórz kroki 1, 2 i 3 z instrukcji wykonywania lewego przodu.

2. Teraz utworzymy podkrój szyi. W tym celu rzędy od 79 do 122 [140, 156, 170] przerób ścięgiem pończoszniczym, odejmując oczka w następujący sposób:

Rzędy nieparzyste: przerób wszystkie oczka na prawo, aż zostaną 3 oczka, przerób 2 oczka razem na prawo, przerób 1 oczko na prawo. Na końcu rzędu 121 [139, 155, 169] otrzymasz w sumie 36 [35, 35, 36] oczek.

Rzędy parzyste: przerób wszystkie oczka na lewo.

### **Rozmiary S, M i L**

3. Rzędy od 123 [141, 157] do 170 przerób ścięciem pończoszniczym, odejmując oczka w następujący sposób:

Rząd 123 [141, 157]: przerób wszystkie oczka na prawo.

Rzędy 124 [142, 158] i 126 [144, 160]: przerób wszystkie oczka na lewo.

Rząd 125 [143, 159]: przerób wszystkie oczka na prawo, aż zostaną 3 oczka, przerób 2 oczka razem na prawo, przerób 1 oczko na prawo. Otrzymasz w sumie 35 [34, 34] oczek.

Powtarzaj rzędy od 123 [141, 157] do 126 [144, 160], aż dojdiesz do rzędu 170. Na końcu rzędu 170 otrzymasz w sumie 24 [28, 32] oczka.

4. Zamknij wszystkie oczka.

### **RĘKAWY**

Aby zrobić rękawy, wykonaj dwie identyczne części według poniższej instrukcji.

1. Nabierz 32 [32, 36, 38] oczka na jeden z drewnianych drutów.

2. Rzędy od 1 do 12 przerób ścięciem ściągaczowym 1x1, to znaczy przerabiaj na zmianę 1 oczko na prawo i 1 oczko na lewo\*. Powtarzaj do końca rzędu i aż dojdiesz do rzędu 12.

\*Uwaga! Kiedy w tym samym rzędzie przerabiasz kolejno 1 oczko na prawo, a następne na lewo (albo na odwrót), musisz zwrócić uwagę, żeby przełożyć nitkę na właściwą stronę robótki: na jej przód dla oczka lewego i na tył dla oczka prawego.

3. Rzędy od 13 do 22 przerób ścięciem pończoszniczym, dodając oczka w następujący sposób:

Rząd 13: przerób 2 [2, 2, 1] oczka na prawo, dodaj 1 [1, 0, 1] oczko. \*Przerób 4 [4, 4, 5] oczka na prawo, dodaj 1 oczko\*. Powtarzaj od \* do \*, aż zostaną 2 oczka, przerób 2 oczka na prawo. Otrzymasz w sumie 40 [40, 44, 46] oczek.

Rząd 14 i pozostałe rzędy nieparzyste: przerób wszystkie oczka na lewo.

Rząd 15: przerób 3 [3, 2, 2] oczka na prawo, dodaj 1 [1, 0, 1] oczko. \*Przerób 5 [5, 5, 6] oczek na prawo, dodaj 1 oczko\*. Powtarzaj od \* do \*, aż zostaną 2 oczka, przerób 2 oczka na prawo. Otrzymasz w sumie 48 [48, 52, 54] oczek.

Rząd 17: przerób 4 [4, 2, 3] oczka na prawo, dodaj 1 [1, 0, 1] oczko. \*Przerób 6 [6, 6, 7] oczek na prawo, dodaj 1 oczko\*. Powtarzaj od \* do \*, aż zostaną 2 oczka, przerób 2 oczka na prawo. Otrzymasz w sumie 56 [56, 60, 62] oczek.

Rząd 19: przerób 5 [5, 2, 4] oczek na prawo, dodaj 1 [1, 0, 1] oczko. \*Przerób 7 [7, 7, 8] oczek na prawo, dodaj 1 oczko\*. Powtarzaj od \* do \*, aż zostaną 2 oczka, przerób 2 oczka na prawo. Otrzymasz w sumie 64 [64, 68, 70] oczka.

Rząd 21: przerób 8 [6, 2, 5] oczek na prawo, dodaj 1 [1, 0, 1] oczko. \*Przerób 16 [8, 8, 9] oczek na prawo, dodaj 1 oczko\*. Powtarzaj od \* do \*, aż zostanie 8 [2, 2, 2] oczek, przerób je na prawo. Otrzymasz w sumie 68 [72, 76, 78] oczek.

4. Rzędy od 23 do 118 [118, 122, 122] przerób ścięciem pończoszniczym.

5. Zamknij wszystkie oczka.

# JAK ZAKOŃCZYĆ I SCALIĆ ROBÓTKĘ

Wykonamy teraz listwę brzegową kardiganu.  
W tym celu:

1. Nawlecz na igłę nić, z której wykonujesz projekt, i zszyj oba ramiona. W tym celu przyłóż do siebie przód i tył zwracając uwagę, by lewa strona była na zewnątrz, a prawa od wewnątrz. Zszyj 24 [28, 32, 36] oczka ramienia, zrób supełek i odłóż na chwilę igłę.

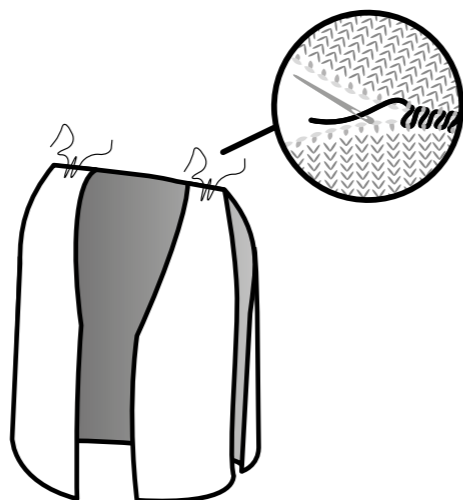

2. Weź ponownie druty i, mając robótkę zwróconą prawą stroną w swoją stronę, zbierz oczka wzdłuż podkroju szyi. Zaczynaj od prawego przodu w rzędzie 79 (tam, gdzie zaczyna się odejmowanie oczek) i kontynuuj do tyłu podkroju szyi i zakończ na prawym przodzie w rzędzie 79. Zbierz 152 [154, 154, 154] oczka (62 oczka prawego przodu i 28 [30, 30, 30] oczek tyłu i 62 oczka lewego przodu). Aby zebrać oczka, \*zbierz 2 oczka z 2 rzędów, opuść 1 rząd\*.

Powtarzaj od \* do \*, aż zostaną 2 rzędy do zebrania na prawym przodzie, zbierz obydwa oczka. Zbierz 28 [30, 30, 30] oczek tyłu. Kontynuuj na lewym przodzie, powtarzając od \* do \*, aż zostaną 2 rzędy do 79 rzędu, zbierz obydwa.

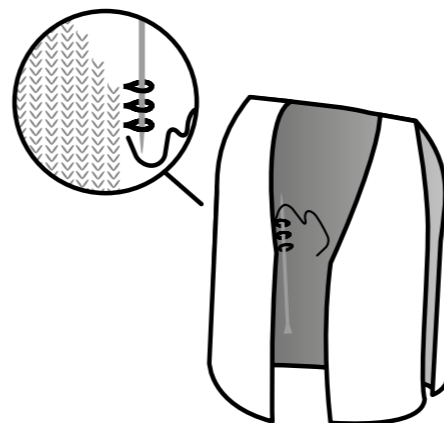

3. Na zebranych oczkach przerób 8 rzędów ścięciem francuskim. Zamknij wszystkie zebrane oczka.

4. Teraz zbierzemy pozostałe oczka z prawego i lewego przodu, aby utworzyć wstążki. W tym celu umieść prawy przód zwrócony prawą stroną robótki do siebie i zbierz 56 oczek, zaczynając z 1 rzędzie kardiganu w następujący sposób: \*zbierz 2 oczka z 2 rzędów, opuść 1 rząd\*. Powtarzaj od \* do \*, aż zostanie 8 rzędów wykonanych ścięciem francuskim, \*\*zbierz 1 rząd, opuść 1 rząd\*\*. Powtórz od \*\* do \*\* jeszcze 2 razy i zbierz ostatni rząd. Otrzymasz w sumie 56 zebranych oczek.

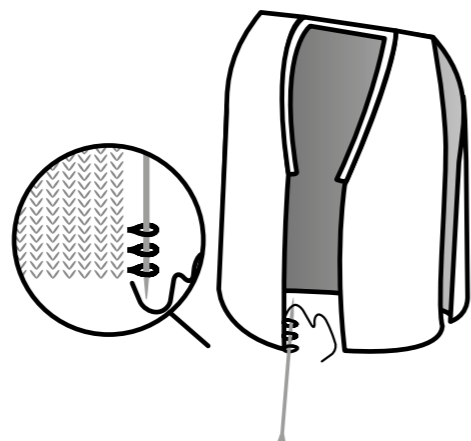

5. Na zebranych oczkach przerób 7 rzędów ścięciem francuskim.

6. W rzędzie 8 zamknij 48 oczek i przerób na prawo pozostałe oczka. Otrzymasz w sumie 8 oczek.

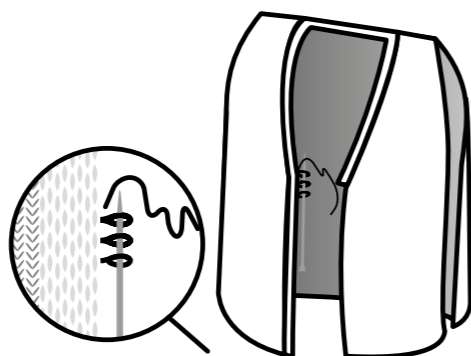

7. Rzędy od 9 do 100 przerób ścięciem francuskim. Zamknij wszystkie oczka. Otrzymasz pierwszą wstążkę.

8. Dla lewego przodu powtórz krok 4 prawego przodu.

9. Na zebranych oczkach przerób 6 rzędów ścięciem francuskim.

10. W rzędzie 7 zamknij 53 oczka i przerób na prawo pozostałe oczka. Otrzymasz w sumie 3 oczka.

11. Rzędy od 8 do 60 przerób ścięciem pończosznym.

12. Zamknij wszystkie oczka.

Możesz uzupełnić ten opis tutorialiem "HOW TO PICK UP STITCHES AROUND THE NECK FOR CARDIGANS", który znajdziesz na blogu na naszej stronie [www.weareknitters.com](http://www.weareknitters.com).

13. Teraz połącz rękaw z korpusem kardiganu, tak by środek rękawa wypadał w miejscu zszycia ramienia. Zrób to samo z drugim rękawem.

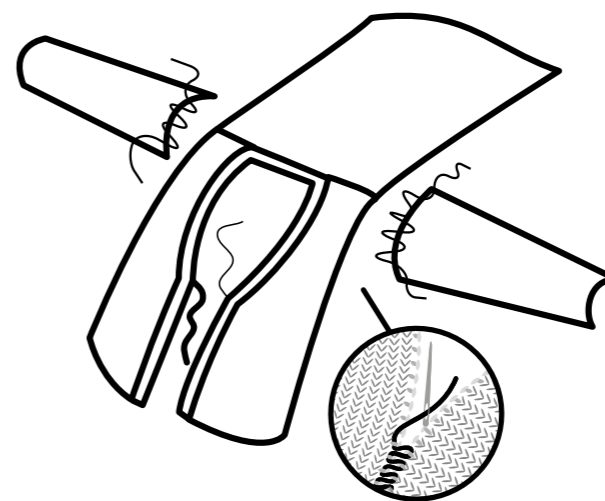

14. Zszyj teraz boczne krawędzie korpusu i rękawów.

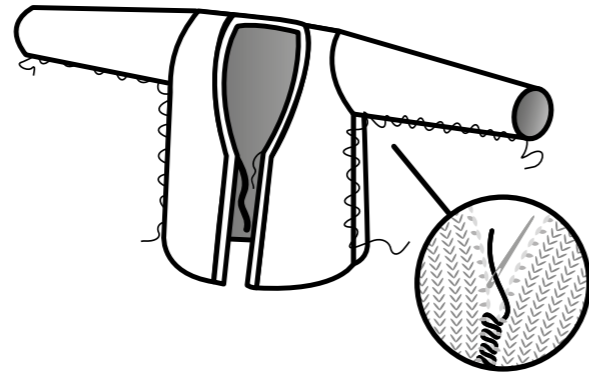

15. Przy użyciu drewnianych drutów z prawą stroną robótki zwróconą w twoją stronę, zbiierz 8 oczek po stronie lewego szwu, zaczynając w rzędzie 70 i kończąc w rzędzie 78.

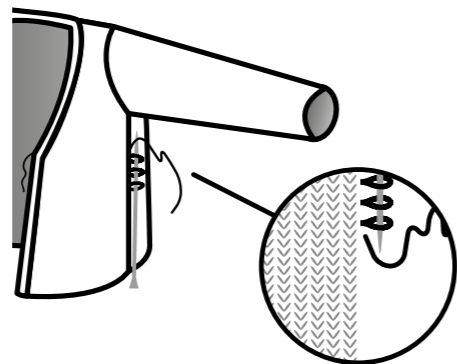

16. Przerób rzędy od 1 do 100 ścięciem francuskim.

17. Na lewej stronie robótki po stronie prawego szwu, zbiierz 3 oczka w rzędach 76, 77 i 78.

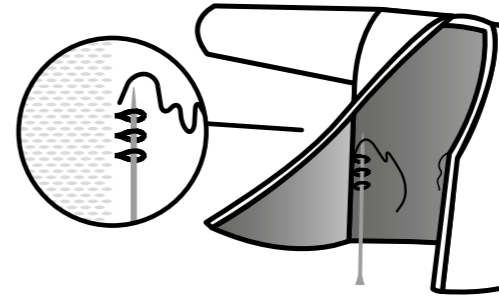

18. Na zebranych oczkach przerób rzędy od 1 do 60 ścięciem pończosznym.

19. Na koniec zrób supełek i przy pomocy igły ukryj pozostałe nitki, przewlekając je między oczkami. Po przeciągnięciu kilku centymetrów przytnij krótko ich końcówki.

Po przeciągnięciu kilku centymetrów przytnij krótko ich końcówki. Możesz uzupełnić te wyjaśnienia tutorialiem "JAK WYKONAĆ NIEWIDOCZNE SZWY", który znajdziesz na blogu na naszej stronie [www.weareknitters.com](http://www.weareknitters.com)."